



**STÖCKLI**  
THE SWISS SKI +

**STÖCKLI**  
THE SWISS SKI +

WORKBOOK 2025 • 2026

#BuiltForPerfection

# WORKBOOK 2025/2026

#BuiltForPerfection

**STÖCKLI**  
THE SWISS SKI +

# INHALT CONTENTS

04–05	<b>STÖCKLI</b> Vorwort <i>Introduction</i>	80–81	<b>BINDUNGEN / BINDINGS</b> Überblick Bindungen <i>Overview Bindings</i>
06–07	BuiltForPerfection	82–86	Bindungssysteme <i>Binding Systems</i>
08–09	Rennsport <i>Racing</i>	87–90	Platten- und Bindungskollektion <i>Plate and Binding Collection</i>
10–19	Technologien <i>Technology</i>	91	Platten- und Bindungsmontage <i>Plate and Binding Mounting Instructions</i>
20–21	Überblick Skikollektion <i>Overview Ski Collection</i>		
	<b>SKIKOLLEKTION / SKI COLLECTION</b>		<b>STÖCKE / POLES</b>
22–76	Skikollektion <i>Ski Collection</i>	92–95	Stöcke <i>Poles</i>
	<b>FIS</b>		<b>TEXTIL / APPAREL</b>
24	Laser DH/SG	98–121	Herren Skibekleidungskollektion <i>Men's Skiwear Collection</i>
25	Laser GS FIS	122–141	Damen Skibekleidungskollektion <i>Women's Skiwear Collection</i>
26	Laser SL FIS	142–167	Herren und Damen All-Mountain-Kollektion <i>Men's and Women's All Mountain Collection</i>
27	Laser SX FIS	168–189	Herren Freizeit – Urban-Kollektion <i>Men's Leisure – Urban Collection</i>
	<b>PISTE</b>	190–209	Damen Freizeit – Urban-Kollektion <i>Women's Leisure – Urban Collection</i>
30	Laser WRT PRO MO Edition	210–223	Swiss-Made-Kollektion <i>Swiss Made Collection</i>
32	Laser WRT PRO	224–227	Technologien und Funktionen <i>Technologies and Features</i>
33	Laser WRT		<b>ACCESSOIRES</b>
34	Laser GS	228–231	Accessoires <i>Accessories</i>
35	Laser SL		<b>MERCHANDISE</b>
36	Laser SC	232–237	Merchandise <i>Merchandise</i>
37	Orea SC		<b>KONTAKTE / CONTACTS</b>
38	Laser MP	238–239	Generalimporteure <i>Distributors</i>
40	Laser SX		
42	Laser CX		
43	Laser MX		
	<b>ALL MOUNTAIN / PISTE</b>		
46	Montero AR		
47	Montero AX		
48	Montero AS		
49	Montero AW		
50	Montero AX OREA		
	<b>ALL MOUNTAIN / FREERIDE</b>		
54	Stormrider 88		
55	Stormrider 95		
56	Stormrider 102		
58	Nela 88		
59	Nela 96		
	<b>TOUR</b>		
62	Edge TR		
63	Edge FT		
	<b>JUNIORS &amp; KIDS</b>		
66	Laser GS FIS		
67	Laser SL FIS		
68	WRT Team JR		
69	Race JR		
70	Marco Odermatt Team JR		



# VORWORT INTRODUCTION

## LIEBE STÖCKLI-PARTNERIN, LIEBER STÖCKLI-PARTNER

Der erste Schnee. Frische Bergluft. Das Kribbeln in den Beinen, wenn man die Piste hinunterblickt. Das ist es, was uns antreibt. Diese Freuden­gefühle möchten wir mit unseren Produkten auf dem Schnee erlebbar machen. Dafür geben all unsere 200 Mitarbeiterinnen und Mitarbeiter ihr Bestes – 365 Tage im Jahr.

Die kommende Saison steht für uns ganz im Zeichen von Innovation und Tradition. Während wir einerseits auf bewährte Technologien vertrauen, haben wir andererseits auch frische Ideen, neue Materialien und innovative Designs entwickelt, um den Wintersport auf ein neues Niveau zu heben. Das Ergebnis ist eine Kollektion, die sowohl in puncto Performance als auch im Design neue Maßstäbe setzt.

Ich lade dich nun ein, auf den nächsten Seiten in die neue Bekleidungs- und Skikollektion einzutauchen. Entdecke unsere neuen Kollektionen, erfahre mehr über die innovativen Technologien, die in ihnen stecken, und lass dich von den starken Designs begeistern. Ich bin sicher, dass auch du deine persönlichen Favoriten findest.

## DEAR STÖCKLI PARTNER

*The first snow. Fresh mountain air. The tingling in your legs when you look down the slopes. That is what drives us. We want to bring this feeling to life on the snow with our products. As such, each one of our 200 employees gives their all, 365 days a year.*

*This coming season is all about innovation and tradition for us. While we are counting on tried-and-tested technologies, we have also developed fresh ideas, new materials and innovative designs to take winter sports to the next level. The result is a collection that sets new standards in terms of both performance and design.*

*I would like to invite you to browse through the new clothing and ski collections on the following pages. Discover our new collections, find out more about the innovative technologies behind them, and find inspiration in the strong designs. I am also sure that you will find your personal favorites there.*

Marc Gläser, CEO

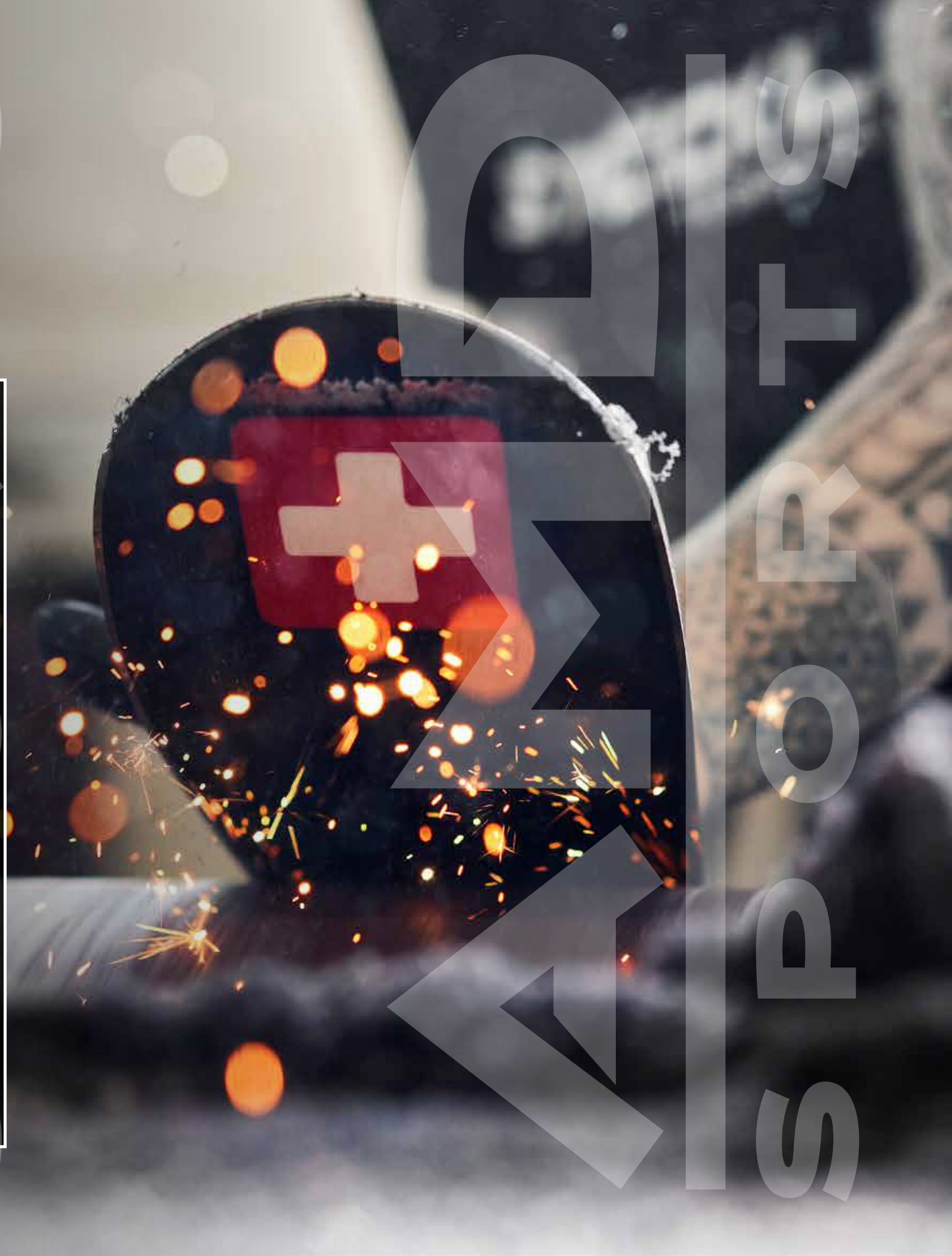
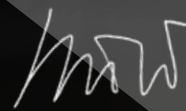



# BUILT FOR PERFECTION

## SWISS MADE SEIT 1935

Jeder Ski, welcher die Stöckli-Ski-Manufaktur in Malters (LU) verlässt, ist ein kleines Meisterwerk. Rund 80 Fachleute fertigen über 75'000 Paar Ski pro Jahr. Dabei stehen Leidenschaft, Qualität, Präzision und viel Liebe zum Detail im Zentrum. Präzise Handarbeit gepaart mit modernsten Maschinen und Technologien und dabei stets das eine Ziel vor Augen: dass in jedem Schwung das einzigartige Fahrgefühl eines Stöckli-Skis auflebt.

## SWISS-MADE SINCE 1935

Every ski that leaves the Stöckli manufacturing facility in Malters (LU) is a little masterpiece. Around 80 specialists manufacture over 75,000 pairs of skis every year. The focus here is on passion, quality, precision, and a great deal of attention to detail. Handcrafted precision is combined with the latest machinery and technologies, and always with one goal in mind – to bring the unique experience of a Stöckli ski to life at every turn.



Pro Tag werden bis zu 760 Schweizerkreuze in den Belag gelegt.  
Each day, up to 760 Swiss crosses are set in the ski surface.



Es sind bis zu 140 Arbeitsschritte nötig, bis ein Stöckli-Ski fertiggestellt ist.  
Up to 140 work steps are necessary before a Stöckli ski is completed.



Zu Spitzenzeiten werden bis zu 360 Paar Ski pro Tag von Hand zusammengestellt.  
At peak times, up to 360 pair of skis are assembled by hand every day.



Es dauert bis zu 5 Tage, bis das komplette Design auf einen Stöckli-Ski aufgedruckt ist.  
It takes up to five days before the complete design is printed on a Stöckli ski.

## UNSER BESTREBEN, DEN PERFEKTEN SKI ZU BAUEN

Beste Qualität ist unser höchster Anspruch. Das Bestreben, für jeden den perfekten Ski zu bauen, ist unser grösstes Anliegen. Dafür geben wir Tag für Tag alles, und dies zahlt sich aus. Auch dieses Jahr wurden unsere Ski in internationalen Skimagazinen mit Bestnoten bewertet.

## OUR QUEST TO BUILD THE PERFECT SKI

Top quality is our highest priority. The quest to build the perfect ski for everyone is our biggest concern. To that end we give our all, day after day and this pays off. Once again this year our skis won top ratings in international ski magazines.



# RENNSPORT RACING

## BUILT FOR RECORDS

Weltklasse-Athleten wie Marco Odermatt, Fanny Smith oder Alexis Monney fahren auf Stöckli. Dabei haben nicht nur sie höchste Ansprüche an ihr Material. Auch wir. Gemeinsam mit unseren Athleten fahren wir die perfekte Linie und gewinnen die entscheidenden Hundertstel im Kampf um Siege, Titel und die begehrten Kristallkugeln.

Seit 1991 engagieren wir uns im Skirennsport. Und dies äusserst erfolgreich. Die beiden Punkterekorde durch Tina Maze (2012/13) und Marco Odermatt (2022/23), aber auch über 200 Podestplätze im Weltcup, zahlreiche Medaillen an Weltmeisterschaften und Olympischen Spielen sowie der Gewinn von grossen und kleinen Kristallkugeln sind der Beweis dafür: Stöckli gehört zur Weltspitze.

## BUILT FOR RECORDS

World-class athletes such as Marco Odermatt, Fanny Smith and Alexis Monney all use Stöckli equipment. They are not the only ones with the most exacting demands in terms of material. We do too. We are with our athletes at every turn, riding the perfect line and gaining those precious hundredths of a second in the battle for victories, titles and the coveted crystal globes.

We have been involved in ski racing since 1991 – and with considerable success. The record-breaking points totals of Tina Maze (2012/13) and Marco Odermatt (2022/23), over 200 World Cup podiums, countless medals at World Championships and Olympic Games, and numerous crystal globes awarded at the FIS World Cup are convincing proof that Stöckli is among the best in the world.

## ALPINE SKI



**MARCO ODERMATT (SUI)**  
DATE OF BIRTH OCTOBER 8, 1997

3x Overall World Cup Winner  
2x World Champion  
1x Olympic Champion  
37x 1<sup>st</sup> place World Cup



**ALEXIS MONNEY (SUI)**  
DATE OF BIRTH JANUARY 8, 2000

1x Junior World Champion  
2x Top 10 World Cup  
5x Top 15 World Cup



**THOMAS TUMLER (SUI)**  
DATE OF BIRTH NOVEMBER 5, 1989

3x podium World Cup  
10x Top 10 World Cup  
24x Top 15 World Cup



**NICOLE GOOD (SUI)**  
DATE OF BIRTH JANUARY 1, 1998

1x Top 10 World Cup  
4x Top 15 World Cup  
12x Top 30 World Cup



**STEPHANIE JENAL (SUI)**  
DATE OF BIRTH MARCH 9, 1998

1x Top 10 World Cup  
2x Top 15 World Cup  
13x Top 30 World Cup



**MARCO KOHLER (SUI)**  
DATE OF BIRTH NOVEMBER 23, 1997

2x Top 10 World Cup  
3x Top 15 World Cup  
5x Top 30 World Cup

**Delphine Darbellay SUI, Noémie Kolly SUI, Lila Lapanja SLO, Melanie Michel SUI, Jasmina Suter SUI, Johs Braathen Herland NOR, Marco Fischbacher SUI, Ben Kretz SUI, Tristan Lane USA, Nicolas Macheret SUI, Lars Röstli SUI, Fabian Spring SUI, Florian Vogt SUI, Aurelio Würsch SUI, Sandro Zurbrügg SUI**

## SKICROSS



**MARIELLE THOMPSON (CAN)**  
DATE OF BIRTH JUNE 15, 1992

4x Overall World Cup Winner  
1x World Champion  
1x Olympic Champion  
31x 1<sup>st</sup> place World Cup



**TALINA GANTENBEIN (SUI)**  
DATE OF BIRTH AUGUST 18, 1998

6x podium World Cup  
12x Top 5 World Cup  
31x Top 10 World Cup



**FANNY SMITH (SUI)**  
DATE OF BIRTH MAY 20, 1992

2x 3<sup>rd</sup> Place Winter Olympics  
1x 1<sup>st</sup> place World Championships  
3x Overall World Cup Winner  
31x 1<sup>st</sup> place World Cup



**JONAS LENHERR (SUI)**  
DATE OF BIRTH MARCH 24, 1989

5x 1<sup>st</sup> place World Cup  
12x podium World Cup  
18x Top 5 World Cup

**Margaux Dumont SUI, Daniela Maier GER, Veronika Redder GER, India Sherret CAN, Tobias Baur SUI, Chris Del Bosco USA, Romain Detraz USA, Luca Lubasch SUI, Gil Martin SUI, Alex Marro SUI, Robin Tissières SUI**



# TECHNOLOGIEN TECHNOLOGY



## TIP AND TAIL FLEX

TTF



## TURTLE SHELL 2.0

Das Titanal ist sowohl im vorderen und hinteren Bereich des Skis wie auch an der Schaufel und am Skiende wellenförmig eingeschnitten. Dies verstärkt den Effekt der Turtle-Shell-Technologie und macht den Ski zusätzlich etwas weicher im Flex.

### VORTEILE

- Noch mehr Komfort dank geringerem Kraftaufwand
- Torsionsneutral und geschmeidig bei gemächlichem Tempo und einfacher Piste
- Sportlich stabil bei hohem Tempo und unruhiger Piste, da sich der wellenförmige Cut im Titanal verkeilen kann
- Einfacheres Ein- und Auslenken in der Kurvenphase

*The Titanal is wave-cut at the front and rear of the ski, as well as at the shovel and tail. This boosts the effect of the Turtle Shell technology and makes the ski a little softer in terms of flex.*

### BENEFITS

- Even greater comfort thanks to less effort
- Torsionally neutral and smooth at a leisurely pace and on a straightforward piste
- Sporty, stable at high speed and on choppy pistes because the wave-shaped notch in the Titanal can interlock
- Easier steering in and out of turns

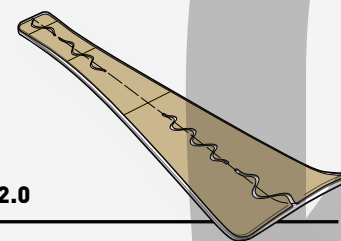

## FLEX TORSION CONTROL

Je ein S-förmiger Einschnitt im Aluminium an der Schaufel und am Skiende sorgen dafür, dass der Ski vorne und hinten in Bezug auf Flex und Torsion weicher ist. Somit lässt er sich einerseits einfacher biegen im Flex, weshalb das Einleiten in die Kurve einfacher wird. Andererseits hat man bei einem Kurvenwechsel den Ski jederzeit unter Kontrolle, da die Torsion des Skis anpassungsfähig bleibt.

### VORTEILE

- Verbesserte Kontrolle bei Richtungswechsel
- Einfacheres Ein- und Auslenken in der Kurvenphase

*An S-shaped notch in the aluminum at the shovel and tail of the ski offers softer flex and torsion at the front and rear. As a result, the ski exhibits more torsional flex, making it easier to initiate turns. At the same time, when changing direction, the ski remains under control because the torsion can adapt.*

### BENEFITS

- Improved control when changing direction
- Easier steering in and out of turns

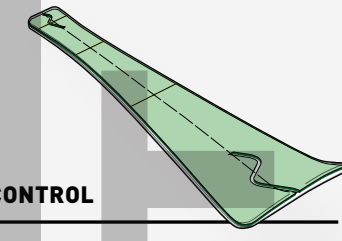

## TIP AND TAIL FLEX

Zwei S-förmige Einschnitte vorne und hinten im Titanal machen den Ski sowohl etwas weicher im Flex als auch geschmeidiger in Sachen Torsion. Das ermöglicht komfortables und kraftsparendes Skifahren, da sich der Ski einfacher durchbiegen lässt und sich die Torsion an den Fahrstil anpasst.

### VORTEILE

- Mehr Komfort dank geringerem Kraftaufwand
- Verbesserte Kontrolle beim Richtungswechsel
- Einfacheres Ein- und Auslenken in der Kurvenphase

*Two S-shaped notches at the front and back of the Titanal give the ski a slightly softer flex and more supple torsion. This enables more comfortable, effortless skiing, as the ski flexes more easily and the torsion adapts to the skiing style.*

### BENEFITS

- Enhanced comfort thanks to less effort
- Improved control when changing direction
- Easier steering in and out of turns

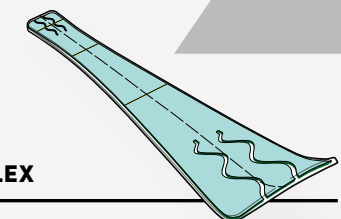

## CARBON POWER TURN

Carbonstreifen-Einlage im Bindungsplattenbereich unterhalb des Holzkerns. Die längs verlaufenden Carbonfasern spannen sich in der Aufbauphase des Schwungs und lösen sich am Schwungende, was sich auf eine zusätzliche explosive Beschleunigung auswirkt.

### VORTEILE

- Stärkere Beschleunigung
- Schnellerer Kantenwechsel
- Höhere Agilität

*Carbon strip insert in the binding plate area below the wood core. The longitudinal carbon fibers tighten during the start of the turn and loosen at the end of the turn, resulting in additional explosive acceleration.*

### BENEFITS

- Stronger acceleration
- Quicker edge switching
- Improved agility

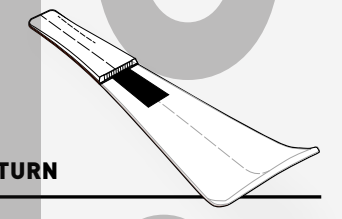





### RACING SIDEWALLS BLACK

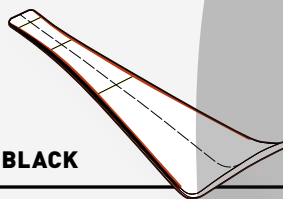

Noch etwas härtere Phenol-Seitenwange, die auch im Rennsport eingesetzt wird. Sie verleiht dem Ski eine höhere Stabilität und ermöglicht eine direktere Kraftübertragung.

- VORTEILE**
- Schnellere und direktere Kraftübertragung
  - Höhere Agilität beim Kantenwechsel

*Slightly harder phenolic sidewall, as deployed in racing. This lends the ski greater stability and enables more direct power transmission.*

- BENEFITS**
- Faster and more direct power transmission
  - Improved agility when switching edges



### FREERIDE TIP TECHNOLOGY

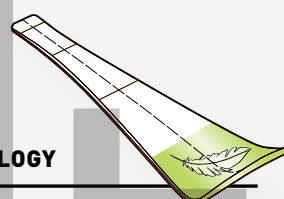

Leichtes und steifes Einlagematerial an der Skispitze führt dazu, dass die Schaufel stabiler und ruhiger ist. Mit dem leichten Freeride-Tip-Material kann im Tiefschnee noch mehr Auftrieb generiert werden.

- VORTEILE**
- Besserer Auftrieb bei geringerem Schwunggewicht und stabilerer Schaufel
  - Einfaches, kräfteschonendes Skifahren bei allen Schnee-Verhältnissen

*Light, stiff insert material at the tip makes the shovel more stable and less jittery. This light Freeride Tip material helps generate more lift in deep snow.*

- BENEFITS**
- Improved lift with lower swing weight and more stable shovel
  - Easy, effortless skiing in all snow conditions



### POLYWALL

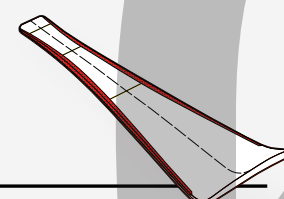

Diese Seitenwange ist etwas weicher und daher elastischer als die Phenol-Seitenwange. Sie hat dämpfende Eigenschaften und verfügt somit über eine deutlich höhere Schlagfestigkeit.

- VORTEILE**
- Hohe Widerstandsfähigkeit
  - Hohe Schlagfestigkeit
  - Dämpfende Eigenschaften

*This sidewall is slightly softer and therefore more elastic than the phenolic sidewall. It exhibits damping properties and thus boasts significantly higher impact resistance.*

- BENEFITS**
- Highly robust
  - High impact resistance
  - Damping properties



### THIN GLASS LAMINATE

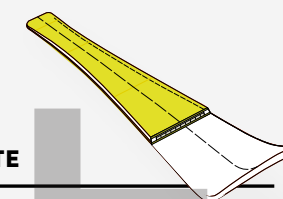

Dieses Fiberglas-Laminat ist um 25% leichter als das herkömmliche Laminat. Dank optimierter Materialzusammensetzung konnten die Steifigkeit des Fiberglases und somit die Fahreigenschaften des Skis erhalten bleiben.

- VORTEIL**
- Gewichtsersparnis bei gleichbleibendem Flex

*This fiberglass laminate is 25% lighter than its conventional counterpart. The optimized material composition maintains the stiffness of the fiberglass and thus the ski's handling characteristics.*

- BENEFIT**
- Lighter in weight, same degree of flex



### CARBON STEERING CONTROL

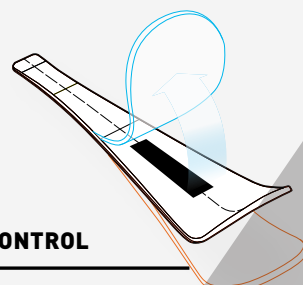

Die CSC-Technologie wird erfolgreich im Skiweltcup eingesetzt. Das durch das Sichtfenster erkennbare Carbon-Laminat ist an den jeweiligen Endpunkten unterschiedlich verleimt. In der Biegelinie flexiert das Carbon-Laminat, ohne dass der Ski an Geschwindigkeit und Harmonie verliert. Bei starken Schlägen wird das Carbon-Laminat durch die spezielle Endleimung gespannt, was zu einer verkürzten Degressionsphase führt.

- VORTEILE**
- Absolute Laufruhe
  - Erhöhte Stabilität
  - Perfekte Kontrolle, auch unter schwierigen Bedingungen

*CSC technology is deployed to great effect in the Ski World Cup. The carbon laminate visible through the viewing window is bonded differently at the respective end points. The carbon laminate flexes along the bending line without the ski losing suppleness or harmony. In the event of strong impacts, the carbon laminate is tensioned by the special end bonding, which shortens the degression phase.*

- BENEFITS**
- Superlative smooth running
  - Increased stability
  - Perfect control, even under tough conditions



### RACE BASE



Dieser Belag zeichnet sich durch einen höheren Russanteil im Vergleich zu einem herkömmlichen Belag aus. Dies führt zu noch besseren Gleiteigenschaften. Der höhere Russanteil macht den Belag äusserst abriebfest und führt dazu, dass weniger Staub und andere im Schnee enthaltene Partikel in den Belag eindringen und eine Bremswirkung erzielen können.

- VORTEILE**
- Bessere Gleiteigenschaften bei allen Schnee-Verhältnissen
  - Abriebfester Belag
  - Resistenter gegen Staub- und Partikelaufnahme

*This coating has a higher graphite content compared to a conventional coating, thus offering even better gliding properties. The higher graphite content makes the coating highly abrasion resistant: less dust and other particles in the snow are able to penetrate the coating and cause a braking effect.*

- BENEFITS**
- Better gliding properties in all snow conditions
  - Abrasion resistant coating
  - More resistant to dust and particle ingress



### TOURING TAIL

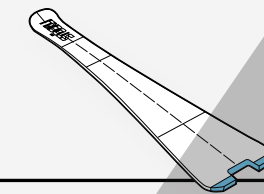

Spezielle Fräsung am Skiende für unsere Tourenski, um das Anbringen der Tourenfelle zu erleichtern. Der Endhaken der Felle wird durch die Einfräsung des Endschutzes zusätzlich geschützt. Sehr praktisch, wenn es kalt ist oder mal schnell gehen muss. Zudem wird durch diese Fräsung das Skiende auch etwas weicher und geschmeidiger.

- VORTEILE**
- Sicherer Halt der Tourenfelle
  - Gewichtsersparnis
  - Weichere Torsion am Skiende

*Our touring skis feature special milling at the tail end to facilitate the attachment of climbing skins. The hook at the end of the skin is afforded additional protection by the milling of the tail guard. Very practical when it's cold or you have to get a move on. This feature also makes the end of the ski a little softer and smoother.*

- BENEFITS**
- Secure attachment of climbing skins
  - Reduced weight
  - Softer torsion at the tail of the ski



### VARIO SIDE CUT

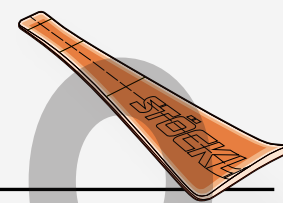

Die Skibreite ist abhängig von der Länge des Skis. Je länger der Ski, desto breiter wird er und desto mehr Auflagefläche entsteht. Dies ermöglicht, ein gutes Verhältnis zwischen Grösse und Gewicht des Skifahrers und Breite und somit auch Gewicht des Skis zu finden.

- VORTEILE**
- In jeder Länge das gleiche Verhältnis von Mittelbreite zu Skilänge
  - Form und Breite des Skis sind auf die körperlichen Gegebenheiten abgestimmt

*The ski width is proportionate to the length of the ski. The longer the ski, the wider it is and the more contact it has with the snow. This allows a good relationship to be established between the height and weight of the skier and the width, and therefore the weight, of the ski.*

- BENEFITS**
- Identical center width to ski length ratio in every length
  - The shape and width of the ski adapts to the skier's physique



# KANTEN / EDGES



## SOLID METAL EDGE

Breiter als herkömmliche Kanten. Das erhöht nicht nur die Lebensdauer der Ski, sondern zahlt sich auch im Miet-/Verleihservice aus, wo das Material besonders hart beansprucht wird. Eine breitere Kante macht den Ski zudem noch etwas stabiler.

### VORTEILE

- Längere Lebensdauer der Ski
- Weniger anfällig auf Beschädigungen
- Mehr Schleifvorgänge möglich
- Erhöhte Stabilität

*Wider than conventional edges. This not only increases the service life of the ski, but also pays off in the rental/lending sector, where the equipment is subjected to particularly heavy use. A wider edge also makes the ski a little more stable.*

### BENEFITS

- Longer service life
- Reduced susceptibility to damage
- More grinding possible
- Increased stability

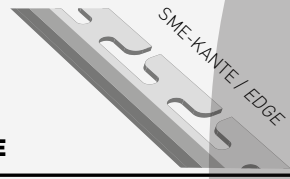

## SOLID METAL EDGE LIGHT

Dieselbe Kantenbreite wie bei der SME. Dank einer anderen Stanzung wird die Kante aber weniger tief in den Ski verbaut, was eine Gewichtsersparnis mit sich bringt.

### VORTEILE

- Längere Lebensdauer der Ski
- Weniger anfällig auf Beschädigungen
- Mehr Schleifvorgänge möglich

*Same edge width as the SME. A modified die-cutting procedure, however, means the edge is inserted less deeply into the ski, which saves weight.*

### BENEFITS

- Longer service life
- Reduced susceptibility to damage
- More grinding possible

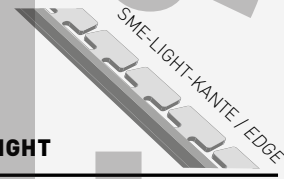

## RACING EDGE

Die spezielle Loch-Stanzung ist typisch für den Rennsport und verbindet die Kante noch besser mit dem Ski. Für beste Performance und direkte Kraftübertragung.

### VORTEILE

- Erhöhte Beschleunigung aus der Kurve
- Optimaler Kantengriff
- Erhöhte Stabilität

*The special die-cutting procedure is typical of racing and improves the bond between edge and ski. For top performance and direct power transmission.*

### BENEFITS

- Faster acceleration out of turns
- Optimal edge grip
- Increased stability

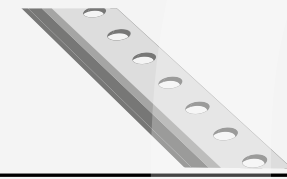

# OBERFLÄCHE / SURFACES



## TITANAL TECHNOLOGY EVO

Spezielle Pulverbeschichtung auf der Titanal-Oberfläche der Tourenski, die von der wasserabweisenden Lotusblüte inspiriert wurde.

### VORTEILE

- Reduziert Ansammlung von Schnee auf der Skioberfläche
- Widerstandsfähiger gegen Kratzer
- Angenehmer Touch
- Gewichtsreduktion, da das Design direkt auf das Titanal gedruckt wird

*Special powder coating on the Titanal surface of the touring skis inspired by the water-repellency of the lotus flower.*

### BENEFITS

- Reduces the accumulation of snow on the ski surface
- Enhanced scratch resistance
- Agreeable haptic
- Reduced weight, as the graphics are printed directly on the Titanal

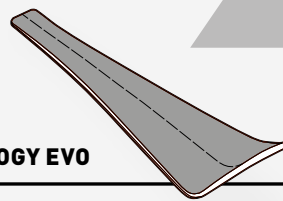

## TITANAL TECHNOLOGY PRO

Auf die Titanal-Oberfläche kommt ein zusätzlicher Schutzlack mit einer leicht erhöhten Struktur. Dies schützt den Ski besser vor Kratzern auf der Oberfläche und gibt ihm einen besonderen Touch.

### VORTEILE

- Widerstandsfähiger gegen Kratzer
- Angenehmer Touch
- Optische Wirkung
- Gewichtsreduktion, da das Design direkt auf das Titanal gedruckt wird

*An additional protective coating featuring a slightly raised structure is applied to the Titanal surface. This affords the ski better protection from scratches on the top surface and gives it a special haptic.*

### BENEFITS

- Enhanced scratch resistance
- Agreeable haptic
- Optical effect
- Reduced weight, as the graphics are printed directly on the Titanal

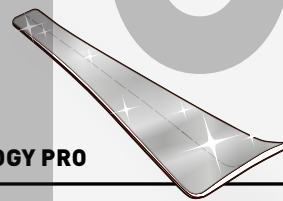

## TITANAL TECHNOLOGY

Verzicht auf ein herkömmliches Deckblatt. Stattdessen wird der Titanal-Oberpart mit einem Pulver beschichtet. Anschliessend wird das Design mittels Transferdruck direkt auf das Titanal aufgebracht. Dies ermöglicht eine Gewichtseinsparung und verleiht dem Ski eine spezielle Optik.

### VORTEILE

- Optische Wirkung
- Gewichtsreduktion, da Polyamid-Oberfläche wegfällt und das Design direkt auf das Titanal gedruckt wird

*No conventional cover sheet. Instead, the top layer of Titanal is coated with a powder. The design is then applied directly to the Titanal by means of transfer printing. This produces weight savings and results in a special visual appearance.*

### BENEFITS

- Optical effect
- Reduced weight, as the polyamide surface is done away with and the graphics are printed directly on the Titanal

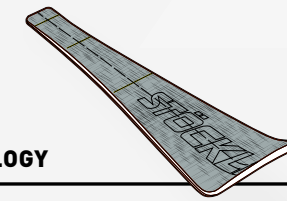



# HOLZKERNE / CORES

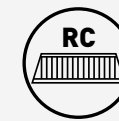

## RACE CORE

Der Race Core besteht aus einer Kombination aus Buchen- und Pappelholz. Der hohe Anteil an Hartholz (Buche) gewährleistet maximale Stabilität und einen starken Rebound-Effekt, während Pappelholz Schläge effektiv dämpft.

### VORTEILE

- Absolute Stabilität
- Präzision und Dynamik
- Hoher Rebound-Effekt

*The Race Core consists of a combination of beech and poplar. The high proportion of hardwood (beech) ensures maximum stability and a strong rebound effect, while poplar effectively absorbs impacts.*

### BENEFITS

- Absolute stability
- Precision and dynamics
- Strong rebound effect

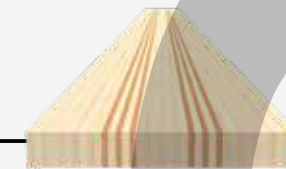

## PISTE CORE LIGHT

Der Piste Core Light bietet die perfekte Balance aus Sportlichkeit und geringem Gewicht. Mehr Pappelholz macht den Ski leichter und gutmütiger, während Buchenholz für die nötige Stabilität sorgt.

### VORTEILE

- Gutmütiges Fahrverhalten
- Optimale Stabilität

*The Piste Core Light offers the perfect balance of sportiness and low weight. Added poplar makes the ski lighter and more forgiving, while beech ensures the necessary stability.*

### BENEFITS

- Forgiving handling
- Optimal stability

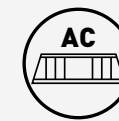

## ALL MOUNTAIN CORE

Der All Mountain Core hat einen hohen Anteil an leichtem Pappelholz und macht den Ski leicht und geschmeidig. Gleichzeitig sorgt der Buchenholzanteil für die nötige Stabilität, auch in anspruchsvollem Gelände.

### VORTEILE

- Perfekte Balance zwischen Piste- und Freeride Core
- Ausgelegt für unterschiedliche Bedingungen

*The All Mountain Core has a high proportion of lightweight poplar, which makes the ski light and supple. At the same time, the beech in the ski ensures the necessary stability, including in demanding terrain.*

### BENEFITS

- Perfect balance between Piste and Freeride Core
- Designed for different conditions

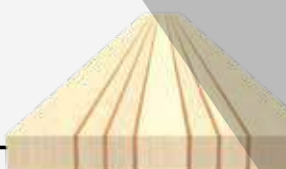

## FREERIDE CORE

Der Freeride Core kombiniert Pappel-, Buchen- und Paulowniaholz für ein leichtes und einfach zu handhabendes Fahrerlebnis. Das Paulowniaholz macht den Ski extrem leicht, während Pappel für Geschwindigkeit sorgt. Der Anteil an Buche verleiht dennoch Stabilität und Kontrolle, auch bei herausfordernden Bedingungen.

### VORTEILE

- Sehr leicht
- Einfaches Handling
- Hohe Stabilität
- Geschmeidiges Fahrverhalten

*The Freeride Core combines poplar, beech and paulownia for a smooth, easy-to-control ride. Paulownia makes the ski extremely light, while poplar gives it suppleness. The beech content ensures stability and control, including in challenging conditions.*

### BENEFITS

- Very light
- Easy handling
- Extremely stable
- Smooth ride

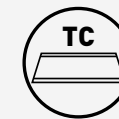

## TOURING CORE

Der Touring Core besteht aus Paulowniaholz und im Bindungsbereich aus Birkenholz. Er bietet eine ausgezeichnete Balance zwischen leichtem Gewicht und hoher Leistung. Birkenholz bietet ähnliche Stabilität wie Buche, ist jedoch deutlich leichter, was den Ski ideal für Aufstiege und Abfahrten macht. Paulowniaholz trägt zusätzlich zur Leichtigkeit bei.

### VORTEILE

- Äusserst leicht
- Exzellente Aufstiegsperformance
- Hohe Stabilität
- Perfekte Downhill-Performance

*The Touring Core consists of paulownia, plus birch in the binding area. It offers an excellent balance of low weight and high performance. Birch offers similar stability to beech but is significantly lighter, which makes the ski ideal both for ascents and descents. Paulownia also adds to the lightweight design.*

### BENEFITS

- Extremely light
- Excellent performance on ascents
- Extremely stable
- Perfect downhill performance



# KONSTRUKTION / CONSTRUCTION



## SIZE OPTIMIZED CONSTRUCTION

Die Konstruktion wird bei diesen Modellen individuell der jeweiligen Länge angepasst. Die unteren Längen werden im Vergleich zu den oberen Längen typischerweise etwas leichter und weicher gebaut. Mit dem Ziel, eine ideale Abstimmung zwischen den Fahreigenschaften des Skis und den körperlichen Gegebenheiten des Skifahrers zu ermöglichen.

### VORTEILE

- Perfekt abgestimmte Konstruktion in jeder Länge
- Fahreigenschaften sind auf die körperlichen Voraussetzungen abgestimmt
- Gewichtsreduktion in den unteren Längen

*The construction of these models changes according to the length. The shorter lengths are typically made a little lighter and softer compared to the longer moves. The aim is to provide an optimal match between the ski's handling characteristics and the skier's physique.*

### BENEFITS

- Perfectly matched construction whatever the length
- The ski's dynamics are adapted to the skier's physique
- Weight reduction at shorter lengths

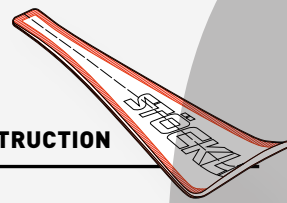

## ADAPTIVE CONTACT LENGTH

Der breiteste Punkt an der Schaufel ist weiter nach vorne gesetzt. Zusammen mit einem leichten Rocker (längere Aufbiegung der Schaufel) wandert so der Kontaktpunkt der Kante zum Schnee weiter nach vorne, je grösser der Aufkantwinkel ist. So bleiben die spielerischen Eigenschaften bestehen, ohne dass auf Stabilität und Grip während der Kurvenphase verzichtet werden muss.

### VORTEILE

- Je stärker der Aufkantwinkel, desto höher sind Stabilität und Sicherheit
- Spielerisch und gutmütig bei kleinerem Aufkantwinkel

*The widest point on the shovel is set further forward. Together with a slight rocker (more gradual up-bend of the shovel), the more the ski is tilted, the further forward the contact point of the edge with the snow moves. This preserves its nimble characteristics without sacrificing stability and grip during the turn.*

### BENEFITS

- The greater the tilt, the higher the stability and sense of security
- Playful and good-natured at lesser tilt angles

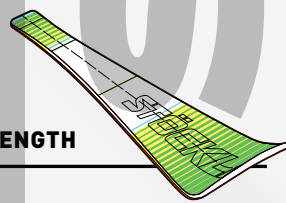

## SOFTFLEX

Die einzelnen Schichten sind dünner, und es werden zum Teil leichtere Materialien verbaut. Dies gibt dem Ski einen weicheren Flex. Speziell für leichte Personen ist es einfacher, den Ski durchzubiegen, was ein kräfteschonendes und komfortables Skivergnügen ermöglicht.

### VORTEILE

- Optimale Skiverformung
- Geringerer Kraftaufwand, was den Komfort verbessert
- Gewichtsersparnis

*The individual layers are thinner and some models feature lighter materials. This lends the ski a softer flex. Light skiers, especially, benefit from the enhanced bending characteristics which offer enhanced enjoyment with less effort.*

### BENEFITS

- Optimal ski deflection
- Less effort required for improved comfort
- Reduced weight

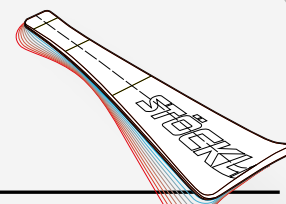

## FREERIDE TAIL

Spezieller Endbereich beim Ski. Der Einsatz eines High-tech-Polymers in Kombination mit einer neuen Aufbiegung des Skis führt dazu, dass das Skiende nicht nur gerockt ist, sondern auch leichter und weicher ist. Der Ski ist somit noch spielerischer und wendiger zu fahren.

### VORTEILE

- Gewichtsreduktion
- Spielerisch und wendig

*Special tail area. The use of a high-tech polymer in combination with a new rocker angle results in the tail being both lighter and softer. The ski is even more responsive and maneuverable as a consequence.*

### BENEFITS

- Reduced weight
- Playful and nimble

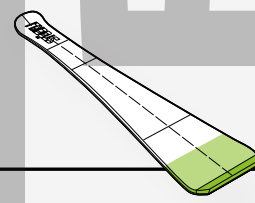

## FULL EDGE CONTACT

Die breitesten Punkte des Skis sind weiter nach vorne bzw. weiter nach hinten gesetzt. Dadurch greift die Schaufel schneller und der Teil der Kante, der im aufgekanteten Zustand den Schnee berührt, wird länger.

### VORTEILE

- Einfachere und schnellere Einleitung der Kurve
- Verbesserte Griffigkeit in der Kurve dank der längeren Kontaktfläche

*The widest points of the ski are set further forward or back. This makes the shovel grip faster and the part of the edge in contact with the snow when the ski is tilted becomes longer.*

### BENEFITS

- Easier, faster turn initiation
- Improved grip in the turn due to the longer contact area

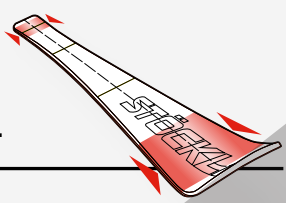

## TAIL ROCKER

Aufbiegung des Skiendes: flacher Radius und lang aufgebogen.

### VORTEILE

- Spielerischer Ski dank der erhöhten Länge des Tail Rockers
- Optimaler Kantengriff im aufgekanteten Zustand dank dem flachen Radius der Skienden

*Rocker: A longer rocker at the tail with a flatter radius.*

### BENEFITS

- With the longer, extended rocker, the edge in contact with the snow is decreased, making the ski more playful.
- The longer rocker enables optimum grip when edging

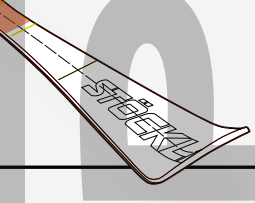

# ROCKER

Die längere Aufbiegung an der Schaufel wird als Rocker-Technologie bezeichnet. Bei Stöckli ist diese je nach Skityp speziell angepasst. Typischerweise gilt: je länger und höher der Rocker, desto mehr Auftrieb wird generiert und desto spielerischer und drehfreudiger wird der Ski.

### VORTEILE

- Besserer Auftrieb im Powder
- Kraftersparnis
- Auf der Piste wird der Ski drehfreudiger
- Einfacheres Aufkanten der Ski

*The gradual bending up of the ski at its tip is called the rocker. Stöckli modifies the rocker according to the type of ski. Typically, the longer and more pronounced the rocker, the more lift is generated and the more responsive and easy-turning the ski becomes.*

### BENEFITS

- Better buoyancy in powder snow
- Effort saving
- The ski is easier to turn on the piste
- The ski is easier to tilt

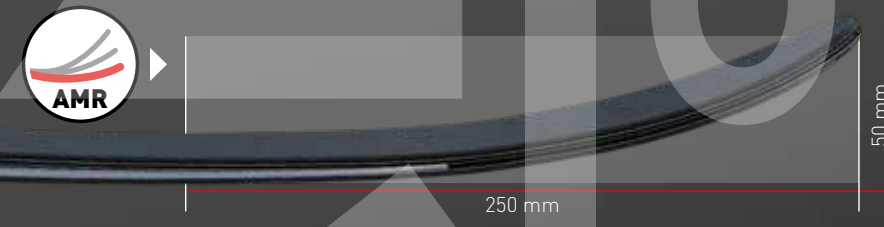
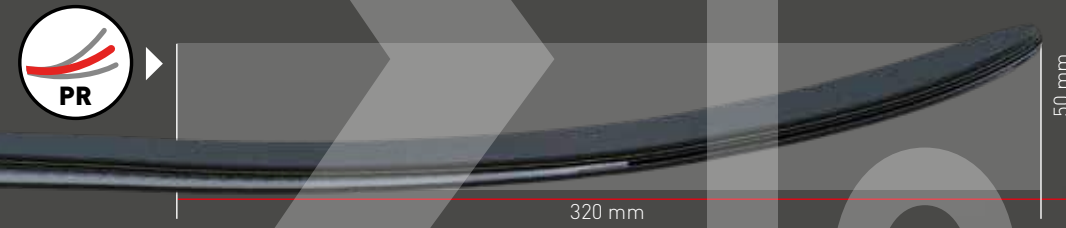
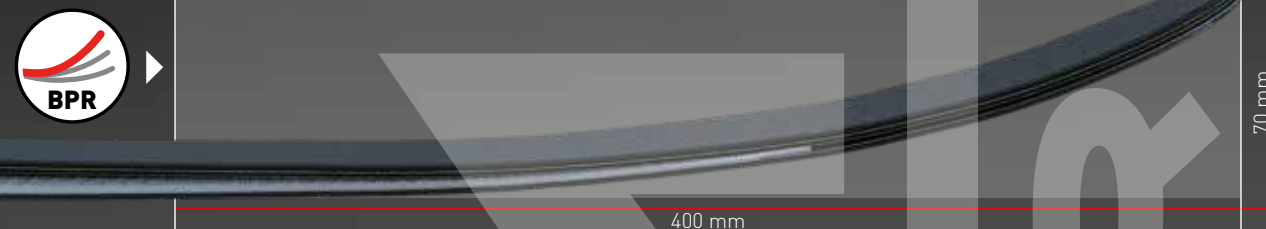

## BIG POWDER ROCKER

Höhe (70 mm) und Länge (400 mm) dieses Rockers sind ausgelegt auf Powder-Abenteuer. Er verleiht dem Ski viel Auftrieb und eine Topwendigkeit. Für spielerisches und kraftsparendes Fahren im Tiefschnee.

*The height (70 mm) and length (400 mm) of this rocker are designed for powder adventures. It gives the ski plenty of lift and top maneuverability. For playful and effortless skiing in deep snow.*



## POWDER ROCKER

Mit einer Höhe von 50 mm und einer Länge von 320 mm bietet dieser Rocker hervorragenden Auftrieb im Tiefschnee. Gleichzeitig gewährleistet er die erforderliche Stabilität, um auch auf kompakter Piste tolle Carving-Schwünge zu ziehen.

*With a height of 50 mm and length of 320 mm, this rocker provides excellent lift in deep snow. At the same time, it provides the necessary stability to make great carving turns even on narrower pistes.*



## ALL MOUNTAIN ROCKER

Dieser Rocker ist typischerweise in unseren All-Mountain-Ski zu finden. Er verleiht ihnen mehr Drehfreudigkeit und gibt ihnen so eine noch spielerische Note. Ideal für verfahrenere Pisten, den schweren Frühlingschnee oder mal eine Abfahrt neben der Piste.

*This rocker is typically found on our all-mountain skis. It makes them easier to turn with a hint of playfulness. Ideal for less-than-pristine pistes, heavy spring snow or the odd bit of off-piste.*



# SKI COLLECTION

## 2025/2026

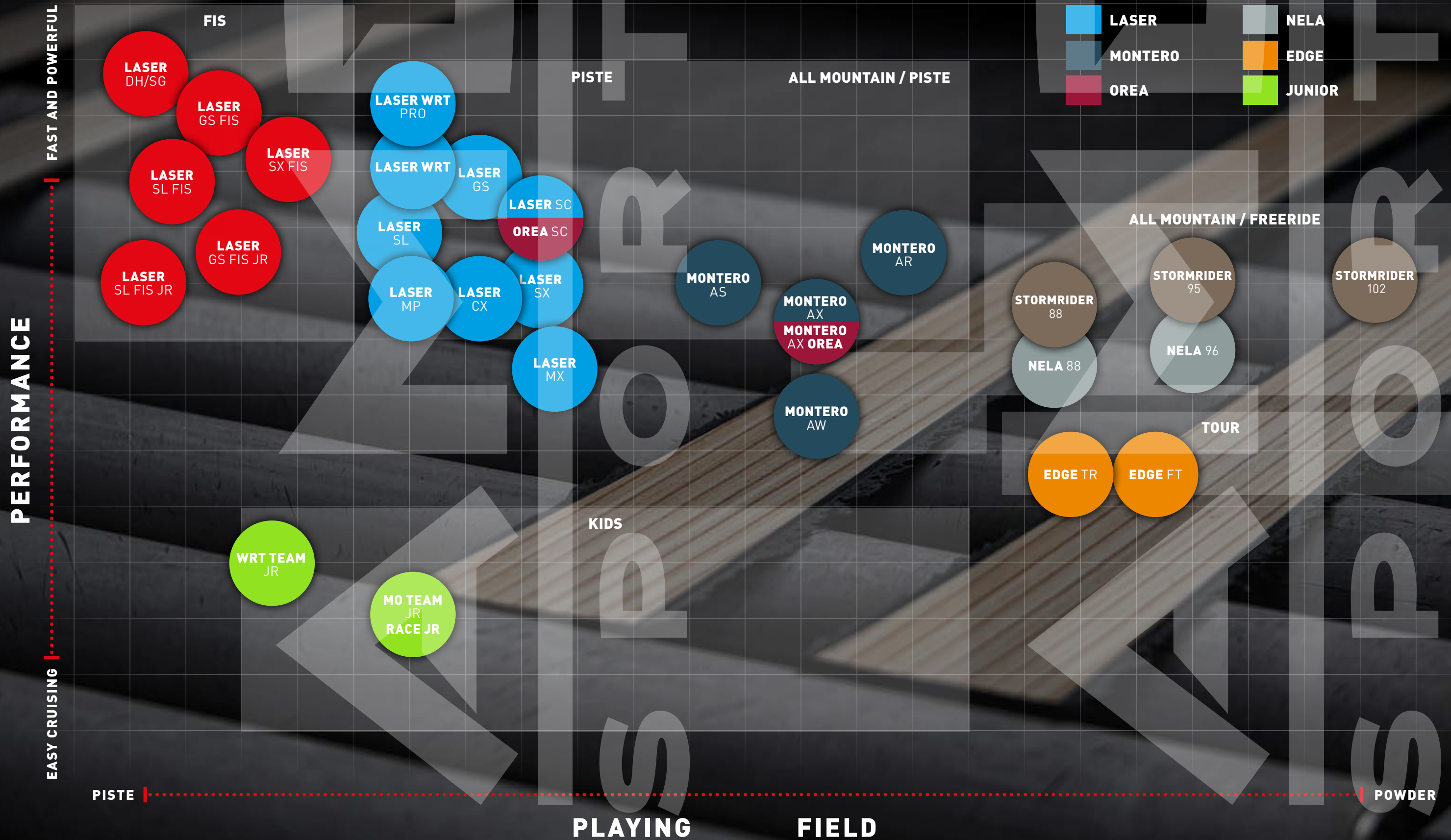



FIS

# LASER FIS

## **GEMACHT FÜR DIE ENTSCHIEDENDEN HUNDERTSTELSEKUNDEN**

Schnell, schneller, Laser FIS. Entwickelt für Olympiasiege, Weltmeistertitel und Gesamtweltcup-siege. Kurz: Diese Ski sind gemacht, um zuoberst auf dem Siegereppchen zu stehen. Beste Technologien, feinstes Handwerk und unübertroffene Leidenschaft machen bei diesen Ski den Unterschied, den es braucht, um die Ziellinie mit Bestzeit zu überqueren.

## **MADE FOR THE DECISIVE HUNDREDTHS OF A SECOND**

*Fast, faster, Laser FIS. Developed for Olympic victories, World Championships and global World Cup podium finishes. In short: These skis are made for the top step of the podium. The best technologies, the finest craftsmanship and unsurpassed passion make the difference needed to cross the finish line with the best time.*





# FIS SKI LASER DH/SG

DH: ART. 41010822  
SG: ART. 41010922

Gestatten? Das Renngerät höchstpersönlich. Gemacht für die Königsdisziplin im alpinen Skiweltcup, meistert dieser Ski die schwierigsten Rennpisten der Welt mit Bravour. Seine Vario-Racing-Technologie ermöglicht ein feines Einlenken in die Kurve, und die spezielle Stanzung seiner Stahlkanten sorgt für beste Performance.

*This is it: The very definition of a racing ski. Built for the supreme test in Alpine Ski World Cup racing, this ski tames the hardest racing lines with flying colors. The Vario-Racing-Technology allows precise steering into turns, and the special press cut of the steel edges provides top performance.*

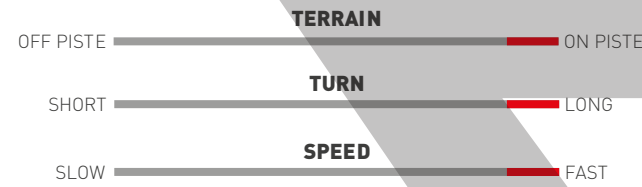

	LENGTH	DIMENSION			RADIUS
DHM	>220	FIS	FIS	FIS	>50.0
DHW	>217	FIS	FIS	FIS	>50.0
SGM	>213	FIS	FIS	FIS	>45.0
SGW	>207	FIS	FIS	FIS	>40.0
SGJ	>195	FIS	FIS	FIS	>30.0

BASE BEVEL: 1.0°

SIDE BEVEL: 2.0°

## BINDUNGEN • BINDINGS



**+ BINDING**  
WRT 30  
Art. 123159889

**+ PLATE**  
SALO-90-Speed  
Art. 145163944



**+ BINDING**  
WRT 24  
Art. 123159890

**+ PLATE**  
WRT D20  
Art. 145163861  
SALO-90-Speed  
Art. 145163944

**MONTAGELEHRE / MOUNTING JIG**  
Jig Stoeckli D20 • Art. 112065468  
Jig-SALO-PL-90/97/98/JRP3 • Art. 145163955

# FIS SKI LASER GS FIS

ART. 41011027

Dynamisch, agil und mit Präzision bis ins Ziel. Der Laser GS FIS ist ausgestattet mit einem Race Core, der durch den verstärkten Einsatz von Buchenholz beste Stabilität bietet. Weicher im Flex und mit einem leicht nach vorne verschobenen Montagepunkt, reagiert dieser Ski unglaublich schnell und wendig in der Einlenkphase. Er bringt dich nicht nur schnell, sondern auch mit spielerischer Präzision durch die Riesenstalomtore. Von Tor zu Tor, von einer grünen Zwischenzeit zur nächsten, bis zum Ziel.

*Dynamic, agile and precise – right to the finish. The Laser GS FIS is equipped with a Race Core that offers optimum stability thanks to added beech wood. With a softer flex and a mounting point moved slightly forward, this ski exhibits an incredibly quick and agile reaction when initiating the turn. It navigates through giant slalom gates rapidly and with playful precision.*

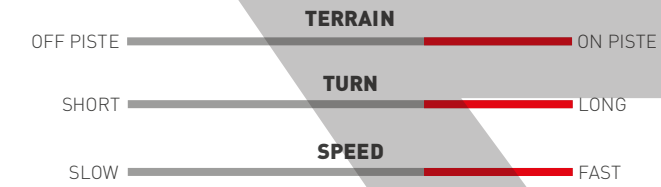

LENGTH	DIMENSION			RADIUS
176	FIS	FIS	FIS	22.0
184	FIS	FIS	FIS	24.0
188	FIS	FIS	FIS	>30
193	FIS	FIS	FIS	>30

BASE BEVEL: 0.5°

SIDE BEVEL: 3.0°

## BINDUNGEN • BINDINGS



**+ BINDING**  
WRT 24  
Art. 123159890

**+ PLATE**  
WRT D20  
Art. 145163861  
SALO-97-GS  
Art. 145169348



**+ BINDING**  
WRT 16  
Art. 145163857

**+ PLATE**  
WRT D20  
Art. 145163861  
SALO-97-GS  
Art. 145169348



**+ BINDING**  
WRT 12  
Art. 145163858

**+ PLATE**  
WRT D20  
Art. 145163861  
SALO-97-GS  
Art. 145169348



**+ BINDING**  
WRT 12 GW  
Art. 145163859

**+ PLATE**  
WRT D20  
Art. 145163861  
SALO-97-GS  
Art. 145169348

**MONTAGELEHRE / MOUNTING JIG**  
Jig Stoeckli D20 • Art. 112065468  
Jig-SALO-PL-90/97/98/JRP3 • Art. 145163955

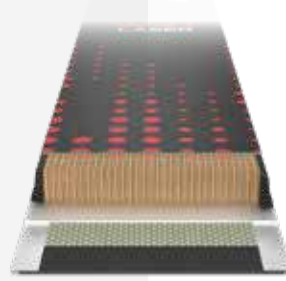

**RACE CORE**  
Buche/Pappel  
Beech/Poplar



VARIO RACING TECHNOLOGY



RACING EDGE



RACE BASE



SIZE OPTIMIZED CONSTRUCTION

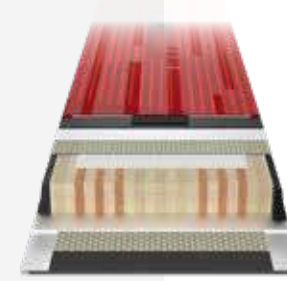

**RACE CORE**  
Buche/Pappel  
Beech/Poplar



RACING SIDEWALLS BLACK



RACING EDGE



RACE BASE



FULL EDGE CONTACT



SIZE OPTIMIZED CONSTRUCTION



FLEX TORSION CONTROL



# FIS SKI LASER SL FIS

ART. 4101127

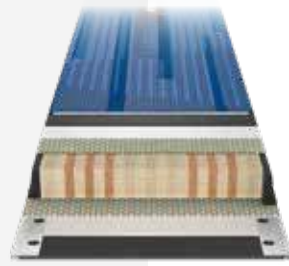

Wecke den Champion in dir mit dem Laser SL FIS. Der Ski ist wie geschaffen für Höchstleistungen im Slalom. Mit dem integrierten Race Core, der mehr Buchenholz für zusätzliche Stabilität beinhaltet, bietet dieser Ski eine hervorragende Basis für dynamische Schwünge und blitzschnelle Kantenwechsel. Der leicht nach vorne verlagerte Montagepunkt fördert eine schnelle Einlenkphase, was den Ski noch wendiger und agiler macht. So bezwingst du jede Slalomstange, und dem Sprung aufs Siegerpodest steht nichts im Wege!

*Unleash the champion in you with the Laser SL FIS. This ski is perfect for top slalom performance. Thanks to the integrated Race Core with added beech wood for additional stability, this ski offers the ideal prerequisites for dynamic turns and rapid edge changes. The mounting point is moved slightly forward and ensures a fast reaction in the turn, which makes the ski even more maneuverable and agile. Every gate can be conquered with ease, leaving nothing between you and the podium!*

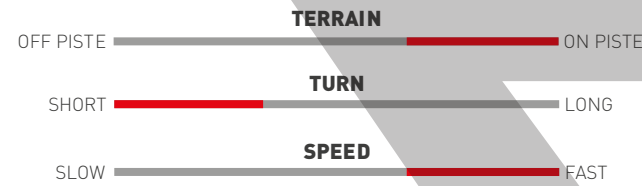

LENGTH	DIMENSION			RADIUS
156	FIS	FIS	FIS	12.2
160	FIS	FIS	FIS	12.2
165	FIS	FIS	FIS	12.4

BASE BEVEL: 0.5°

SIDE BEVEL: 3.0°

## BINDUNGEN • BINDINGS



COMFORT RACE

**+ BINDING**  
WRT 24  
Art. 123159890

**+ PLATE**  
WRT D20  
Art. 145163861  
SALO-98-SL  
Art. 145163946

COMFORT RACE

**+ BINDING**  
WRT 16  
Art. 145163857

**+ PLATE**  
WRT D20  
Art. 145163861  
SALO-98-SL  
Art. 145163946

COMFORT RACE

**+ BINDING**  
WRT 12  
Art. 145163858

**+ PLATE**  
WRT D20  
Art. 145163861  
SALO-98-SL  
Art. 145163946

COMFORT RACE

**+ BINDING**  
WRT 12 GW  
Art. 145163859

**+ PLATE**  
WRT D20  
Art. 145163861  
SALO-98-SL  
Art. 145163946

**MONTAGELEHRE / MOUNTING JIG**  
Jig Stoeckli D20 • Art. 112065468  
Jig-SALO-PL-90/97/98/JRP3 • Art. 145163955

# FIS SKI LASER SX FIS

ART. 41010126

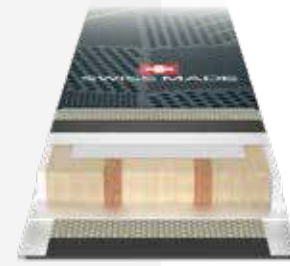

Hart umkämpfte Runs, Steilwandkurven, weite Sprünge, und das alles im höchsten Tempo – das ist das Terrain des Laser SX FIS. Die ehrfürchtigen Blicke deiner Kontrahenten im Startgate sind dir gewiss. Denn dieser Crosser ist geboren für den Kampf um die entscheidenden Hundertstelsekunden und will dich um jeden Preis als Ersten über die Ziellinie bringen. Also, anschnallen und los geht's.

*Competitive runs, steep wall curves, long jumps – all at top speed. That's the terrain of the Laser SX FIS. Awe-inspiring looks from your competitors at the starting gate are guaranteed. This ski-cross ski is designed for battling those crucial hundredths of a second and is determined to take you across the finish line first, no matter what. So, buckle up and let's go.*

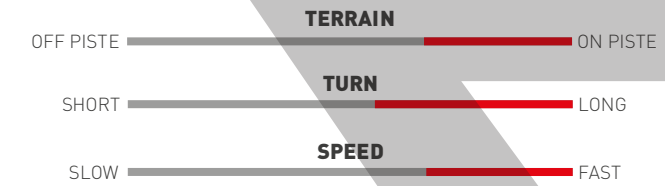

LENGTH	DIMENSION			RADIUS
185	FIS	FIS	FIS	>23.0
190	FIS	FIS	FIS	>27.0

BASE BEVEL: 0.5°

SIDE BEVEL: 3.0°

## BINDUNGEN • BINDINGS



COMFORT RACE

**+ BINDING**  
WRT 24  
Art. 123159890

**+ PLATE**  
WRT D20  
Art. 145163861

COMFORT RACE

**+ BINDING**  
WRT 16  
Art. 145163857

**+ PLATE**  
WRT D20  
Art. 145163861

**MONTAGELEHRE / MOUNTING JIG**  
Jig Stoeckli D20 • Art. 112065468

**RACE CORE**  
Buche/Pappel  
Beech/Poplar

**RSB**  
RACING SIDEWALLS  
BLACK

**RE**  
RACING EDGE

**RBA**  
RACE BASE

**SOC**  
SIZE OPTIMIZED  
CONSTRUCTION

**RACE CORE**  
Buche/Pappel  
Beech/Poplar

**RBA**  
RACE BASE

**RE**  
RACING EDGE

**SOC**  
SIZE OPTIMIZED  
CONSTRUCTION





PISTE

LASER

**BUILT FOR PERFECTION. BUILT FOR YOU.**

Absolute Perfektion, beste Performance, maximaler Speed und purer Skispass. Das versprechen dir die Laser-Modelle. Egal, ob gemütlich oder schnell, enge oder weite Kurven: Hier findest du garantiert dein für dich passendes Skimodell.

**BUILT FOR PERFECTION. BUILT FOR YOU.**

*Absolute perfection, best performance, maximum speed and pure skiing fun. That's what the Laser models promise. Whether leisurely or fast, tight or wide curves: You're sure to find the ski model that's right for you here.*



PISTE  
**LASER WRT PRO**  
**MARCO ODERMATT EDITION**

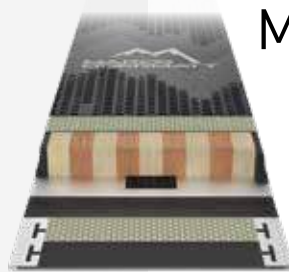

ART. 41013326-20

Das Design wurde zusammen mit Gesamtweltcupsieger, Olympiasieger und Doppelweltmeister Marco Odermatt entwickelt und ist im Kern ein Laser WRT Pro. Kraftvoll, schnell, präzise und ausgestattet mit diversen Technologien direkt aus dem Rennsport, bietet dieser Ski richtig viel Power und Performance auf der Piste.

*They were designed together with overall World Cup winner, Olympic champion and double world champion Marco Odermatt, with a Laser WRT Pro at its core. Strong, fast, precise and packed with a variety of technologies straight from racing, these skis give you so much power and performance on the slopes.*

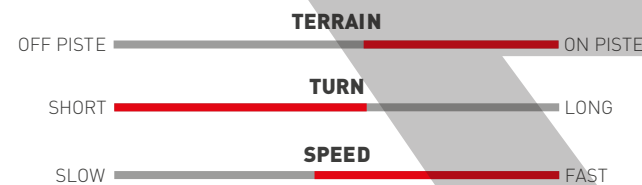

LENGTH	DIMENSION			RADIUS
158	119	67	101	12.3
166	119	67	101	13.7
172	119	67	101	14.8
178	119	67	101	16.0

**BASE BEVEL:** 1.0°      **SIDE BEVEL:** 2.0°

**BINDUNGEN • BINDINGS**



COMFORT RACE

**+ BINDING**  
WRT 12  
Art. 145163858

**+ PLATE**  
WRT D20  
Art. 145163861



COMFORT RACE

**+ BINDING**  
WRT 12 GW  
Art. 145163859

**+ PLATE**  
WRT D20  
Art. 145163861



COMFORT RACE

**+ BINDING**  
SRT 12 black  
Art. 145163856

**+ PLATE**  
SRT Carbon D20  
Art. 191143557  
SRT Speed D20  
Art. 113153033



*M. Odermatt*

Olympic Champion  
Double World Champion  
3x Overall World Cup Champion  
2042 FIS Points (Recordholder)

**RACE CORE**  
Buche/Pappel  
Beech/Poplar

**CPT**  
CARBON POWER TURN

**RSB**  
RACING SIDEWALLS  
BLACK

**RBA**  
RACE BASE

**SME**  
SOLID METAL EDGE

**FEC**  
FULL EDGE CONTACT

**TITEC PRO**  
TITANAL  
TECHNOLOGY PRO



# PISTE LASER WRT PRO

ART. 41013226-20

Dieser topsportliche Multiturn-Ski ist ein wahres Meisterwerk. Er vereint die Agilität eines Slalomskis mit der Stabilität eines Riesenslalomskis. Gepickt mit Features aus dem Rennsport und seinem exklusiven Design, ist er ein absolutes Must-have. Das Aluminium oberhalb des Fiberglases und die etwas breitere Geometrie sorgen für noch mehr Grip und Stabilität in den Kurven und perfekte Laufruhe auch bei höchstem Tempo. Erlebe Perfektion und höchste Performance in jedem einzelnen Schwung auf der Piste.

*This highly sporty multi-turn ski is a true masterpiece. It combines the agility of a slalom ski with the stability of a giant slalom ski. Packed with features straight from racing and boasting an exclusive design, it is an absolute must-have. The aluminum above the fiberglass and the slightly wider geometry ensure added grip and stability in the turns, plus smooth running even at high speeds. Experience perfection and top performance with every single turn on the slope.*

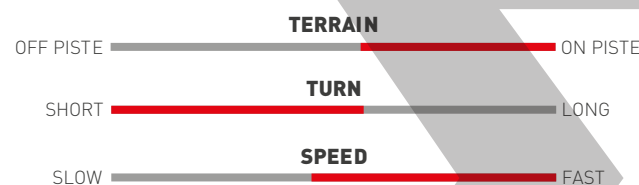

LENGTH	DIMENSION			RADIUS
158	119	67	101	12.3
166	119	67	101	13.7
172	119	67	101	14.8
178	119	67	101	16.0

**BASE BEVEL:** 1.0°      **SIDE BEVEL:** 2.0°

## BINDUNGEN • BINDINGS



COMFORT RACE

**+ BINDING**  
WRT 12  
Art. 145163858

**+ PLATE**  
WRT D20  
Art. 145163861



COMFORT RACE

**+ BINDING**  
WRT 12 GW  
Art. 145163859

**+ PLATE**  
WRT D20  
Art. 145163861



COMFORT RACE

**+ BINDING**  
SRT 12 black  
Art. 145163856

**+ PLATE**  
SRT Carbon D20  
Art. 191143557  
SRT Speed D20  
Art. 113153033



# PISTE LASER WRT

ART. 41013126-20

Der Laser WRT. Oder: Unsere Rennsport-DNA verpackt in einen Ski. Denn High-End-Technologien aus dem Rennsport machen hier den Unterschied. Carbon Power Turn bietet dir unglaubliche Beschleunigung am Ende des Schwungs, und dank Carbon Steering Control bist du auch bei hohen Tempi wie auf Schienen unterwegs. Die perfekte Symbiose aus Slalom- und Riesenslalomski also. Freu dich auf höchste Präzision und unglaubliche Power, wenn du auf frisch präparierter Piste deine Kurven in den Schnee ziehst.

*Our racing DNA packed into a ski – that's the Laser WRT. High-end technology from racing sets this ski apart from the rest. Carbon Power Turn offers unbelievable acceleration coming out of the turn, while Carbon Steering Control makes it feel like you're on rails – even at high speeds. This is the perfect combination of slalom and giant slalom ski. Get ready for the utmost precision and incredible power as you carve your turns into the freshly groomed snow.*

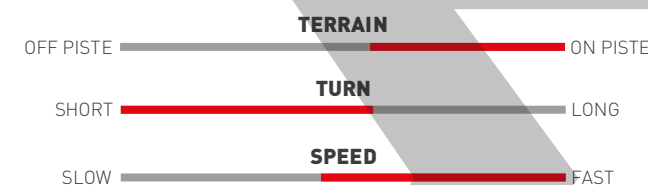

LENGTH	DIMENSION			RADIUS
158	119	67	101	12.3
166	119	67	101	13.7
172	119	67	101	14.8
178	119	67	101	16.0

**BASE BEVEL:** 1.0°      **SIDE BEVEL:** 2.0°

## BINDUNGEN • BINDINGS



COMFORT RACE

**+ BINDING**  
WRT 12  
Art. 145163858

**+ PLATE**  
WRT D20  
Art. 145163861



COMFORT RACE

**+ BINDING**  
WRT 12 GW  
Art. 145163859

**+ PLATE**  
WRT D20  
Art. 145163861



COMFORT RACE

**+ BINDING**  
SRT 12 black  
Art. 145163856

**+ PLATE**  
SRT Carbon D20  
Art. 191143557  
SRT Speed D20  
Art. 113153033



**RACE CORE**  
Buche/Pappel  
Beech/Poplar



CARBON POWER TURN



RACING SIDEWALLS  
BLACK



RACE BASE



SOLID METAL EDGE



FULL EDGE CONTACT



TITANAL  
TECHNOLOGY PRO



CARBON STEERING  
CONTROL



CARBON POWER TURN



RACING SIDEWALLS  
BLACK



SOLID METAL EDGE



FULL EDGE CONTACT



# PISTE LASER GS

ART. 41010227-20

Entdecke die Freiheit auf breiten, perfekt präparierten Pisten. Der Laser GS ist ein Meister für weite, schnelle Schwünge und zeichnet sich durch unvergleichliche Laufruhe auch bei Höchstgeschwindigkeiten aus. Durch den integrierten Race Core mit einem höheren Buchenholzanteil gewinnt der Ski zusätzlich an Stabilität. Erlebe mit dem Laser GS kompromislose Weltcup-Performance mit hoher Geschwindigkeit und maximaler Präzision.

*Discover the freedom of wide, perfectly groomed slopes. The Laser GS masters long, fast turns and is characterized by an unparalleled smooth ride, even at top speeds. Thanks to the integrated Race Core with added beech wood, the ski enjoys additional stability. Experience uncompromising World Cup performance with high speeds and maximum precision with the Laser GS.*

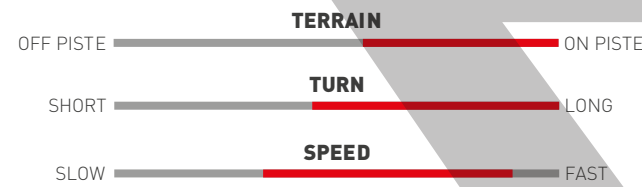

LENGTH	DIMENSION			RADIUS
168	118	68	97	15.7
175	118	68	97	17.1
182	118	68	97	18.7

**BASE BEVEL:** 1.0°      **SIDE BEVEL:** 2.0°

## BINDUNGEN • BINDINGS



- + BINDING**  
WRT 12  
Art. 145163858

**+ PLATE**  
WRT D20  
Art. 145163861
- + BINDING**  
WRT 12 GW  
Art. 145163859

**+ PLATE**  
WRT D20  
Art. 145163861
- + BINDING**  
SRT 12 black  
Art. 145163856

**+ PLATE**  
SRT Carbon D20  
Art. 191143557  
SRT Speed D20  
Art. 113153033

# PISTE LASER SL

ART. 41010327-20

Mit dem Laser SL wird jeder Schwung auf der Piste zum Vergnügen. Der Ski ist mit dem Race Core ausgestattet, der durch einen verstärkten Buchenholzanteil mehr Stabilität und aussergewöhnliche Laufruhe verspricht. Ideal für kurze Schwünge, vereint dieser Ski Wendigkeit und Geschwindigkeit und ermöglicht es, die Pisten mit absoluter Präzision zu meistern. Schnapp dir den Laser SL und bring deine Kurvenkünste auf die Piste.

*With the Laser SL, every turn on the slope is a pleasure. Tailored to short, fast turns, the ski is equipped with a Race Core that promises added stability and an exceptionally smooth ride thanks to the added beech wood. Ideal in short turns, this ski combines agility and speed and allows you to conquer the slopes with absolute precision. The Laser SL offers everything you need to bring your skills to the fore in every run.*

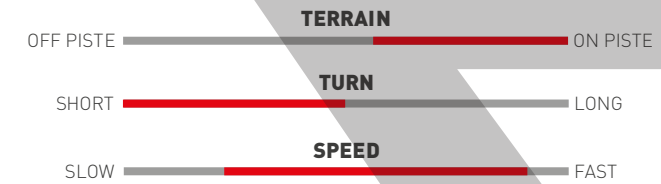

LENGTH	DIMENSION			RADIUS
150	120	66	98	11.0
155	120	66	98	11.8
160	120	66	98	12.7
165	120	66	98	13.6
170	120	66	98	14.5

**BASE BEVEL:** 1.0°      **SIDE BEVEL:** 2.0°

## BINDUNGEN • BINDINGS



- + BINDING**  
WRT 12  
Art. 145163858

**+ PLATE**  
WRT D20  
Art. 145163861
- + BINDING**  
WRT 12 GW  
Art. 145163859

**+ PLATE**  
WRT D20  
Art. 145163861
- + BINDING**  
SRT 12 blue/black  
Art. 156167956

**+ PLATE**  
SRT Carbon D20  
Art. 191143557  
SRT Speed D20  
Art. 113153033

**RACE CORE**  
Buche/Pappel  
Beech/Poplar

**FTC**  
FLEX TORSION CONTROL

**CSC**  
CARBON STEERING CONTROL

**RSB**  
RACING SIDEWALLS BLACK

**SME**  
SOLID METAL EDGE

**SOC**  
SIZE OPTIMIZED CONSTRUCTION

**CSC**  
CARBON STEERING CONTROL

**RACE CORE**  
Buche/Pappel  
Beech/Poplar

**FTC**  
FLEX TORSION CONTROL

**CPT**  
CARBON POWER TURN

**RSB**  
RACING SIDEWALLS BLACK

**FEC**  
FULL EDGE CONTACT

**SME**  
SOLID METAL EDGE

**SOC**  
SIZE OPTIMIZED CONSTRUCTION



# PISTE LASER SC

ART. 41010127-20



**RACE CORE**  
Buche/Pappel  
Beech/Poplar

Egal, ob du mit langen, gemütlichen Schwüngen die Piste hinuntergleitest oder mit schnellen Kantenwechseln die Schwerkraft herausforderst – dieser Multiturn-Pistenski passt sich deinem Fahrstil perfekt an und macht jeden Skitag zu einem unvergesslichen Erlebnis. Ausgestattet mit dem Race Core, bietet er hervorragende Stabilität und Laufruhe. Mit einer Mittelbreite von 70 mm und einem angepassten Längensplit präsentiert sich der Laser SC sportlicher denn je und liefert beeindruckende Performance für unterschiedlichste Fahrstile.

*Whether you want to glide down the piste with long, leisurely turns or put your skills to the test with fast edge changes, this multi-turn on-piste ski perfectly adapts to your skiing style and makes every day on the slopes an unforgettable experience. Equipped with the Race Core, this ski offers outstanding stability and a smooth ride. With a waist of 70 mm and modified length selection, the Laser SC is sportier than ever and offers impressive performance for a wide range of skiing styles.*

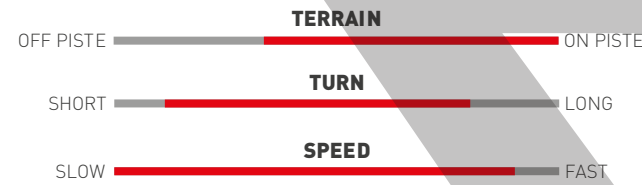

LENGTH	DIMENSION			RADIUS
152	120	70	102	11.6
158	120	70	102	12.7
164	120	70	102	13.8
170	120	70	102	14.9
176	120	70	102	16.0

BASE BEVEL: 1.0°      SIDE BEVEL: 2.0°

## BINDUNGEN • BINDINGS



COMFORT RACE

**+ BINDING**  
WRT 12 GW  
Art. 145163859

**+ PLATE**  
WRT D20  
Art. 145163861



COMFORT RACE

**+ BINDING**  
SRT 12 black  
Art. 145163856

**+ PLATE**  
SRT Carbon D20  
Art. 191143557  
SRT Speed D20  
Art. 113153033



COMFORT RACE

**+ BINDING**  
MC 12 black-matt-shine  
Art. 156167958

**+ PLATE**  
MC Fullflex D20  
Art. 189135479



COMFORT RACE

**+ BINDING**  
MC 11 black-matt-shine  
Art. 156167959

**+ PLATE**  
MC D20  
Art. 113153034

# PISTE OREA SC

ART. 41010427-20

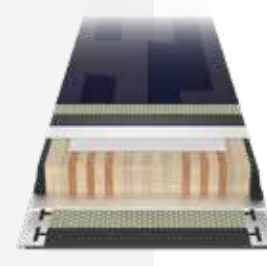

**RACE CORE**  
Buche/Pappel  
Beech/Poplar

Ein echter Hingucker und ein wahrer Alleskönner auf der Piste – das ist der Laser SC Orea. Stabilität und Laufruhe bietet der Ski durch den Race Core aus Buchenholz, und mit seiner Mittelbreite von 70 mm sowie seiner Längenaufteilung ist er ein topsportlicher Allrounder. Dieser Multiturn-Pistenski lässt sich mittels Platten-Bindungs-Konzept komplett auf deine Bedürfnisse einstellen, was ihn zum perfekten Begleiter für jedes Skiabenteuer macht. Schnapp dir den Laser SC Orea und spüre den Unterschied bei jedem Schwung!

*The Laser SC Orea is a real eye-catcher and a true all-rounder on the slopes. It offers stability and a smooth ride thanks to the Race Core with added beech wood, and is a sporty all-rounder with its waist of 70 mm and variety of available lengths. The multi-turn on-piste ski can be adjusted completely to your needs thanks to the plate/binding concept, making it the perfect companion for any ski adventure. Try out the Laser SC Orea today and feel the difference with every turn!*

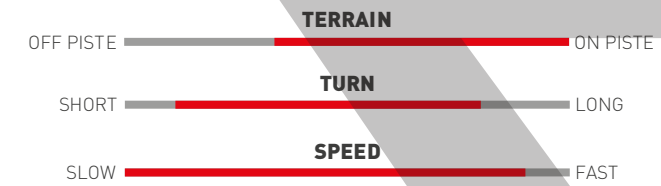

LENGTH	DIMENSION			RADIUS
152	120	70	102	11.6
158	120	70	102	12.7
164	120	70	102	13.8
170	120	70	102	14.9
176	120	70	102	16.0

BASE BEVEL: 1.0°      SIDE BEVEL: 2.0°

## BINDUNGEN • BINDINGS



COMFORT RACE

**+ BINDING**  
SRT 12 black  
Art. 145163856

**+ PLATE**  
SRT Carbon D20  
Art. 191143557  
SRT Speed D20  
Art. 113153033



COMFORT RACE

**+ BINDING**  
MC 12 black-matt-shine  
Art. 156167958

**+ PLATE**  
MC Fullflex D20  
Art. 189135479



COMFORT RACE

**+ BINDING**  
MC 11 black-matt-shine  
Art. 156167959

**+ PLATE**  
MC D20  
Art. 113153034



# PISTE LASER MP

ART. 41020427-20

Grossartige Neuigkeiten für alle Skifahrerinnen! Der Laser MP ist da und bringt alles mit, was sportliche und ambitionierte Frauen auf den Pisten benötigen. «MP» steht für «Motion Performance» – ein Synonym für die perfekte Balance zwischen Sportlichkeit und Wendigkeit. Mit einer Mittelbreite von 67 mm ist dieser Pistenski für Frauen speziell für kurze bis mittlere Schwünge ausgelegt.

Ausgestattet mit dem Piste Core Light, den Solid-Metal-Edge-Light-Kanten und dem Softflex, ist der Laser MP genau auf die Anforderungen von Frauen abgestimmt.

*Wonderful news for all women skiers! The Laser MP has everything that sporty and ambitious women need on the slopes. "MP" stands for "Motion Performance" – a synonym for the perfect balance between performance and agility. With a waist of 67 mm, this on-piste ski for women is specially designed for short to medium turns. Equipped with the Piste Core Light, Solid Metal Edge Light edges and Softflex, the Laser MP has been tailored precisely to the needs of women.*

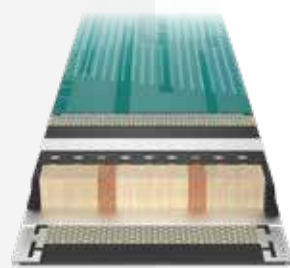

**PISTE CORE LIGHT**  
Pappel/Buche  
Poplar/Beech



FLEX TORSION CONTROL



SOLID METAL EDGE LIGHT



RACING SIDEWALLS BLACK



FULL EDGE CONTACT



SIZE OPTIMIZED CONSTRUCTION



SOFTFLEX



LADY

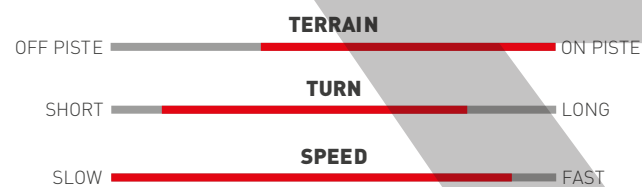

LENGTH	DIMENSION		RADIUS	
148	118	67	100	10.7
154	118	67	100	11.7
160	118	67	100	12.8
166	118	67	100	13.9

BASE BEVEL: 1.0°

SIDE BEVEL: 2.0°

## BINDUNGEN • BINDINGS



COMFORT RACE

**+ BINDING**  
SRT 12 Mint  
Art. 156167957

**+ PLATE**  
SRT Carbon D20  
Art. 191143557  
SRT Speed D20  
Art. 113153033



COMFORT RACE

**+ BINDING**  
MC 12 black-matt-shine  
Art. 156167958

**+ PLATE**  
MC Fullflex D20  
Art. 189135479



COMFORT RACE

**+ BINDING**  
MC 11 black-matt-shine  
Art. 156167959

**+ PLATE**  
MC D20  
Art. 113153034





# PISTE LASER SX

ART. 41010626-20

Vorhang auf für den vielseitigen Laser SX – den gutmütigen Pistenski für mittlere bis lange Radien. Die neue Turtle-2.0-Technologie verleiht ihm aussergewöhnliche Geschmeidigkeit und Drehfreudigkeit bei gewohnter Stabilität, wenn du zügiger unterwegs bist. Mit seinem leichten Kern und leichten Kanten bleibt er aber stets agil und komfortabel. Ob sportliches Fahren mit höherem Tempo oder gemütliches Cruisen – der Laser SX ist dein treuer und vielseitiger Begleiter, egal, worauf du gerade Lust hast.

*Allow us to introduce the versatile Laser SX – the forgiving on-piste ski for medium to long radii. The new Turtle 2.0 technology gives the ski outstanding suppleness and maneuverability with the stability you have come to expect at higher speeds. However, it remains agile and comfortable to ride at all times thanks to its lightweight core and edges. Whether you're into sporty riding at higher speeds or easy cruising, the Laser SX is your faithful and versatile companion, no matter what you're in the mood for.*

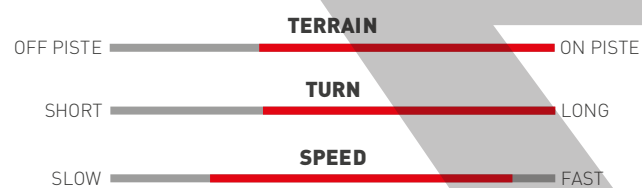

LENGTH	DIMENSION			RADIUS
157	119	70	99	13
165	119	70	99	14
173	119	70	99	16
181	119	70	99	18

BASE BEVEL: 1.5°

SIDE BEVEL: 2.0°

## BINDUNGEN • BINDINGS



COMFORT RACE

**+ BINDING**  
WRT 12 GW  
Art. 145163859

**+ PLATE**  
WRT D20  
Art. 145163861



COMFORT RACE

**+ BINDING**  
SRT 12 green  
Art. 145163855

**+ PLATE**  
SRT Carbon D20  
Art. 191143557  
SRT Speed D20  
Art. 113153033



COMFORT RACE

**+ BINDING**  
MC 12 black-matt-shine  
Art. 156167958

**+ PLATE**  
MC Fullflex D20  
Art. 189135479

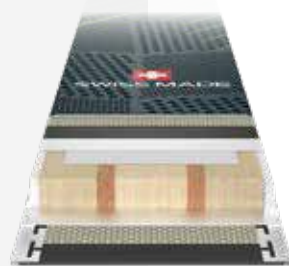

**PISTE CORE LIGHT**  
Pappel/Buche  
Poplar/Beech



TURTLE SHELL 2.0



SOLID METAL  
EDGE LIGHT



TAIL ROCKER



ADAPTIVE CONTACT  
LENGTH



# PISTE LASER CX

ART. 41010726-20

Der Laser CX: wendig, leicht und spielerisch. Dieser gutmütige Slalomski übernimmt viele Attribute vom Laser SL, ist aber mit weniger Kraftaufwand zu fahren. Dynamische Kantenwechsel gehen genauso leicht von der Hand wie gerutschte Kurven. Dies dank der leichten Bauweise und der neuen Turtle-2.0-Technologie. Du hast also die Wahl: einen sportlichen Slalomski mit einer Performance-orientierten Platte und Bindung oder einen gemütlichen Cruiser mit einem komfortableren Setup. So oder so, dieser Ski bietet dir unglaubliches Skivergnügen.

*The Laser CX is agile, lightweight and playful. This forgiving slalom ski inherits many attributes from the Laser SL but requires less effort to ride. Dynamic edge changes are just as effortless as smoothly carved turns, all thanks to its lightweight construction and the new Turtle 2.0 technology. The choice is yours – a sporty slalom ski with a performance-oriented plate and binding, or an easy cruising ski with a comfortable set-up. Either way, this ski offers you incredible enjoyment on the slopes.*

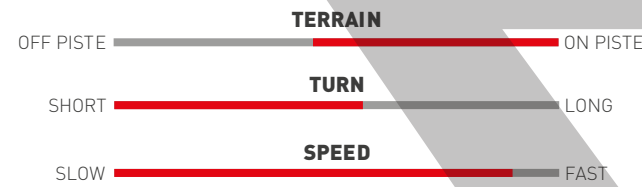

LENGTH	DIMENSION			RADIUS
149	122	69	101	10.5
156	122	69	101	11.6
163	122	69	101	12.8
170	122	69	101	14.1
177	122	69	101	15.4

BASE BEVEL: 1.5°

SIDE BEVEL: 2.0°

## BINDUNGEN • BINDINGS



COMFORT RACE

**+ BINDING**  
SRT 12 black  
Art. 145163856

**+ PLATE**  
SRT Carbon D20  
Art. 191143557  
SRT Speed D20  
Art. 113153033



COMFORT RACE

**+ BINDING**  
MC 12 black-matt-shine  
Art. 156167958

**+ PLATE**  
MC Fullflex D20  
Art. 189135479



COMFORT RACE

**+ BINDING**  
MC 11 black-matt-shine  
Art. 156167959

**+ PLATE**  
MC D20  
Art. 113153034



# PISTE LASER MX

ART. 41020326-20

Ladys, dieser Ski ist für euch. Dank komplett überarbeiteter Konstruktion definiert der Laser MX das Skivergnügen neu. Die Mittelbreite von 71 mm und eine etwas weniger ausgeprägte Taillierung verleihen dem Ski Stabilität und vermitteln dir Kontrolle und Sicherheit in jeder Situation. Dank der leichten Bauweise, einem Softflex sowie der Turtle-2.0-Technologie mit den speziellen Einschnitten im Aluminium ermöglicht dir dieser Ski kraftsparendes und komfortables Skifahren den ganzen Tag. Also nichts wie los, mit diesem vielseitigen Ski erobert du die Pisten mit Leichtigkeit und Stil.

*Ladies, this ski is for you. With a completely redesigned construction, the Laser MX redefines skiing pleasure. Its waist of 71 mm and slightly less pronounced sidecut provide stability and offer you control and safety in every situation. Thanks to its lightweight construction, Softflex, and the Turtle 2.0 technology with special slits in the aluminum, this ski enables comfortable and effortless skiing all day long. So, go ahead and conquer the slopes effortlessly and stylishly with this versatile ski.*

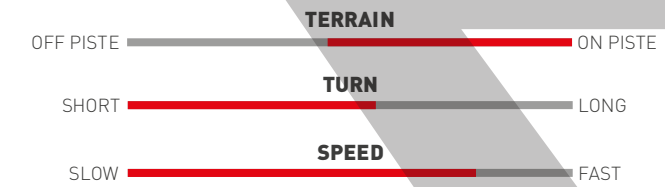

LENGTH	DIMENSION			RADIUS
146	119	71	101	11.0
152	119	71	101	12.1
158	119	71	101	13.2
164	119	71	101	14.3

BASE BEVEL: 1.5°

SIDE BEVEL: 2.0°

## BINDUNGEN • BINDINGS



COMFORT RACE

**+ BINDING**  
SRT 12 black  
Art. 145163856

**+ PLATE**  
SRT Carbon D20  
Art. 191143557  
SRT Speed D20  
Art. 113153033



COMFORT RACE

**+ BINDING**  
MC 12 black-matt-shine  
Art. 156167958

**+ PLATE**  
MC Fullflex D20  
Art. 189135479



COMFORT RACE

**+ BINDING**  
MC 11 black-matt-shine  
Art. 156167959

**+ PLATE**  
MC D20  
Art. 113153034



**PISTE CORE LIGHT**  
Pappel/Buche  
Poplar/Beech



TURTLE SHELL 2.0



SOLID METAL  
EDGE LIGHT



TAIL  
ROCKER



ADAPTIVE CONTACT  
LENGTH



TURTLE SHELL 2.0



SOLID METAL  
EDGE LIGHT



SOFTFLEX



ADAPTIVE CONTACT  
LENGTH



TAIL  
ROCKER



LADY



ALL MOUNTAIN / PISTE

MONTERO

**SWISS PREMIUM FÜR VIELSEITIGE**

Oder anders gesagt: «The perfect All Mountain Adventure». Das erlebst du mit unseren All-Mountain-Modellen Montero. Für Performance auf und neben der Piste. Perfekt für jedes Gelände und alle Bedingungen. Worauf wartest du? Erobere den Berg damit!

**SWISS PREMIUM FOR ALL-ROUNDERS**

*Or to put it another way: The perfect all-mountain adventure. This is what you'll experience with our Montero all-mountain models. For performance on and off the slopes. Perfect for any terrain and conditions. What are you waiting for? Hit the mountain with them!*



# ALL MOUNTAIN PISTE MONTERO AR

ART. 41051326-20

Der Montero-Charakter, gepaart mit der Laufruhe und Stabilität eines Riesenslalomskis. Ausgelegt auf mittlere bis grosse Radien, ist der Montero AR wie geschaffen für rasante Abfahrten in jedem Gelände. Dank der Mittelbreite von 84 mm fährst du auch bei hohem Tempo wie auf Schienen. Die Tip-and-Tail-Flex-Technologie und ein All Mountain Rocker sorgen für die nötige Agilität, um in allen Verhältnissen perfekt zu performen. Auch coole Runs neben der Piste werden so zum absoluten Kinderspiel. Somit bist du bestens gerüstet für unvergessliche und abwechslungsreiche Skitage.

*The character of the Montero combined with the smooth performance and stability of a giant slalom ski. Designed for medium to large radii, the Montero AR is perfect for high-speed descents in any terrain. With a waist of 84 mm, you'll feel like you're on rails even at high speeds. The Tip and Tail Flex technology and All Mountain Rocker give the agility you need to perform perfectly in all conditions. Cool runs off-piste are then also a breeze. With this ski, you're perfectly equipped for unforgettable and varied days on the slopes.*

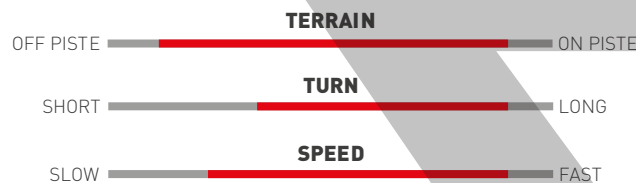

LENGTH	DIMENSION			RADIUS
165	128	84	114	14.2
170	128	84	114	15.2
175	128	84	114	16.3
180	128	84	114	17.3
185	128	84	114	18.4

**BASE BEVEL:** 1.5°      **SIDE BEVEL:** 2.0°

## BINDUNGEN • BINDINGS



**+ BINDING**  
Strive 13D blue  
Art. 123157825

**+ PLATE**  
in Binding Box  
included

**MONTAGELEHRE / MOUNTING JIG**  
Jig Stoeckli D20 • Art. 112065468



# ALL MOUNTAIN PISTE MONTERO AX

ART. 41050326-20

Egal, ob frisch präparierte Piste, Neuschnee oder schwerer Frühlingschnee – der Montero AX meistert jedes Terrain und alle Bedingungen. Seinen spielerischen Charakter verdankt dieser Ski dem leichten und dynamischen Holzkern sowie dem typischen All Mountain Rocker. Die neue Tip-and-Tail-Flex-Technologie macht die Schaufel wie auch das Skiende noch geschmeidiger, für ein harmonisches Einleiten der Kurve. So hast du immer die perfekte Kontrolle, auch in schwierigen Verhältnissen. Kurz gesagt, der Montero AX ist genau der spielerische Alleskönner, den du schon immer gesucht hast.

*Whether freshly groomed slopes, new snow, or heavy spring snow – the Montero AX conquers every terrain and all conditions. It owes its playful character to the lightweight, dynamic wooden core and the typical All Mountain Rocker. The new Tip and Tail Flex technology makes the shovel and tail even more supple, allowing harmonious initiation of turns. This means you are always in control, even in difficult conditions. In short, the Montero AX is the playful all-rounder you've always been searching for.*

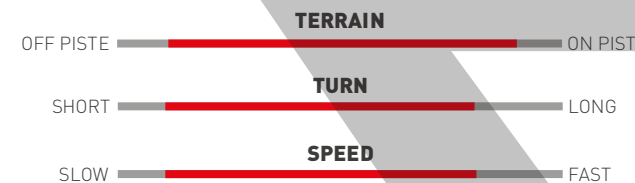

LENGTH	DIMENSION			RADIUS
163	123	80	112	13.5
168	123	80	112	14.5
173	123	80	112	15.5
178	123	80	112	16.5
183	123	80	112	17.5

**BASE BEVEL:** 1.5°      **SIDE BEVEL:** 2.0°

## BINDUNGEN • BINDINGS



**+ BINDING**  
Strive 13D green  
Art. 123157826

**+ PLATE**  
in Binding Box  
included

**MONTAGELEHRE / MOUNTING JIG**  
Jig Stoeckli D20 • Art. 112065468



**ALL MOUNTAIN CORE**  
Pappel light/Buche  
Poplar light/Beech



ALL MOUNTAIN ROCKER



TIP AND TAIL FLEX



SOLID METAL  
EDGE LIGHT



ADAPTIVE CONTACT  
LENGTH



FULL EDGE CONTACT



TAIL ROCKER



ALL MOUNTAIN ROCKER



TIP AND TAIL FLEX



SOLID METAL  
EDGE LIGHT



ADAPTIVE CONTACT  
LENGTH



FULL EDGE CONTACT



TAIL ROCKER



# ALL MOUNTAIN PISTE MONTERO AS

ART. 41040727-20

Sag ja zu Spass und Abenteuer mit dem Montero AS. Dieser Short-Turn-All-Mountain-Slalomski bringt spielerische Agilität auf ein neues Level. Mit dem All Mountain Core und der Tip-and-Tail-Flex-Technologie ist dieser Ski super spielerisch. Weicher im Flex und Torsion an Schaufel und Skiende ermöglichen dem AS ein feines Ein- und Aussteuern. Dabei bleibt er stabil, vermittelt Sicherheit und ist der perfekte Ski, um mit dem Pistengelände zu spielen. So wird dein Skitag bei allen Bedingungen zum Highlight!

*The Montero AS offers a huge amount of fun and adventure. This short-turn all-mountain slalom ski takes agility to a whole new level. With the Allmountain Core and Tip & Tail Flex technology, the ski is very playful. A softer flex and torsion on the shovel and tail gives the AS fine precision when entering and exiting the turn. It remains stable, is reliable and is the perfect ski for trying out new things on the slopes. ^Whatever the conditions, your day on the slopes is sure to be a highlight.*

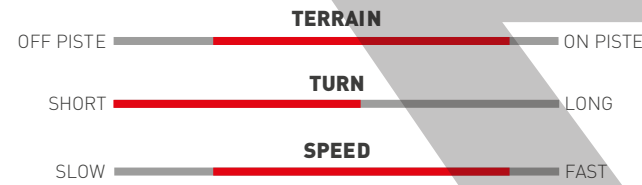

LENGTH	DIMENSION			RADIUS
160	127	76	107	12.6
166	127	76	107	13.7
172	127	76	107	14.8
178	127	76	107	16.0

BASE BEVEL: 1.5°      SIDE BEVEL: 2.0°

## BINDUNGEN • BINDINGS



COMFORT RACE

**+ BINDING**  
Strive 13D Bronze  
Art. 156167960

**+ PLATE**  
in Binding Box  
included

**MONTAGELEHRE / MOUNTING JIG**  
Jig Stoeckli D20 • Art. 112065468

# ALL MOUNTAIN PISTE MONTERO AW

ART. 41040327-20

Ein Ski, der Frauenherzen höherschlagen lässt. Das verspricht der Montero AW – ein agiler All-Mountain-Ski speziell für Frauen entwickelt. Die leichte Bauweise mit dem All Mountain Core und die Tip-and-Tail-Flex-Technologie an Schaufel und Skiende sorgen für eine einfache Ein- und Aussteuerung der Kurve. Ob auf frisch präparierten Pisten, Neuschnee oder im anspruchsvollen Frühlingsschnee – der kraftsparende Frauen-Allroundski fühlt sich in allen Schnee- und Pistenverhältnissen zu Hause. Mit dem Montero AW meisterst und genießt du sämtliche Pistenverhältnisse.

*A ski that will make any woman's heart beat faster. The Montero AW is an agile all-mountain ski that has been developed specially for women. The lightweight design with Allmountain Core and Tip & Tail Flex technology on the shovel and tail allows for easy entering and exiting the turn. Whether on freshly groomed slopes, new snow or challenging spring snow, the comfortable women's all-round ski is right at home in all snow and slope conditions. With the Montero AW, you can master all conditions and enjoy your day on the slopes.*

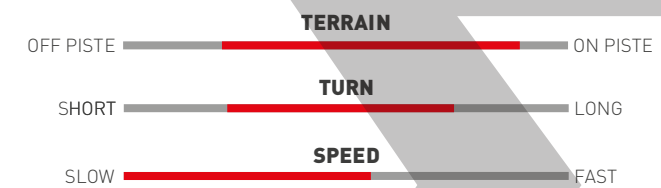

LENGTH	DIMENSION			RADIUS
150	122	80	106	12.6
158	122	80	106	14.2
166	122	80	106	16.0

BASE BEVEL: 1.5°      SIDE BEVEL: 2.0°

## BINDUNGEN • BINDINGS



COMFORT RACE

**+ BINDING**  
Strive 11D purple  
Art. 156167961

**+ PLATE**  
in Binding Box  
included

**MONTAGELEHRE / MOUNTING JIG**  
Jig Stoeckli D20 • Art. 112065468

**ALL MOUNTAIN CORE**  
Pappel light/Buche  
Poplar light/Beech

**ALL MOUNTAIN ROCKER**

**TIP AND TAIL FLEX**

**SOLID METAL EDGE LIGHT**

**ADAPTIVE CONTACT LENGTH**

**FULL EDGE CONTACT**

**TAIL ROCKER**

**ALL MOUNTAIN CORE**  
Pappel light/Buche  
Poplar light/Beech

**ALL MOUNTAIN ROCKER**

**TIP AND TAIL FLEX**

**SOLID METAL EDGE LIGHT**

**ADAPTIVE CONTACT LENGTH**

**FULL EDGE CONTACT**

**TAIL ROCKER**

**SOFTFLEX**

**LADY**



# ALL MOUNTAIN PISTE MONTERO AX OREA

ART. 41050426-20

Design meets Montero. Das Resultat: der Montero AX Orea. Ausgestattet mit der Tip-and-Tail-Flex-Technologie, All Mountain Rocker und einem leichten Holzkern, hast du hier einen spielerischen Alleskönner, der zu einem echten Blickfang avanciert. Die Vertiefungen und die Plakette auf der Oberfläche sorgen für einen einzigartigen Look. Die dunklen Racing-Seitenwangen runden das edle Design ab und verleihen dem Ski zusätzliche Stabilität in den Kurven. Mit diesem Ski spielst du regelrecht mit den Gegebenheiten am Berg und machst jede Abfahrt zu deinem persönlichen Highlight.

*Design meets Montero. The result is the Montero AX Orea. Equipped with Tip and Tail Flex technology, the All Mountain Rocker, and a lightweight wooden core, you have a versatile all-rounder that's a real eye-catcher on the slopes. The depressions and the plaque on the surface create a unique look. The dark racing sidewalls round off the elegant design and give the ski additional stability in the turns. With this ski, you'll truly play with the conditions on the mountain, making each descent your personal highlight.*

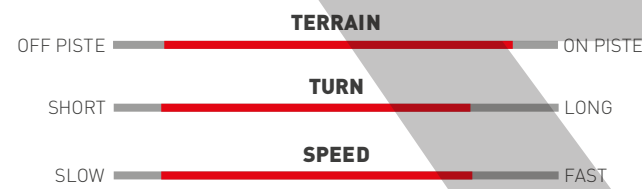

LENGTH	DIMENSION			RADIUS
163	123	80	112	13.5
168	123	80	112	14.5
173	123	80	112	15.5
178	123	80	112	16.5
183	123	80	112	17.5

BASE BEVEL: 1.5°

SIDE BEVEL: 2.0°

## BINDUNGEN • BINDINGS



**+ BINDING**  
Strive 13D black  
Art. 123157827

**+ PLATE**  
in Binding Box  
included

**MONTAGELEHRE / MOUNTING JIG**  
Jig Stoeckli D20 • Art. 112065468

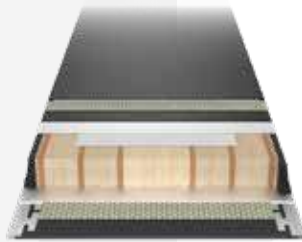

**ALL MOUNTAIN CORE**  
Pappel light/Buche  
Poplar light/Beech



ALL MOUNTAIN ROCKER



TIP AND TAIL FLEX



SOLID METAL  
EDGE LIGHT



FULL EDGE CONTACT



ADAPTIVE CONTACT  
LENGTH



TAIL ROCKER







**STÖCKLI**

ALL MOUNTAIN / FREERIDE

# STORMRIDER NELA

## **DER BERG GEHÖRT DIR**

Mit den Stormrider- und Nela-Modellen liegt dir der Berg zu Füßen. Zieh perfekte Schwünge in den Powder oder lass es auf verfahrenen Pisten so richtig krachen. Diese Modelle sind perfekt für auf und neben der Piste. Also, egal, was du tust: Jede Menge Fahrspass ist dir damit garantiert.

## **THE MOUNTAIN'S YOURS**

*With the Stormrider and Nela models, the mountain's at your feet. Make perfect turns in the powder or slice your way through cut-up slopes. These models are perfect on and off the slopes. So, no matter what you're up to, you're guaranteed a whole bunch of skiing fun.*



# ALL MOUNTAIN FREERIDE STORMRIDER 88

ART. 41040927

Vielseitig und spielerisch: das ist der Stormrider 88. Ob als Freerideski oder auf der Piste, der Stormrider 88 überzeugt mit seiner Fahrperformance auf jedem Gelände. Durch den längeren Powder Rocker und den Tail Rocker wird die Auflagefläche verkürzt, was ihn noch spielerischer macht. Die Titec-Alu-Oberfläche mit Positivdruck macht ihn zum wahren Hingucker. Ein All-Mountain-Freerideski, gemacht für jedes Abenteuer.

*The Stormrider 88 is both versatile and playful. Whether as a freeride ski or on-piste, the Stormrider 88 offers convincing performance in any terrain. The longer Powder Rocker and Tail Rocker shorten the contact area with the snow, which offers added playfulness. The Titec aluminum surface with positive printing makes it a real eye-catcher. The perfect all-mountain freeride ski for any adventure.*

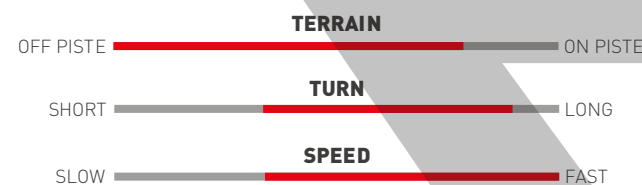

LENGTH	DIMENSION			RADIUS	WEIGHT
169	130	88	114	16.0	1'620 g
174	130	88	114	17.1	1'674 g
179	130	88	114	18.3	1'774 g
184	130	88	114	19.5	1'852 g

BASE BEVEL: 1.5°

SIDE BEVEL: 2.0°

## BINDUNGEN • BINDINGS



- + BINDING**  
Strive 13D black D90  
Art. 123157827
- + BINDING**  
Strive 14MND black B90  
Art. 156170420
- + BINDING**  
Strive 14 black D90  
Art. 113153032  
Strive 12 black L90  
Art. 134163526  
Stöckli Retail only
- + BINDING**  
Shift 13 SH90 black  
Art. 145163956  
Stöckli Retail only

## MONTAGELEHRE / MOUNTING JIG

Jig Stoeckli D20 • Art. 112065468 / Jig Stoeckli D30 • Art. 167119959  
Jig Salomon Shift • Art. 189138958

# ALL MOUNTAIN FREERIDE STORMRIDER 95

ART. 41040527

Der Stormrider 95 ist ein wahres Kraftpaket und die perfekte Wahl für Freeride-Enthusiasten sowie Pistenliebhaber. Stöckli-Performance gepaart mit einem Powder Rocker und einem Freeride Tail machen den Stormrider 95 zum perfekten All-Mountain-Freerideski. Die Oberfläche aus Titec-Alu mit transparentem Positivdruck bietet nicht nur Schutz, sondern vermittelt auch das attraktive Aluminium-Finish.

*The Stormrider 95 really packs a punch and is the perfect choice for freeride and on-piste enthusiasts. Stöckli performance paired with a Powder Rocker and Freeride Tail make the Stormrider 95 a perfect all-mountain freeride ski. The Titec aluminum surface with transparent positive printing not only offers protection, but also gives an attractive aluminum finish.*

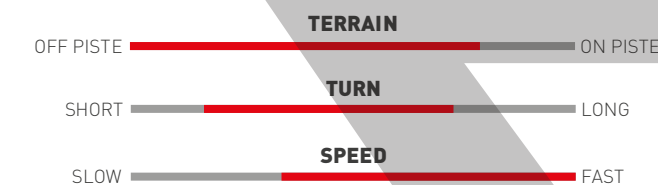

LENGTH	DIMENSION			RADIUS	WEIGHT
170	132	95	120	15.6	1'690 g
176	132	95	120	17.0	1'776 g
182	132	95	120	18.5	1'860 g
188	132	95	120	20.0	1'940 g

BASE BEVEL: 1.5°

SIDE BEVEL: 2.0°

## BINDUNGEN • BINDINGS

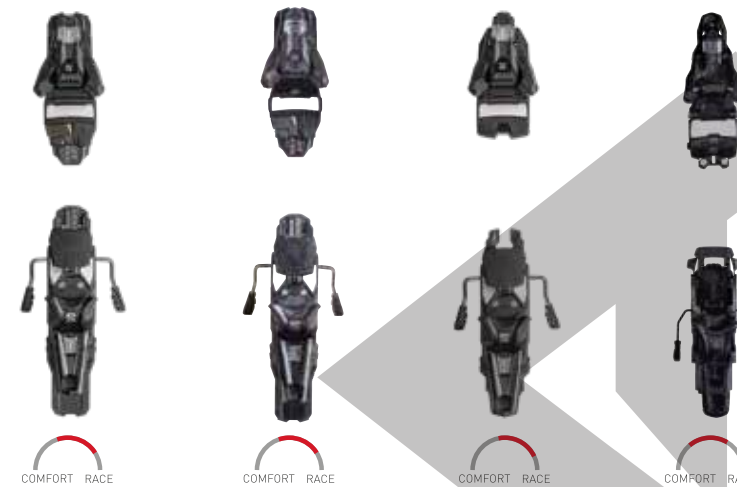

- + BINDING**  
Strive 13D black D100  
Art. 123157828
- + BINDING**  
Strive 14MND black B100  
Art. 156170421
- + BINDING**  
Strive 14 black D100  
Art. 123157833  
Strive 12 black L100  
Art. 134163527  
Stöckli Retail only
- + BINDING**  
Shift 13 SH100 black  
Art. 145163957  
Stöckli Retail only

## MONTAGELEHRE / MOUNTING JIG

Jig Stoeckli D20 • Art. 112065468 / Jig Stoeckli D30 • Art. 167119959  
Jig Salomon Shift • Art. 189138958

**FREERIDE CORE**  
Pappel/Buche/Paulownia  
Poplar/Beech/Paulownia

- POWDER ROCKER
- POLYWALL
- FREERIDE TAIL
- SOLID METAL EDGE LIGHT
- TITANAL TECHNOLOGY PRO

**FREERIDE CORE**  
Pappel/Buche/Paulownia  
Poplar/Beech/Paulownia

- POWDER ROCKER
- POLYWALL
- FREERIDE TAIL
- SOLID METAL EDGE LIGHT
- TITANAL TECHNOLOGY PRO



# ALL MOUNTAIN FREERIDE STORMRIDER 102

ART. 41050127

Der Stormrider 102, ein Traum für jeden Freeride-Profi. Dieser Ski, mit dem grössten Rocker der Stöckli-Skikollektion, ermöglicht es dir, mühelos durch abgelegene Hänge zu gleiten, selbst unter den härtesten Schneebedingungen. Er liefert exzellenten Auftrieb und gleichzeitig unvergleichliche Stabilität und Sicherheit. Die innovative Oberfläche aus Titec-Alu ist mit einem transparenten Positivdruck versehen, der nicht nur schützt, sondern auch das ansprechende Aluminiumfinish bewahrt. Der Stormrider 102 – dein Partner für ultimative Freeride-Abenteuer.

*The Stormrider 102 is a dream for any freeride professional. This ski – equipped with the largest rocker in the Stöckli ski collection – allows you to glide down remote slopes, even in the most challenging snow conditions. It offers excellent lift together with unparalleled stability and reliability. The innovative Titec aluminum surface comes with transparent positive printing that not only offers protection, but also gives an attractive aluminum finish. The Stormrider 102 – your partner for ultimate freeride adventures.*

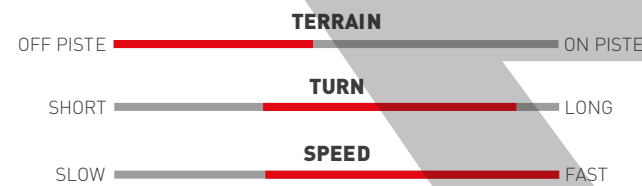

LENGTH	DIMENSION		RADIUS	WEIGHT
173	135	102	125	1'790 g
182	135	102	125	1'890 g
191	135	102	125	2'020 g

BASE BEVEL: 1.5°

SIDE BEVEL: 2.0°

## BINDUNGEN • BINDINGS



- + BINDING**  
Strive 13D black D100  
Art. 123157828
- + BINDING**  
Strive 14MND black B100  
Art. 156170421
- + BINDING**  
Strive 12 black L100  
Art. 134163527  
Strive 14 black D100  
Art. 123157833  
Stöckli Retail only
- + BINDING**  
Shift 13 SH1 10 black  
Art. 145163958  
Stöckli Retail only

## MONTAGELEHRE / MOUNTING JIG

Jig Stöckli D20 • Art. 112065468 / Jig Stöckli D30 • Art. 167119959  
Jig Salomon Shift • Art. 189138958

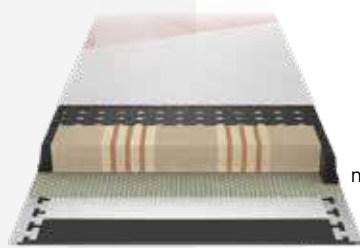
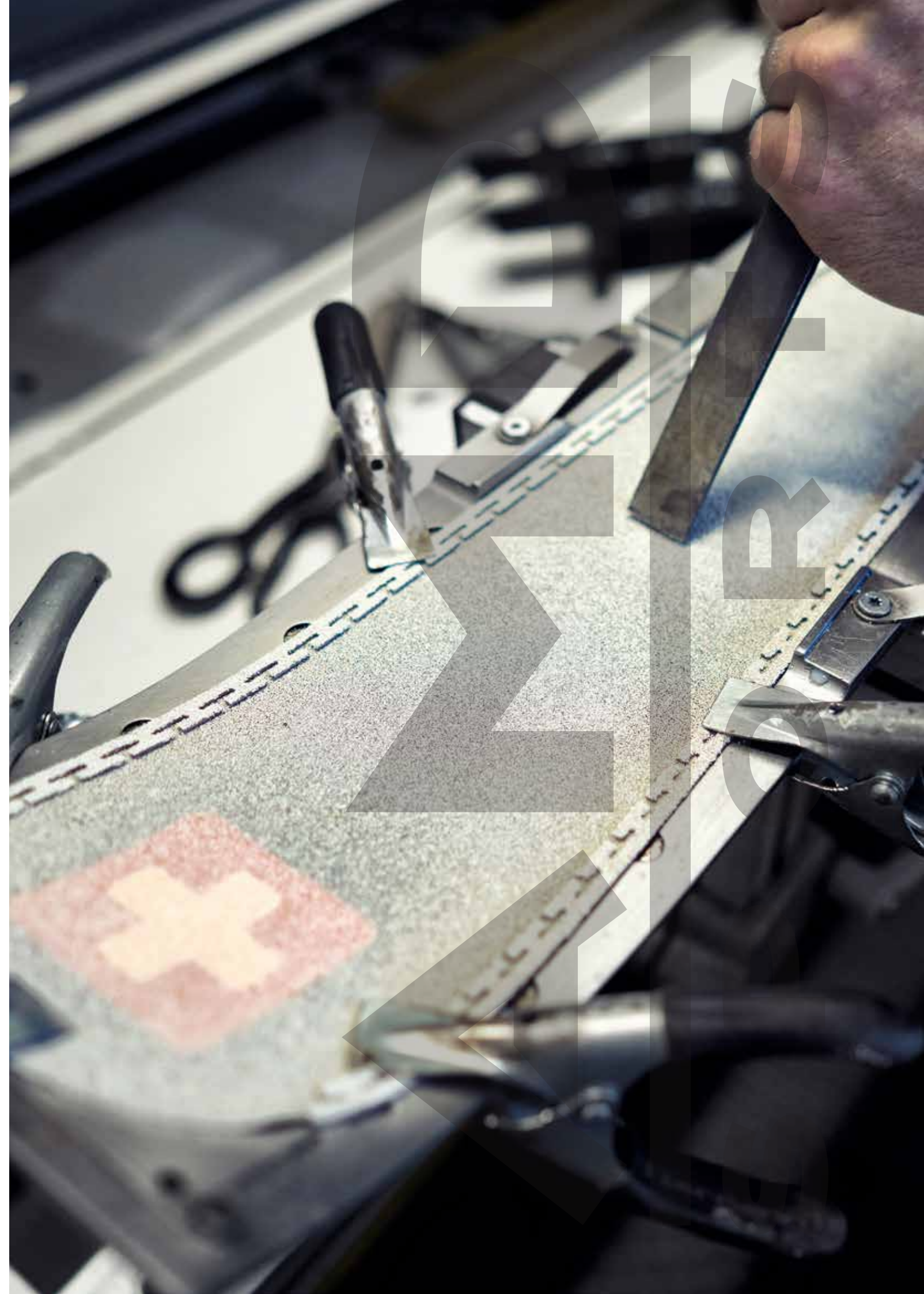

### FREERIDE CORE

Pappel/Buche/Paulownia  
Poplar/Beech/Paulownia



BIG POWDER  
ROCKER



POLYWALL



FREERIDE TAIL



SOLID METAL  
EDGE LIGHT



TITANAL  
TECHNOLOGY PRO



ALL MOUNTAIN FREERIDE

# NELA 88

ART. 41040426

Frauen, aufgepasst: Mit dem Nela 88 haben wir den perfekten Ski für alle, die gerne auf der Piste wie auch im unberührten Gelände unterwegs sind. Dank seiner leichten Bauweise, der Softflex-Technologie und dem speziellen Freeride Tip ist dieser Ski sehr komfortabel und mit wenig Kraftaufwand zu fahren. Die Mittelbreite von 88 mm bietet dir hervorragende Stabilität und gibt dir Sicherheit, egal, wo du gerade unterwegs bist. Ganz nach dem Motto: Komme, was wolle. Also, worauf wartest du? Dieser Ski ist bereit, um mit dir den gesamten Berg zu erobern.

*Ladies, pay attention: with the Nela 88, we have the perfect ski for those who love both on-piste and off-piste adventures. Thanks to its lightweight construction, Softflex technology, and special freeride tip, this ski is comfortable and requires minimal effort. The waist of 88 mm provides excellent stability and safety no matter where you're headed. In the spirit of "come what may". So what are you waiting for? This ski is ready to conquer the entire mountain with you.*



LENGTH	DIMENSION			RADIUS	WEIGHT
152	127	88	113	13.4	1'510 g
160	127	88	113	15.0	1'550 g
168	127	88	113	16.9	1'617 g

BASE BEVEL: 1.5°

SIDE BEVEL: 2.0°

BINDUNGEN • BINDINGS

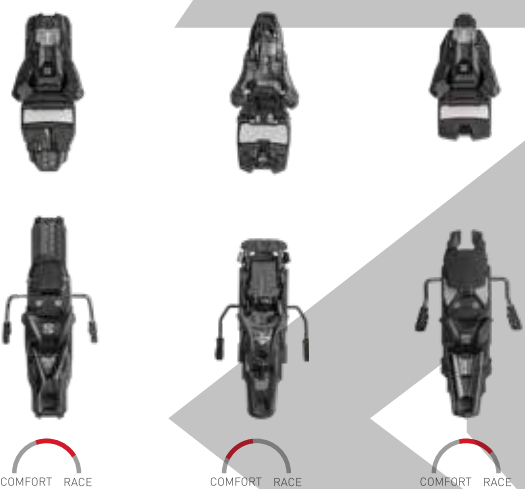

**+ BINDING**  
Strive 11D black L90  
Art. 123157830

**+ PLATE**  
in Binding Box  
included

**+ BINDING**  
Shift 10 SH90  
Art. 145163959

Stöckli Retail only

**+ BINDING**  
Strive 14 D90  
Art. 113153032

Strive 12 black L90  
Art. 134163526

Stöckli Retail only

MONTAGELEHRE / MOUNTING JIG

Jig Stoeckli D20 • Art. 112065468 / Jig Shift • Art. 189138958  
Jig Stoeckli D30 • Art. 167119959

ALL MOUNTAIN FREERIDE

# NELA 96

ART. 41040626

Welcome to Powder Paradise. Mit dem Nela 96 haben wir den Frauen-Freerideski schlechthin. Seine ausgeklügelten Rocker-Technologien an der Schaufel und am Skiende bieten dir jederzeit den perfekten Auftrieb. Und dank einem dünneren Fiberglas unterhalb des Holzkerns ist er jetzt noch leichter und agiler. Somit lässt dich der Nela 96 in die schönsten Powder-Hänge eintauchen und mit spielerischer Leichtigkeit durch die verschneite Winterlandschaft gleiten. Also, schnapp dir deine Ausrüstung und nichts wie los in dein nächstes Freeride-Abenteuer.

*Welcome to Powder Paradise. With the Nela 96, we present the ultimate women's freeride ski. Its sophisticated rocker technologies on the shovel and tail provide perfect lift at all times. And thanks to a thinner fiberglass beneath the wooden core, it's now even lighter and more agile. The Nela 96 allows you to dive into the most beautiful powder slopes and glide through the snowy winter landscape with playful ease. So, grab your gear and embark on your next freeride adventure.*



LENGTH	DIMENSION			RADIUS	WEIGHT
156	134	96	121	14.0	1'560 g
164	134	96	121	15.8	1'650 g
172	134	96	121	17.7	1'740 g

BASE BEVEL: 1.5°

SIDE BEVEL: 2.0°

BINDUNGEN • BINDINGS

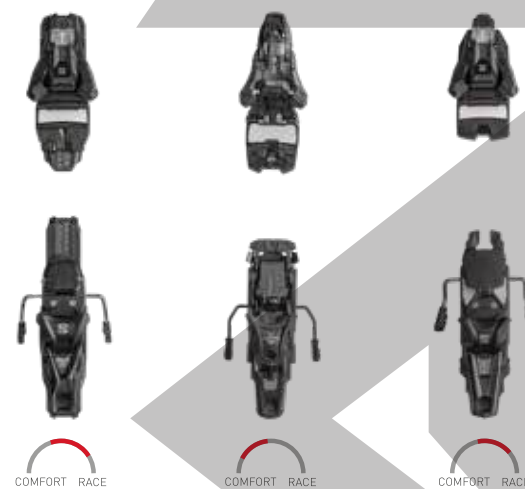

**+ BINDING**  
Strive 11D black L100  
Art. 123157831

**+ PLATE**  
in Binding Box  
included

**+ BINDING**  
Shift 10 SH100  
Art. 145163960

Stöckli Retail only

**+ BINDING**  
Strive 14 black D100  
Art. 123157833

Strive 12 black L100  
Art. 134163527

Stöckli Retail only

MONTAGELEHRE / MOUNTING JIG

Jig Stoeckli D20 • Art. 112065468 / Jig Shift • Art. 189138958  
Jig Stoeckli D30 • Art. 167119959

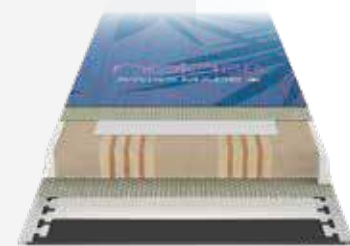

**FREERIDE CORE**  
Pappel/Buche/Paulownia  
Poplar/Beech/Paulownia



ALL MOUNTAIN ROCKER



POLYWALL



TAIL ROCKER



SOLID METAL  
EDGE LIGHT



SOFTFLEX



FREERIDE TIP  
TECHNOLOGY



THIN GLASS  
LAMINATE



TITANAL  
TECHNOLOGY PRO



LADY

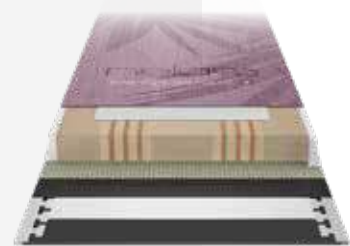

**FREERIDE CORE**  
Pappel/Buche/Paulownia  
Poplar/Beech/Paulownia



POWDER ROCKER



POLYWALL



TAIL ROCKER



SOLID METAL  
EDGE LIGHT



SOFTFLEX



FREERIDE TIP  
TECHNOLOGY



THIN GLASS  
LAMINATE



TITANAL  
TECHNOLOGY PRO



LADY



TOUR

EDGE

**DEIN NÄCHSTES TOURENABENTEUER WARTET AUF DICH**

Leicht gebaut und dennoch hervorragende Stabilität in jeder Situation.

Dank ausgeklügelten Konstruktionen gewährleisten dir unsere Edge-Modelle perfekte Up- und Downhill-Performance. Genau das ist unser Ansatz. Denn seien wir ehrlich, nach einem anstrengenden Aufstieg freuen sich doch alle auf die tolle Abfahrt.

Unsere Edge-Tourenski machen es dir möglich.

**YOUR NEXT TOUR ADVENTURE AWAITS**

*Lightweight, yet with outstanding stability in any situation.*

*Thanks to their sophisticated design, our Edge models offer perfect uphill and downhill performance. This is exactly our approach. Let's be honest, everyone looks forward to a thrilling descent after a strenuous climb.*

*This is where our Edge touring skis come in.*



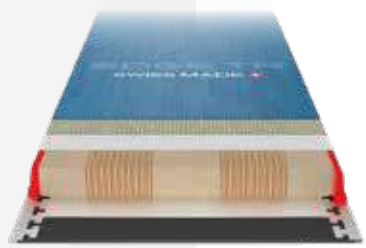

# TOUR EDGE TR

ART. 41041926

**TOURING CORE**  
Paulownia EU  
Paulownia EU

Et voilà, mit dem Edge TR lancieren wir einen von Grund auf neu konstruierten Tourenski. Dank einem sehr leichten Holzkern ist dieser Ski nochmals deutlich leichter als sein Vorgänger. Und das ohne Einbussen in Sachen Stabilität oder Fahrperformance. Neu kommt auch der Edge TR mit einem Vario Side Cut. Soll heißen, die Mittelbreite variiert je nach Skilänge. So ist es für dich jetzt noch einfacher, den perfekt passenden Ski für deine nächste Skitour zu finden. Es stellt sich also nur noch eine Frage: Wo soll es hingehen? Denn der Edge TR begleitet dich überallhin und freut sich besonders auf tolle Abfahrten von den schönsten Berggipfeln dieser Welt.

*Et voilà, with the Edge TR, we're launching a completely redesigned touring ski. Thanks to an extremely lightweight wooden core, this ski is even lighter than its predecessor. And all of this without compromising on stability or performance. The Edge TR now also comes with a Vario Side Cut. This means that the waist varies depending on the length of the ski. Meaning, it's even easier for you to find the perfect ski for your next ski tour. So, the only question left is: where to go? The Edge TR will accompany you everywhere and is particularly excited about great descents from the world's most beautiful mountain peaks.*

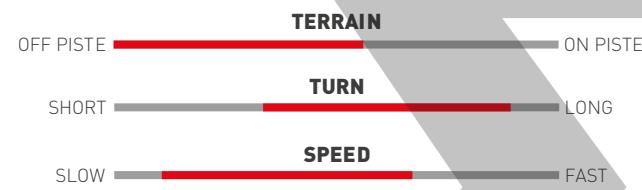

LENGTH	DIMENSION		RADIUS		WEIGHT
158	120	85	106	16.3	1'292 g
166	121	86	107	18.4	1'350 g
172	122	87	108	20.0	1'418 g
178	123	88	109	21.7	1'498 g

**BASE BEVEL:** 1.5°

**SIDE BEVEL:** 2.0°

### BINDUNGEN • BINDINGS



**+ BINDING**  
MTN Summit 12 black H90  
Art. 134163524  
Stöckli Retail only

**+ BINDING**  
Shift 13 black SH90  
Art. 145163956  
Shift 10 black SH90  
Art. 145163959  
Stöckli Retail only

**MONTAGELEHRE / MOUNTING JIG**  
Jig Salomon MTN Tour • Art. 178138555  
Jig Salomon Shift • Art. 189138958

**SKIFELL / SKI TOURING SKIN**  
Art. 44070026

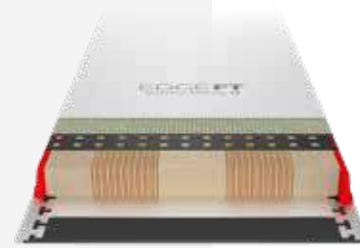

# TOUR EDGE FT

ART. 41050227

**TOURING CORE**  
Paulownia EU  
Paulownia EU

Schnell bergauf wie bergab – der Edge FT. Mit einem Kern aus 100% europäischem Paulowniaholz und verstärkt durch Birkenholz-Einlagen im Bindungsbereich. Tip Powder Rocker und Freeride Tail sorgen für perfekten Auftrieb und spielerische Fahreigenschaften. Neu überarbeitet, passt sich der Edge FT mit einem neuen Längensplit und einem Vario-Mittelbreitenkonzept noch besser auf dich an. Ein spielerischer, wendiger Ski, der auch unter schwierigen Bedingungen absolute Sicherheit und Zuverlässigkeit bietet. Auf was wartest du noch? Erobere die Berge mit dem Edge FT!

*Quickly up and down the mountain with the Edge FT. This ski has a core made entirely of European paulownia and is reinforced with birch inserts in the binding area. The Tip Powder Rocker and Freeride Tail ensure perfect lift and playful handling. Following the latest revision, the new range of lengths and Vario waist concept mean the Edge FT adapts even better to your needs. A playful and agile ski that offers absolute stability and reliability, even in difficult conditions. What are you waiting for? Conquer the mountains with the Edge FT!*

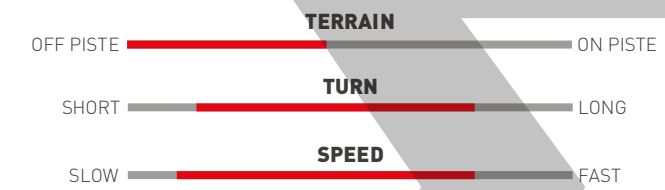

LENGTH	DIMENSION		RADIUS		WEIGHT
168	128	94	117	17.2	1'390 g
174	129	95	118	18.8	1'470 g
180	130	96	119	20.4	1'550 g

**BASE BEVEL:** 1.5°

**SIDE BEVEL:** 2.0°

### BINDUNGEN • BINDINGS



**+ BINDING**  
MTN Summit 12 black H100  
Art. 134163525  
Stöckli Retail only

**+ BINDING**  
Shift 13 black SH100  
Art. 145163957  
Shift 10 black SH100  
Art. 145163960  
Stöckli Retail only

**MONTAGELEHRE / MOUNTING JIG**  
Jig Salomon MTN Tour • Art. 178138555  
Jig Salomon Shift • Art. 189138958

**SKIFELL / SKI TOURING SKIN**  
Art. 44070527





PISTE

## JUNIORS & KIDS

### **FÜR KLEINE SKIFANS UND ZUKÜNFTIGE SKISTARS**

Ob erste Versuche auf der Piste oder Nachwuchssrennfahrer: Mit dem richtigen Equipment macht Skifahren einfach Spaß und Fortschritte kommen fast von alleine. Deshalb werden unsere Skimodelle auch in der passenden Variante für Kids gebaut.

### **FOR YOUNG SKIING FANS AND FUTURE SKIING STARS**

*Whether for a novice or an up-and-coming racer, the right equipment makes skiing fun, and progress comes almost by itself. That's why our skis are also available in kids' sizes.*



# JUNIOR LASER GS FIS

ART. 41011027J

«Three, two, one ... GO!» Mit dem Laser GS FIS stichst du wie ein Pfeil aus dem Starthaus. Dieser Riesenslalomski ermöglicht explosive Beschleunigung und präzise Kurvenführung in den Toren. Dank dem weicheren Flex sowie dem leicht nach vorne verlagerten Montagepunkt ist der Ski noch spielerischer und agiler. Darüber hinaus sind die Konstruktion und der Aufbau auf die entsprechenden Längen abgestimmt. Eine Riesenslalom-Rakete für unsere jungen Profis!

«Three, two, one ... GO!» With the Laser GS FIS, you will leave the starting hut in a flash. This giant slalom ski has been developed specially for young skiers and allows for explosive acceleration and precise turns into the gates. Thanks to the softer flex and a mounting point that has been moved slightly forward, the ski is even more playful and agile. Additionally, the design and construction are tailored to the respective lengths. A giant slalom gem for our young professionals!

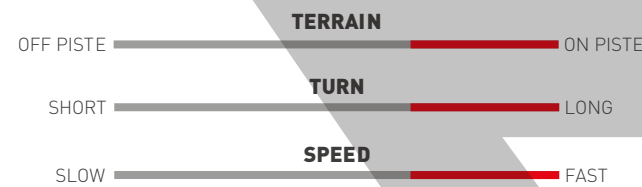

LENGTH	DIMENSION			RADIUS
144	FIS	FIS	FIS	13.5
152	FIS	FIS	FIS	15.5
160	FIS	FIS	FIS	17.5
168	FIS	FIS	FIS	19.5

BASE BEVEL: 0.5°

SIDE BEVEL: 3.0°

## BINDUNGEN • BINDINGS



COMFORT RACE

**+ BINDING**  
WRT 12  
Art. 145163858

**+ PLATE**  
WRT D20  
Art. 145163861  
SALO-97-GS  
Art. 145169348

COMFORT RACE

**+ BINDING**  
WRT 12 GW  
Art. 145163859

**+ PLATE**  
WRT D20  
Art. 145163861  
SALO-97-GS  
Art. 145169348

COMFORT RACE

**+ BINDING**  
WRT 10  
Art. 145163860

**+ PLATE**  
JRP3  
Art. 145163862  
SALO-97-GS  
Art. 145169348

COMFORT RACE

**+ BINDING**  
NL 7  
Art. 145163954  
(booth length  
217-266 mm)

**+ PLATE**  
JRP3  
Art. 145163862

**MONTAGELEHRE / MOUNTING JIG**  
Jig Stoeckli D20 • Art. 112065468  
Jig-SALO-PL-90/97/98/JRP3 • Art. 145163955

# JUNIOR LASER SL FIS

ART. 41011127J

Slalom fahren wie die Weltcupprofis? Mit dem Laser SL FIS steht dir nichts mehr im Weg! Dieser Juniorenski verspricht dir maximalen Speed, beste Griffigkeit und durch den weichen Flex und den nach vorne versetzten Montagepunkt noch mehr Agilität und Spielfreudigkeit. Und für alle Slalomstars von morgen gibt es tolle News: Der Ski ist nun auch in der Länge 156 cm mit Junioren-Konstruktion erhältlich.

Fancy a slalom run just like the professionals in the World Cup? With the Laser SL FIS, nothing stands in your way! This junior ski promises maximum speed, optimal grip and even more agility and playfulness thanks to the soft flex and mounting point that has been moved forward. There's also great news for the slalom stars of tomorrow – the ski is now also available with junior design in the length 156 cm.

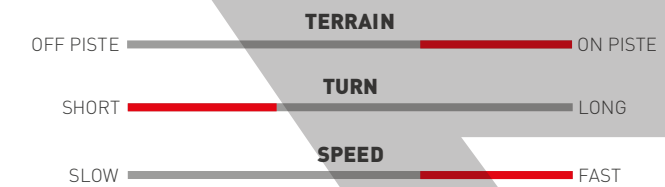

LENGTH	DIMENSION			RADIUS
130	FIS	FIS	FIS	10.0
137	FIS	FIS	FIS	10.4
144	FIS	FIS	FIS	10.8
150	FIS	FIS	FIS	11.2
156	FIS	FIS	FIS	12.2

BASE BEVEL: 0.5°

SIDE BEVEL: 3.0°

## BINDUNGEN • BINDINGS



COMFORT RACE

**+ BINDING**  
WRT 12  
Art. 145163858

**+ PLATE**  
SALO-98-SL  
Art. 145163946

COMFORT RACE

**+ BINDING**  
WRT 12 GW  
Art. 145163859

**+ PLATE**  
SALO-98-SL  
Art. 145163946

COMFORT RACE

**+ BINDING**  
WRT 10  
Art. 145163860

**+ PLATE**  
JRP3  
Art. 145163862  
SALO-98-SL  
Art. 145163946

COMFORT RACE

**+ BINDING**  
NL 7  
Art. 145163954  
(booth length  
217-266 mm)

**+ PLATE**  
JRP3  
Art. 145163862

**MONTAGELEHRE / MOUNTING JIG**  
Jig Stoeckli D20 • Art. 112065468  
Jig-SALO-PL-90/97/98/JRP3 • Art. 145163955

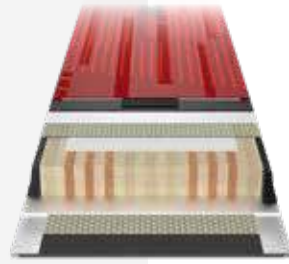

**RACE CORE**  
Buche/Pappel  
Beech/Poplar



RACING SIDEWALLS  
BLACK



RACING EDGE



RACE BASE



FULL EDGE CONTACT



SIZE OPTIMIZED  
CONSTRUCTION



FLEX TORSION  
CONTROL

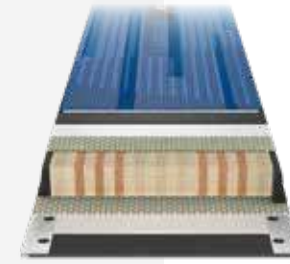

**RACE CORE**  
Buche/Pappel  
Beech/Poplar



RACING SIDEWALLS  
BLACK



RACING EDGE



RACE BASE



SIZE OPTIMIZED  
CONSTRUCTION





# JUNIOR WRT TEAM JR

ART. 41090126P

Etwas für die jungen Wilden: Der neue WRT Team JR ist perfekt geeignet für rasante Abfahrten auf der Piste, oder um bereits erste Rennluft zu schnuppern. Dank Sandwich-Konstruktion mit Holzkern besticht dieser Juniorenski durch dynamische Fahreigenschaften, maximale Stabilität und höchste Kurvenbeschleunigung. Beste Voraussetzungen also, um junge Talente zu den Champions von morgen werden zu lassen.

*Something for the young and wild: The new WRT Team JR is perfect for rapid descents on the slopes or for getting a taste of racing. Thanks to its sandwich construction with a wooden core, this junior ski stands out with dynamic handling, optimum stability, and maximum curve acceleration. This ski provides the best conditions to nurture young talents into tomorrow's champions.*

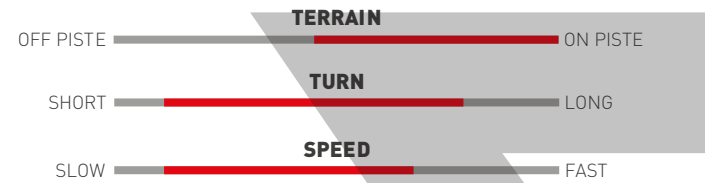

LENGTH	DIMENSION		RADIUS	
122	107	65	90	9.0
128	107	65	90	10.0
133	109	65	91	10.5
139	112	65	94	10.5
145	115	65	96	11.0
151	115	65	99	11.5
160	117	65	100	12.0

BASE BEVEL: 1.0°

SIDE BEVEL: 2.0°

## BINDUNGEN • BINDINGS

- + BINDING** WRT 10 Art. 145163860
- + BINDING** NL 7 Art. 145163954 (Length: 122/128)
- + BINDING** L6 GW J70 Art. 145163962
- + BINDING** M10 L80 Art. 113153030 (Length: 151/160)
- + PLATE** JRP3 pre-mounted
- + PLATE** JRP3 pre-mounted
- + PLATE** Line Track S/M pre-mounted
- + PLATE** MC D20 pre-mounted

# JUNIOR RACE JR

ART. 41080327P

Der Race JR bringt Skispass auf die Piste. Der ideale Ski für junge Einsteiger:innen ist dank seiner Geometrie perfekt darauf ausgelegt, das Fahren Tag für Tag zu verbessern. Die ausgeprägte Taillierung erleichtert den kleinsten Skirowdys das Kurvenfahren und erhöht so spürbar die Sicherheit auf der Piste. Durch den integrierten Softflex und den sanften Rocker ist das Lernen der Technik noch einfacher. Dieser Ski ist der ideale Begleiter für kleine Pistenflitzer.

*The Race JR brings fun to the slopes. Thanks to its geometry, this is the ideal ski for young beginners and perfectly designed for improving their skills day by day. The pronounced sidecut makes turning easier for junior speed merchants and increases stability on the slopes markedly. Thanks to the integrated Softflex and soft rocker, learning new techniques is even easier. This Ski is the ideal companion for every little racer.*

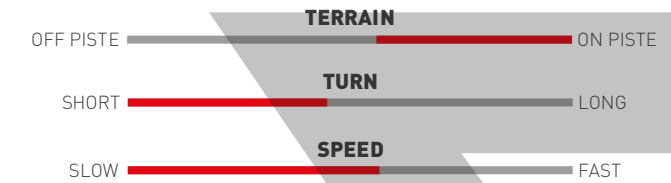

LENGTH	DIMENSION		RADIUS	
70	101	67	91	2.8
80	101	67	91	3.5
90	101	67	91	4.7
100	101	67	91	6.1
110	105	67	93	7.0
120	105	67	93	8.6
130	109	67	95	9.4
140	106	67	95	11.2
150	109	67	95	13.1

BASE BEVEL: 1.0°  
(skis from 120 cm on)

SIDE BEVEL: 2.0°

## BINDUNGEN • BINDINGS

- + BINDING** L6 GW J70 Art. 145163962 (Length: 130-150 Line Track M)
- + BINDING** C5 GW J75 Art. 145163961 (Length: 70-90 XS, 100-120 S)
- + PLATE** Line Track S/M pre-mounted
- + PLATE** Line Track XS/S pre-mounted

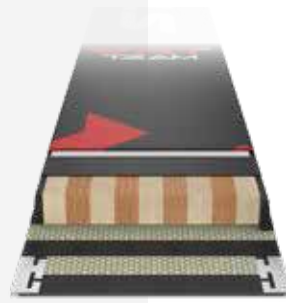

**PISTE CORE LIGHT**  
Pappel/Buche  
Poplar/Beech



SOLID METAL EDGE



SIZE OPTIMIZED  
CONSTRUCTION

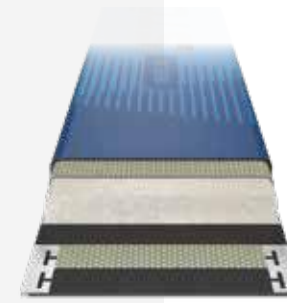

**FOAM CORE**  
PU-Kern  
Foam Core



SOFTFLEX



ROCKER





# JUNIOR MARCO ODERMATT TEAM JR

ART. 41080326P-LT

Stark wie ein Löwe – und wie Marco Odermatt? Was noch nicht ist, kann ja noch werden. Mit dem Marco Odermatt Team JR können bereits die Kleinsten ihrem grossen Idol nacheifern und das Skifahren auf spielerische Art und Weise kennenlernen. Glänzende Kinderaugen und super viel Fahrspass sind somit garantiert.

*Strong as a lion – and like Marco Odermatt? Maybe not quite yet. With the Marco Odermatt Team JR, even the little ones can emulate their big idol and learn skiing in a playful way. It's guaranteed to bring a smile to the faces of children and loads of fun on the slopes.*

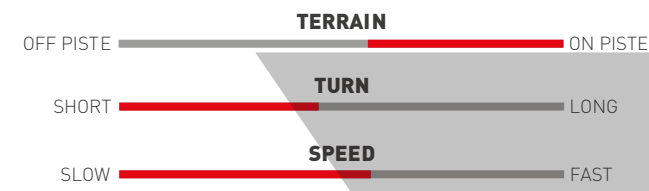

LENGTH	DIMENSION		RADIUS	
70	100	66	88	3.0
80	100	66	88	4.0
90	100	66	88	5.0
100	104	66	92	6.0
110	104	66	92	7.0
120	104	66	92	8.0
130	106	66	94	10.0
140	106	66	94	12.0
150	109	67	95	13.0

**BASE BEVEL:** 1.0°  
[skis from 120 cm on]

**SIDE BEVEL:** 2.0°

## BINDUNGEN • BINDINGS

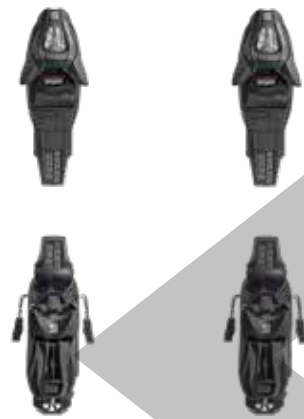

COMFORT RACE

**+ BINDING**  
L6 GW J70  
Art. 145163962  
(Length: 130–150  
Line Track M)

**+ PLATE**  
Line Track M  
pre-mounted

COMFORT RACE

**+ BINDING**  
C5 GW J75  
Art. 145163961  
(Length: 70–90 XS,  
100–120 S)

**+ PLATE**  
Line Track XS/S  
pre-mounted

70



**PISTE CORE**  
PU-Kern  
Foam Core

**SF**  
SOFTFLEX

**R**  
ROCKER



# STÖCKLI SKI COLLECTION 2025/2026

FIS



LASER DH/SG



LASER GS FIS



LASER SL FIS



LASER SX FIS



LASER WRT PRO MO



LASER WRT PRO



LASER WRT



LASER GS



LASER SL



LASER SC



LASER MP



LASER SX



LASER CX



LASER MXI



OREA SC

PISTE

ALL MOUNTAIN / PISTE

ALL MOUNTAIN / FREERIDE

TOUR

JUNIOR / KIDS



MONTERO AX OREA



MONTERO AR



MONTERO AX



MONTERO AS



MONTERO AW



STORMRIDER 88



STORMRIDER 95



STORMRIDER 102



NELA 88



NELA 96



EDGE TR



EDGE FT

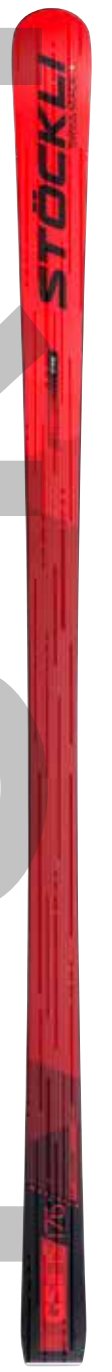

LASER GS FIS JR

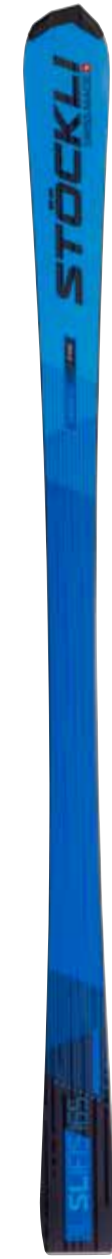

LASER SL FIS JR



WRT TEAM JR



RACE JR



MO TEAM JR





# BINDUNGEN *BINDINGS*

## **FÜR INDIVIDUELLE ABSTIMMUNG DER FAHREIGENSCHAFTEN**

Wir vertrauen auf Platten- und Bindungssysteme, die durch einwandfreie Funktion, absolute Sicherheit, neuste Technologien sowie individuell benötigte Performance überzeugen. Die Systeme werden im Einklang mit unserer Skikollektion entwickelt und getestet. So garantieren wir top abgestimmte Set-ups für alle Bedürfnisse. Abgerundet wird das Ganze durch ein perfekt auf die Ski abgestimmtes Colordesign sowie einfaches Handling für unsere Endkonsumenten oder Rentalparks.

## **CUSTOMIZED SKI HANDLING**

*We place our trust on plate and binding systems that impress thanks to perfect functionality, complete safety, the latest technologies and individual performance. The systems are developed and tested in accordance with our ski collection. This guarantees perfectly coordinated set-ups for every need. This is all rounded off by a color scheme that is tailored perfectly to the ski, not to mention simple handling for our end customers or rental parks.*





# BINDUNGEN/BINDINGS

## 2025/2026

KIDS LINE

ALL MOUNTAIN PISTE D20  
ALL MOUNTAIN FREERIDE FLAT  
TOUR FLAT

SRT LINE D20  
SPORT LINE D20

WRT LINE

STABIL • RUHIG  
STABLE • QUIET

WENDIG  
AGILE

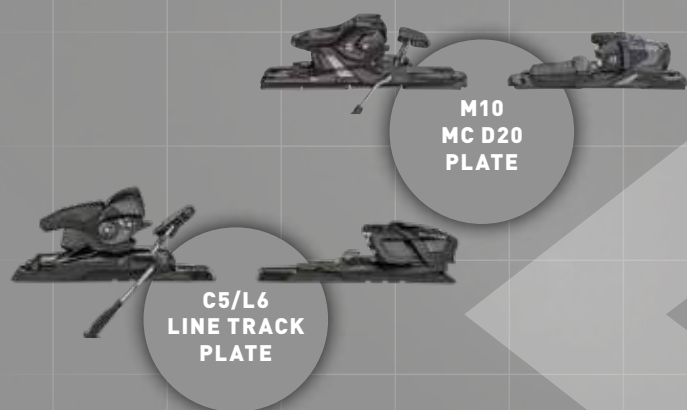

C5/L6  
LINE TRACK  
PLATE

M10  
MC D20  
PLATE



MTN 12  
SUMMIT  
TOUR

SHIFT 10/13



STRIVE 11  
DEMO



STRIVE 13  
DEMO  
STRIVE 14  
MND



STRIVE  
12/14 GW  
FLAT



MC 11  
MC D20



MC 12  
MC FULLFLEX  
D20



SRT 12  
SRT SPEED  
D20



SRT 12  
SRT CARBON  
D20



WRT 12 GW  
WRT D20



WRT 10/7  
JRP3 PLATE



WRT  
30/24/16/12  
WRT D20 PLATE  
ICON PLATES

KOMFORTABEL  
COMFORT-ORIENTED

SCHNELL • HOHES TEMPO  
FAST • HIGH SPEEDS



## FIS (FLAT)

Alle unsere FIS-Modelle werden ungebohrt ausgeliefert. Für Slalom, Riesenslalom und Speeddisziplinen werden im Weltcup unterschiedliche Plattensysteme eingesetzt. Mit der Bohrlehre JIG-SALO-PL-90/97/98/JRP3 können die Platten 90/97/98 Speed sowie die Junior-Race-Platte JRP3 montiert werden.

*All of our FIS models are undrilled on delivery. In the World Cup, various plate systems are used for slalom, giant slalom and the faster disciplines. The 90 Speed and Junior Race Plate JRP3 can be attached using the JIG-SALO-PL-90/97/98/JRP3 drilling jig.*

Ski:  
Laser DH/SG, GS FIS, SL FIS, SX FIS



WRT 10/12/16/24/30



SALO-PL 90/97/98



JRP3



JIG-SALO-PL-90/97/98/JRP3 ART. 145163955



JIG STOECKLI D20 ART. 112065468



WRT D20



WRT 12/16/24/30



WRT 10

## PISTE (PRE-DRILLED)

Unsere Pistenski werden vorgebohrt mit dem Lochbild D20 ausgeliefert. Darauf sind unterschiedliche Platten-Bindungs-Systeme montierbar. Für Rennliebhaber empfehlen wir das komplett überarbeitete und nun auch Grip-Walk-fähige WRT-System mit der WRT D20-Platte. Für höchste Performance bei geringem Gewicht ist das SRT 12-System mit der SRT Carbon- oder Speed-Platte perfekt geeignet. Und wer den Ski etwas gutmütiger abstimmen möchte, ist mit den beiden Plattensystemen MC Fullflex D20 oder MC D20 und den dazu passenden Bindungen MC 12 oder MC 11 bestens bedient.

*Our Piste models are delivered pre-drilled with the D20 hole pattern. Various plate and binding systems can be attached here. For racing lovers, we recommend the completely reworked WRT system – now Gripwalk compatible – with WRT D20 plate. The SRT12 system with SRT Carbon or Speed plate is ideal when the highest performance and low weight are required. Meanwhile, the plate systems MC Fullflex D20 or MCD20 and the MC12/MC11 bindings are the perfect choice for anyone looking for a more forgiving ride.*

Ski:  
Laser WRT PRO, Laser WRT, Laser GS, Laser SL, Laser SC, Laser MP, Orea SC, Laser SX, Laser CX, Laser MX



WRT 12 GW



SRT 12 ● ● ● ●



SRT CARBON D20



SRT SPEED D20



WRT D20



D20

SPORT LINE



MC FULLFLEX D20



MC D20



MC 12



MC 11



## ALL MOUNTAIN PISTE (PRE-DRILLED)

Auch unsere All-Mountain-Piste-Modelle sind bereits mit dem Lochbild D20 vorgebohrt. Dieses Lochbild ist kompatibel mit den Bindungsmodellen Strive 11/13/14 MND Demo.

*Our All Mountain Piste models are also pre-drilled with the D20 hole pattern. This pattern is compatible with Strive 11/13/14 MND Demo binding models.*

Ski: Montero AR, AX, AX Orea, AS, AW

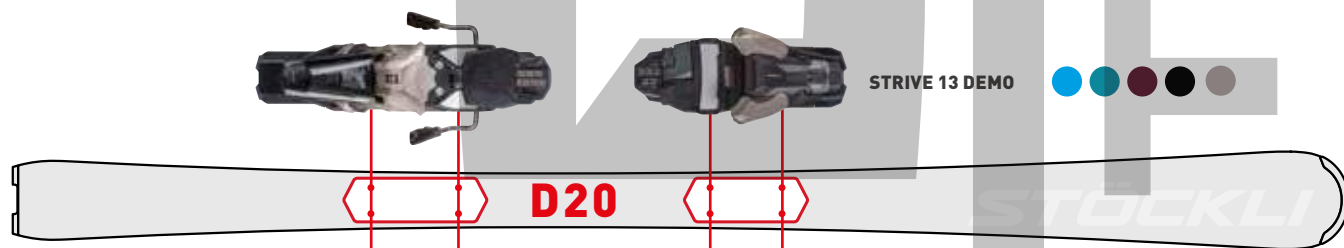

## ALL MOUNTAIN FREERIDE & TOUR (FLAT)

Ski: Stormrider 88/95/102, Nela 88/96, Edge TR/FT

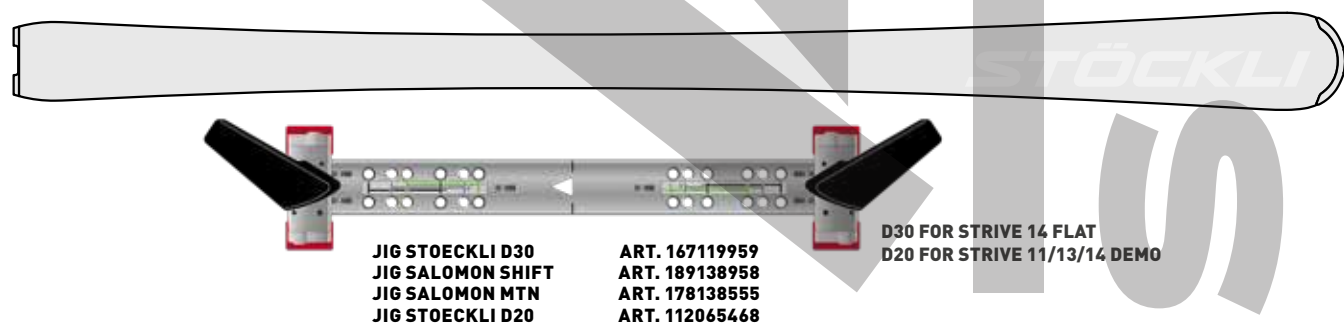
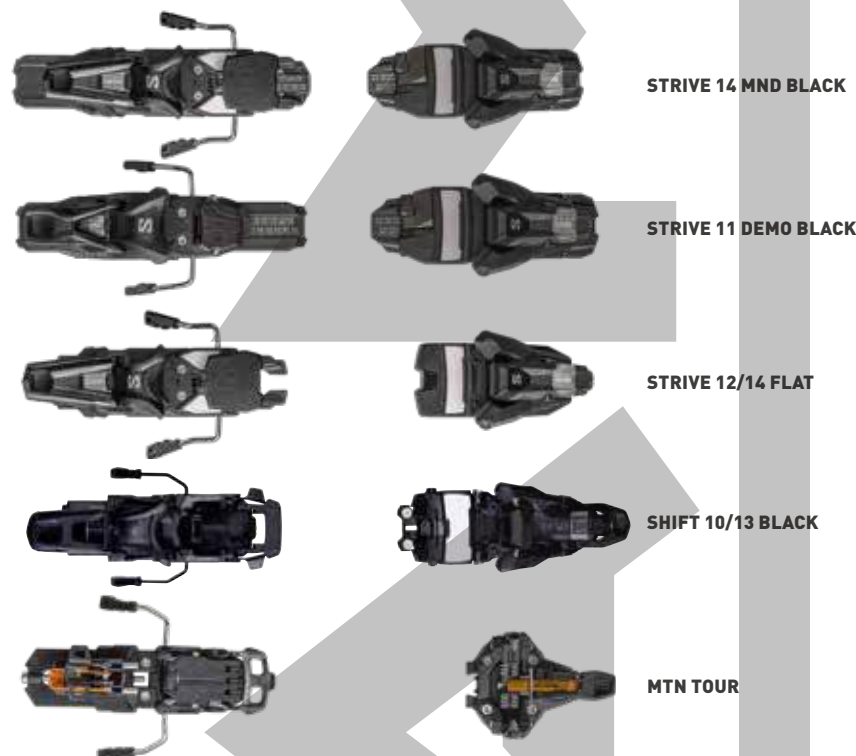

JIG STOECKLI D30  
JIG SALOMON SHIFT  
JIG SALOMON MTN  
JIG STOECKLI D20

ART. 167119959  
ART. 189138958  
ART. 178138555  
ART. 112065468

D30 FOR STRIVE 14 FLAT  
D20 FOR STRIVE 11/13/14 DEMO

## KIDS LINE

Bei sämtlichen Kids-Ski sind die Platten vormontiert. Für den WRT Team JR gibt es zwei Optionen: die Rennsportplatte JRP3 sowie die Demo-Platte Line Track. Die anderen beiden Modelle kommen mit der Demo-Platte Line Track.

*The plates are pre-mounted on all skis in the Kids line. There are two options for the WRT Team JR – the JRP3 racing plate and Line Track demo plate. The two other models come with the Line Track demo plate.*

Ski: WRT Team JR, Race JR, Marco Odermatt Team JR

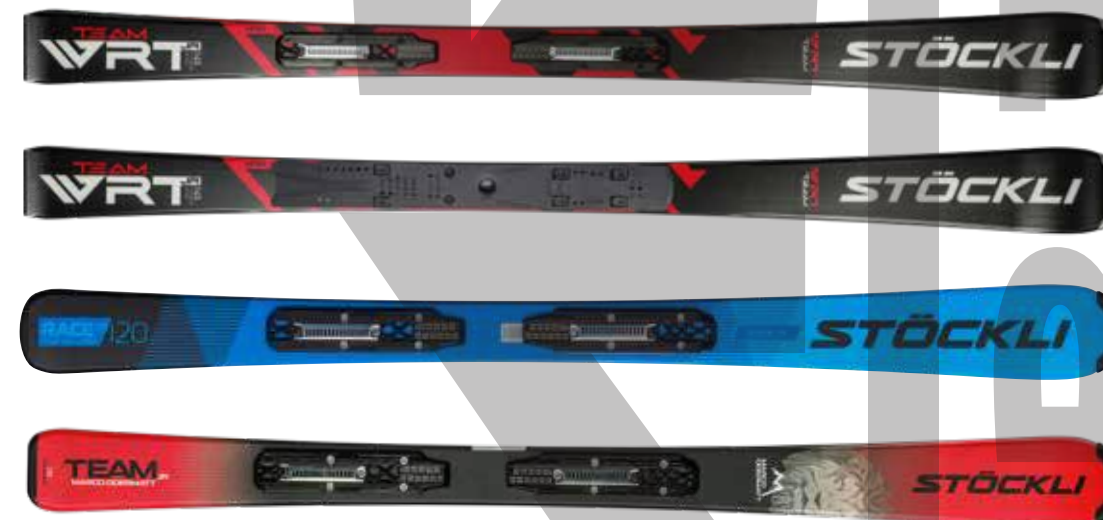



# WRT-SYSTEM

## BUILT FOR POWER

Die gesamte WRT-Bindungs-Range wurde komplett überarbeitet. Nicht nur für unsere Athletinnen und Athleten, sondern auch für dich. Die neue Konstruktion sowie ein neues Lochbild ermöglichen, dass unter dem Fuss über 30% mehr Kraft übertragen werden kann, während an Schaufel und Skiende 15% weniger Druck aufgebaut wird. Im Zusammenspiel mit den entsprechenden Platten wird der Grundcharakter des Schwungs viel agiler und spielerischer. Und mit der WRT 12 GW ist dieses Fahrgefühl nun auch mit Grip-Walk-Schuhsohlen erlebbar.

## BUILT FOR POWER

The entire WRT binding range has been completely revised. Not just for our athletes, but also for you. The new design and a new hole pattern allow over 30% more power to be transmitted under the foot, while 15% less pressure is built up at the shovel and tail. In combination with the appropriate plates, the basic character of the swing becomes much more agile and effortless. And with the WRT12GW, this skiing experience can also be felt with Grip Walk boot soles.

### 1. WRT 30 / 24

- Die Rennbindung für die WC-Disziplinen DH/SG/GS/SL
- Metallkonstruktion für höchste Stabilität und Kraftübertragung
- Metal flat Pedal

- The race binding for WC DH/SG/GS/SL disciplines
- Metal construction for maximum stability and power transmission
- Metal flat pedal

### 2. WRT 16 / 12

- Die Rennbindung für GS/SL mit metallverstärktem Bindungskopf
- Metal flat Pedal
- Metallverstärkter Fersenautomat bei WRT 16

- The race binding for GS/SL with metal reinforced toe
- Metal flat pedal
- Metal reinforced heel for WRT 16

### 3. WRT 12 GW / WRT 10

- Rennbindung mit geringerem Gewicht und mehr Agilität für GS/SL
- Leichte Stahlschiene beim Bindungskopf
- Grip-Walk-Pedal bei WRT 12 GW
- AFD flat Pedal bei WRT 10

- Lighter race binding with more agility for GS/SL
- Light steel rail by the toe
- Grip Walk pedal for the WRT 12 GW
- AFD flat pedal for the WRT 10

# BINDUNGEN BINDINGS

## WORLD CUP RACING TEAM

Platten-Bindungs-Kombinationen, die 1:1 von unseren Rennsportathleten eingesetzt werden. Mit der Kombination von WRT-Platte und WRT-Bindung holst du die letzten und entscheidenden Reserven aus deinem Stöckli-Ski heraus.

Plate-binding combinations used out-of-the-box by our racing athletes. The combination of WRT plate and WRT binding enables you to extract every last ounce of performance from your Stöckli skis.



**WRT 30**      **ART. 123159889**  
 PLATE 90 SPEED  
 DIN TOE 20-30  
 DIN HEEL 14-24  
 AFD TYPE Full flat Metal  
 WEIGHT 1 Pair 2'920 g



**WRT 24**      **ART. 123159890**  
 PLATE 90 SPEED / WRT D20  
 DIN 14-24  
 AFD TYPE Full flat Metal  
 WEIGHT 1 Pair 2'920 g



**WRT 16**      **ART. 145163857**  
 PLATE 90 SPEED / WRT D20 / 97-GS / 98-SL  
 DIN 8-16  
 AFD TYPE Full flat Metal  
 WEIGHT 1 Pair 2'900 g



**WRT 12**      **ART. 145163858**  
 PLATE WRT D20 / 97-GS / 98-SL  
 DIN 4-12  
 AFD TYPE Full flat Metal  
 WEIGHT 1 Pair 2'900 g



**WRT 12 GW**      **ART. 145163859**  
 PLATE WRT D20 / 97-GS / 98-SL  
 DIN 4-12  
 AFD TYPE Grip Walk Pedal  
 WEIGHT 1 Pair 2'380 g



**WRT 10**      **ART. 145163860**  
 PLATE JRP3  
 DIN 3-10  
 AFD TYPE Full flat  
 WEIGHT 1 Pair 2'360 g



**ALPIN PEDAL WRT 12**  
**ART. 145163953**  
 Works for  
 WRT 12 GW Binding



**NL 7 GW**      **ART. 145163954**  
 PLATE JRP3 (boot sole length 217-266 mm)  
 DIN 2-7.5  
 AFD TYPE Grip Walk Pedal  
 WEIGHT 1 Pair 1'722 g



### LIFTER SETS

FOR WRT 30/24 BINDINGS		2 MM	FOR WRT 16/12/12 GW/10 BINDINGS	
FRONT	ART. 145163947		FRONT	ART. 145164779
REAR	ART. 145163948	3 MM	REAR	ART. 145164780
FRONT	ART. 145163949		FRONT	ART. 145164781
REAR	ART. 145163950		REAR	ART. 145164782



**WRT D20**      **ART. 145163861**  
 MOUNTS BINDING TYPE WRT 30/24/16/12/12 GW/10  
 HEIGHT 17.0 mm  
 WEIGHT 1 Pair 1'112 g



**SALO-90-SPEED**      **ART. 145163944**  
 MOUNTS BINDING TYPE WRT 30/24  
 HEIGHT 13.3 mm  
 WEIGHT 1 Pair 1'200 g



**SALO-97-GS**      **ART. 145169348**  
 MOUNTS BINDING TYPE WRT30/24/16/12/12GW/10  
 HEIGHT 13.3 mm  
 WEIGHT 1 Pair 1'000 g



**SALO-JRP3**      **ART. 145163862**  
 MOUNTS BINDING TYPE WRT 10 / NL7 GW  
 HEIGHT 15.0 mm  
 WEIGHT 1 Pair 600 g



**SALO-98-SL**      **ART. 145163946**  
 MOUNTS BINDING TYPE WRT30/24/16/12/12GW/10  
 HEIGHT 13.3 mm  
 WEIGHT 1 Pair 1'000 g



## STÖCKLI RACING TEAM

Die SRT-Performance-Bindung steht für höchste Ansprüche und geringes Gewicht. Je nach Anspruch stehen zwei unterschiedliche Platten mit integriertem Fullflex-System bereit. Mit fixen und gleitenden Befestigungsschrauben funktioniert die SRT-Platte exakt wie die WRT-Platte aus dem Rennsport. Für absolute Power, exakte Kraftübertragung und höchste Agilität empfehlen wir die SRT Carbon D20-Platte. Die SRT Speed D20-Platte aus Fiberglas ist die etwas sanftere und schwerere Ausführung der Carbon-Variante. Auf beiden Plattenvarianten funktioniert die SRT 12 mit breiten Vorderbacken, Twin-Cam-Fersenautomat sowie dem Grip-Walk-System hervorragend.

*Offering low weight, the SRT performance binding is synonymous with the most exacting demands. To cater for different requirements, two plate options integrating the Fullflex System are available. Featuring fixed and sliding mounting screws, the SRT plate works exactly like the WRT plate used in racing. For absolute dynamism, precise power transmission and maximum agility, we recommend the SRT Carbon D20 plate. The SRT Speed D20 fibreglass plate is the slightly softer, heavier version of the carbon model. With its wide toe piece, automatic Twin-Cam heel piece and GripWalk compatibility, the SRT 12 performs excellently on both plate versions.*



**SRT 12 MINT** ART. 156167957

PLATE SRT Carbon D20 / SRT Speed D20  
DIN 4-12  
WEIGHT 1 pair 1'818 g  
BOOT LENGTH ADJUSTMENT 257-380 mm



**SRT 12 GREEN** ART. 145163855

PLATE SRT Carbon D20 / SRT Speed D20  
DIN 4-12  
WEIGHT 1 pair 1818 g  
BOOT LENGTH ADJUSTMENT 257-380 mm



**SRT 12 BLUE** ART. 156167956

PLATE SRT Carbon D20 / SRT Speed D20  
DIN 4-12  
WEIGHT 1 pair 1'818 g  
BOOT LENGTH ADJUSTMENT 257-380 mm



**SRT 12 BLACK** ART. 145163856

PLATE SRT Carbon D20 / SRT Speed D20  
DIN 4-12  
WEIGHT 1 pair 1'818 g  
BOOT LENGTH ADJUSTMENT 257-380 mm



**SRT CARBON D20** ART. 191143557

MOUNTS BINDING TYPE SRT  
HEIGHT 22 mm  
WEIGHT 1 pair 854 g



**SRT SPEED D20** ART. 113153033

MOUNTS BINDING TYPE SRT  
HEIGHT 22 mm  
WEIGHT 1 pair 1'074 g

## SPORT LINE

Sportlich, komfortabel, sicher und agil. Die MC 11/12-Bindungen überzeugen durch ihr geringes Gewicht dank dem schlanken Design des Bindungskopfs. Etwas weniger direkt als die SRT-Linie, dafür auf Breitbandigkeit ausgelegt. Absolute Harmonie vermittelt die MC Fullflex D20-Platte mit der MC 11/12-Bindung. Wird ein geringeres Gewicht stärker gewichtet als die Performance, dann hat man mit der MC D20-Platte und der MC 11-Bindung die perfekte Alternative.

*Sporty, comfortable, safe and agile. The MC 11/12 bindings impress with their low weight thanks to the slim design of the binding head. Slightly less direct than the SRT line, but this makes them more broadly applicable. The MC Fullflex D20 plate with MC 11/12 binding conveys absolute harmony. If a lower weight is more important than performance, the MC D20 plate and MC 11 binding are the perfect alternative.*



**MC 12 BLACK MATT-SHINE** ART. 156167958

PLATE MC Fullflex D20 / Brake: F80  
DIN 4-12  
HEIGHT 26 mm  
WEIGHT 1 pair 1'820 g  
BOOT LENGTH ADJUSTMENT 257-380 mm



**MC 11 BLACK MATT-SHINE** ART. 156167959

PLATE MC D20 / Brake: F80  
DIN 3.5-11  
HEIGHT 26 mm  
WEIGHT 1 pair 1'670 g  
BOOT LENGTH ADJUSTMENT 257-380 mm



**MC FULLFLEX D20** ART. 189135479

MOUNTS BINDING TYPE MC 12 / MC 11  
HEIGHT 18 mm  
WEIGHT 1 pair 740 g



**MC D20** ART. 113153034

MOUNTS BINDING TYPE MC 12 / MC 11  
HEIGHT 17 mm  
WEIGHT 1 pair 494 g

## KIDS LINE

Bei der Kids Line stehen drei unterschiedliche Platten-Bindungs-Kombinationen zur Auswahl, die wir sinnvoll auf die entsprechenden Skilängen aufteilen. Sämtliche Bindungen sind Tool-less-Systeme und Grip-Walk-ready.

*The Kids Line offers three plate-binding combinations to cater for differing ski lengths. The bindings all offer tool-less adjustment and GripWalk compatibility.*



**L6 J70** ART. 145163962

PLATE Line Track M pre-mounted on ski  
DIN 2-5.5  
HEIGHT 24.5 mm  
WEIGHT 1 Pair 1406 g



**C5 J75** ART. 145163961

PLATE LineTrack XS/S pre-mounted on ski  
DIN 0.75-4.5  
HEIGHT 24.5 mm  
WEIGHT 1 Pair 1'640 g



**E M10 L80 BLACK** for WRT Team pre-mounted length 151/160 ART. 113153030

PLATE MC D20 pre-mounted on ski  
DIN 3-10  
HEIGHT 28.8 mm  
WEIGHT 1 Pair 2'030 g





## ALL MOUNTAIN PISTE / ALL MOUNTAIN FREERIDE / TOUR

Ob perfekt präparierte Pisten, verschneite Off-Piste-Hänge oder genussvolle Skitouren. Für jeden Anforderungsbereich und für jedes Skimodell haben wir die passende Bindungskombination. Unser Bindungsangebot teilt sich auf Pre-drilled- und Flat-Ski auf. Die neuen Strive-Bindungen mit Grip-Walk-Technologie überzeugen mit ihrer hohen Fahrperformance bei geringem Gewicht. Die Shift All Mountain Freeride/Touren-Bindungen sind mit der MNC-Technologie ausgestattet, was den Einsatz von Alpin-, Touren- oder Grip-Walk-Sohlen ermöglicht.

Whether you prefer perfectly groomed slopes, snow-covered off-piste skiing or enjoyable touring, we have the ideal binding combination for every requirement and ski model. Our range of bindings is divided into pre-drilled and flat ski applications. The new Strive bindings with Grip-Walk technology impress with their high performance and low weight. The Shift all-mountain freeride/touring binding are equipped with MNC technology, which accommodates alpine, touring or GripWalk soles.



<b>STRIVE 13 DEMO GREEN</b> ART. 123157826	<b>STRIVE 13 DEMO BLUE</b> ART. 123157825	<b>STRIVE 13 DEMO BLACK</b> ART. 123157827 D90 • ART. 123157828 D100
PLATE in Binding Box included	PLATE in Binding Box included	PLATE in Binding Box included
DIN 4.5-13	DIN 4.5-13	DIN 4.5-13
HEIGHT 24.5 mm	HEIGHT 24.5 mm	HEIGHT 24.5 mm
WEIGHT 1 pair 2'380 g	WEIGHT 1 pair 2'380 g	WEIGHT 1 pair 2'380 g
BOOT LENGTH ADJUSTMENT 253-376 mm	BOOT LENGTH ADJUSTMENT 253-376 mm	BOOT LENGTH ADJUSTMENT 253-376 mm



<b>STRIVE 13 DEMO BRONZE</b> ART. 156167960	<b>STRIVE 11 DEMO PURPLE</b> ART. 156167961	<b>STRIVE 11 DEMO BLACK</b> ART. 123157830 L90 • ART. 123157831 L100
PLATE in Binding Box included	PLATE in Binding Box included	PLATE in Binding Box included
DIN 4.5-13	DIN 3.5-11	DIN 3.5-11
HEIGHT 24.5 mm	HEIGHT 24.5 mm	HEIGHT 24.5 mm
WEIGHT 1 pair 2'380 g	WEIGHT 1 pair 2'200 g	WEIGHT 1 pair 2'200 g
BOOT LENGTH ADJUSTMENT 253-376 mm	BOOT LENGTH ADJUSTMENT 253-376 mm	BOOT LENGTH ADJUSTMENT 253-376 mm



<b>SHIFT 10 SH90 SH100</b> ART. 145163959 ART. 145163960	<b>SHIFT 13 SH90 SH100 SH110</b> ART. 145163956 ART. 145163957 ART. 145163958	<b>MTN SUMMIT 12 H90 H100</b> ART. 134163524 ART. 134163525
DIN 6-13	DIN 4-10	WEIGHT 1 pair 780 g
WEIGHT 1 pair 1'770 g	WEIGHT 1 pair 1'750 g	
BOOT LENGTH ADJUSTMENT 30 mm	BOOT LENGTH ADJUSTMENT 30 mm	
UPHILL 3°, 10°	UPHILL 3°, 10°	

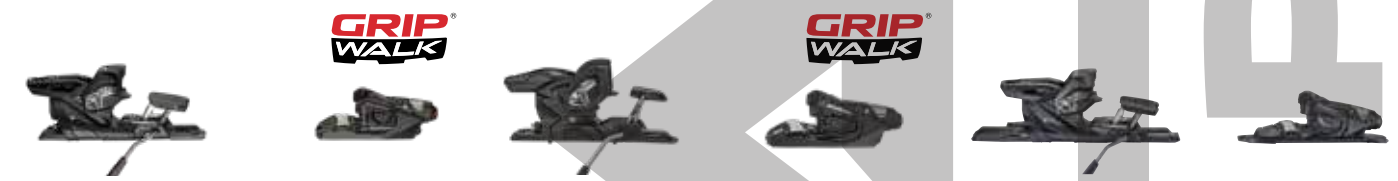

<b>STRIVE 14 FLAT</b> ART. 113153032 D90 • ART. 123157833 D100	<b>STRIVE 12 FLAT</b> ART. 134163526 L90 • ART. 134163527 L100	<b>STRIVE 14 MND</b> ART. 156170420 B90 • ART. 156170421 B100
DIN 5-14	DIN 4-12	PLATE in Binding Box included
WEIGHT 1 pair 1'960 g	WEIGHT 1 pair 1'840 g	DIN 5-14
		HEIGHT 24.5 mm
		WEIGHT 1 pair 2'400 g
		BOOT LENGTH ADJUSTMENT 253-376 mm

## PLATTENMONTAGE PLATE MOUNTING INSTRUCTIONS

1. Sticker entfernen  
Remove the sticker
2. Bohrlöcher ein wenig mit Holzleim füllen  
Put a little wood glue into the pre-drilled holes
3. Platte auf vorgebohrte Löcher aufsetzen  
Place the plate over the pre-drilled holes
4. Fixschrauben montieren (4,0 Nm)  
Mount the fixed screws (4.0 Nm)
5. Gleitschrauben montieren (4,0 Nm)  
Attach the screws for the variable mounting system (4.0 Nm)
6. Platte unter Skiflex auf Funktionalität prüfen  
Check the plate with ski flex for proper performance

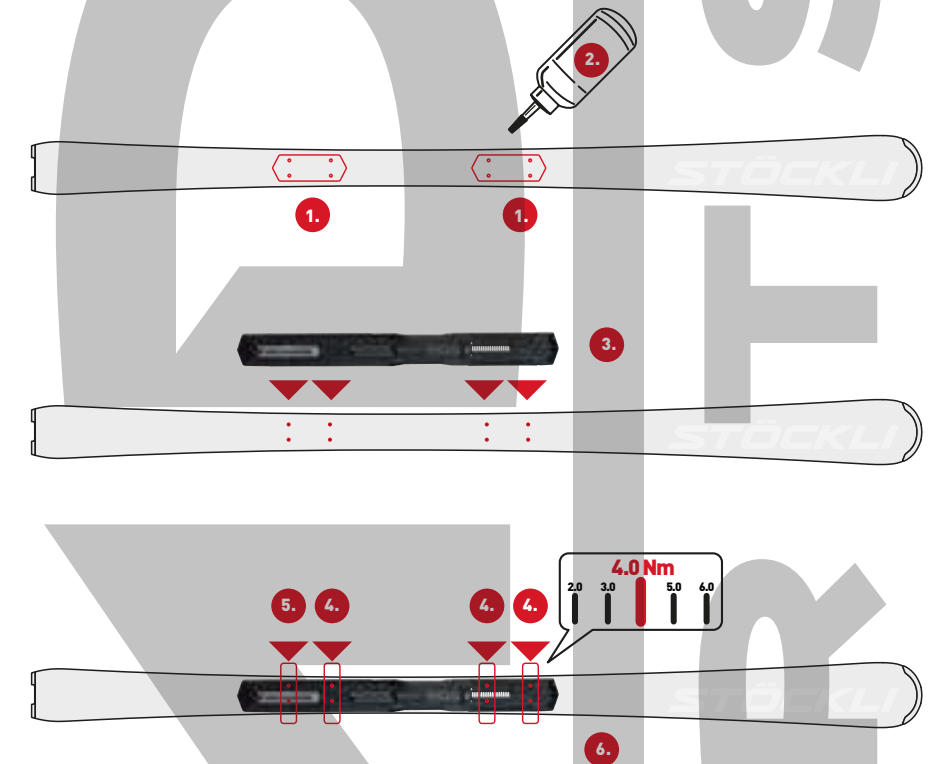

## BINDUNGSMONTAGE • MOUNTING INSTRUCTIONS

**MONTAGELEHRE**  
Bitte verwende zur genauen Positionierung der Bohrlöcher ausschliesslich die Montagelehren der Bindungs- bzw. Plattenhersteller.

**MOUNTING JIG**  
Only use the mounting jig provided by the binding and / or plate manufacturer to ensure precise positioning of the holes.

**BOHRLOCH**  
Durchmesser 4.1 mm  
Laser: DH, SG, SL FIS, GS FIS, SX FIS,  
GS, SL, SC, MP, SX, CX, MX, Orea SC, Montero AS, AW, AR, AX, AX Orea  
Stormrider: 102, 95, 88, Edge TR, FT, Nela: 88, 96  
Durchmesser 3.6 mm  
Race JR, MO Team JR, WRT Team JR

**DRILLING JIG**  
Diameter 4.1 mm  
Laser: DH, SG, SL FIS, GS FIS, SX FIS,  
GS, SL, SC, MP, SX, CX, MX, Orea SC, Montero AS, AW, AR, AX, AX Orea  
Stormrider: 102, 95, 88, Edge TR, FT, Nela: 88, 96  
Diameter 3.6 mm  
Race JR, MO Team JR, WRT Team JR

**BOHRTIEFE**  
Die Bohrtiefe ist abhängig vom montierten System (Bindung, Platte) und der jeweiligen Position der Bohrlöcher. Achte bei der Bohrtiefe darauf, dass der Untergurt des Skis (Titanal oder Fiberglas) nicht beschädigt wird!

**HOLE DEPTH**  
The drilling depth depends on the binding system [binding, plate] and the respective position of the holes. Be very careful not to damage the lower sandwich layer (Titanal or fiberglass) when drilling the holes!

**SCHRAUBEN**  
Verwende bei der Montage der Bindung bzw. der Platten nur die vom Hersteller beigelegten Schrauben und beachte die beigelegten Gebrauchs- bzw. Herstellerhinweise zur Montage.

**SCREWS**  
Use only the screws provided by the binding / plate manufacturer and carefully follow the latter's instructions for use and mounting.

**SCHUTZ**  
Es wird empfohlen, bei der Montage zusätzlich wasserabweisenden Kleber in die Bohrlöcher zu geben. Dies erhöht die Beständigkeit gegen Nässe bzw. Feuchte.

**PROTECTION**  
We recommend putting a small amount of waterproof glue into the holes to increase the ski's resistance to moisture.



# STÖCKE POLES

## ZU JEDEM SKI DER PASSENDE SKISTOCK

Willst du deine Stöckli-Skiausrüstung komplettieren, darf natürlich der passende Skistock nicht fehlen. Unsere Stockkollektion ist in Sachen Design perfekt auf die Stöckli-Skimodelle abgestimmt. Leicht, robust und ausgestattet mit vielen praktischen Features. Ein wahres Must-have für alle Skifans.

## THE RIGHT POLES FOR EVERY SKI

Matching ski poles round off your Stöckli kit. The design of our pole collection is perfectly coordinated with the Stöckli ski models. The poles are lightweight, robust, and come with a host of practical features. They are a must-have for any ski fan.

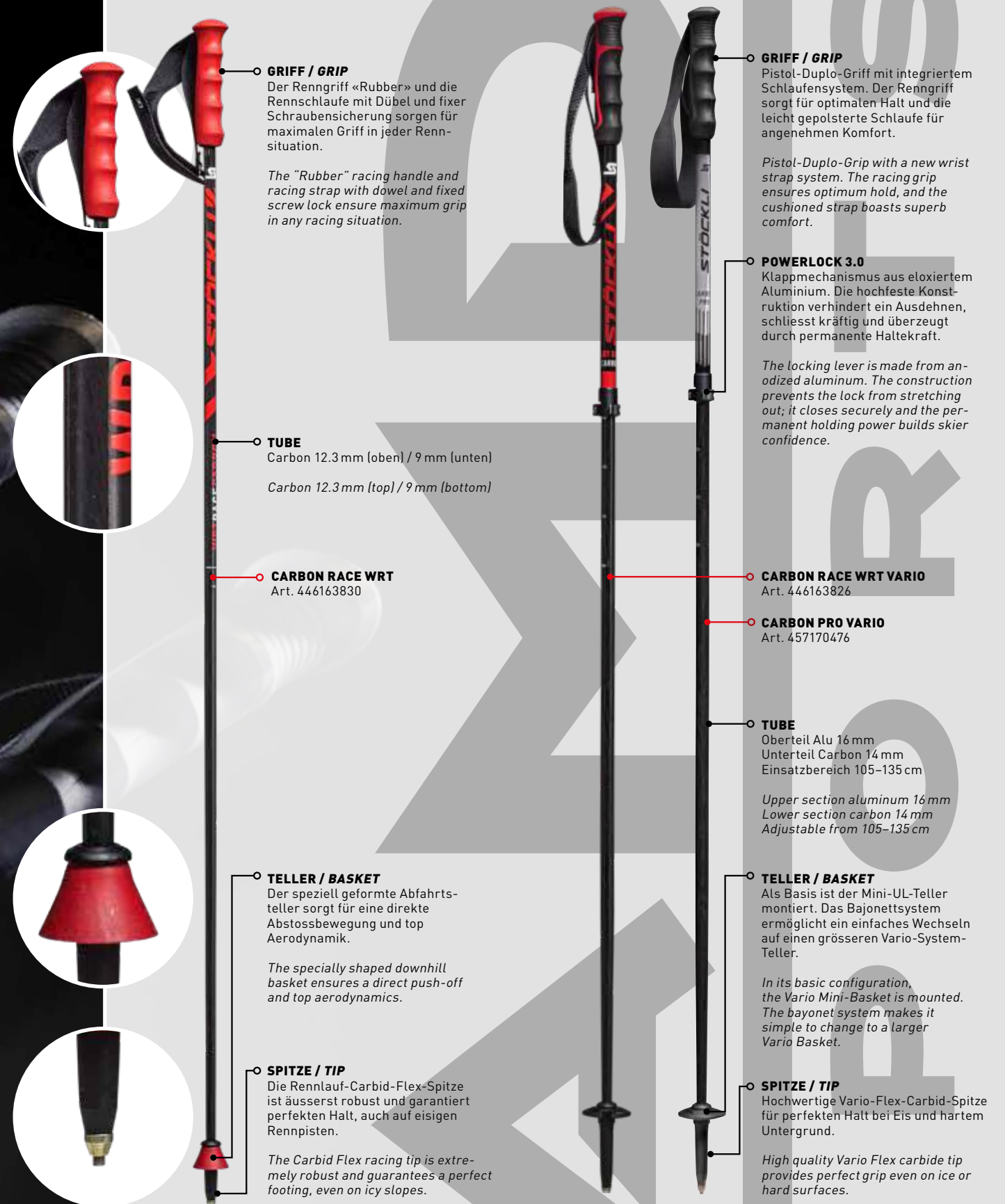

### GRIF / GRIP

Der Renngriff «Rubber» und die Rennschleife mit Dübel und fixer Schraubensicherung sorgen für maximalen Griff in jeder Rennsituation.

The "Rubber" racing handle and racing strap with dowel and fixed screw lock ensure maximum grip in any racing situation.

### GRIF / GRIP

Pistol-Duplo-Griff mit integriertem Schlaufensystem. Der Renngriff sorgt für optimalen Halt und die leicht gepolsterte Schleife für angenehmen Komfort.

Pistol-Duplo-Grip with a new wrist strap system. The racing grip ensures optimum hold, and the cushioned strap boasts superb comfort.

### TUBE

Carbon 12.3 mm (oben) / 9 mm (unten)

Carbon 12.3 mm (top) / 9 mm (bottom)

### POWERLOCK 3.0

Klappmechanismus aus eloxiertem Aluminium. Die hochfeste Konstruktion verhindert ein Ausdehnen, schliesst kräftig und überzeugt durch permanente Haltekraft.

The locking lever is made from anodized aluminum. The construction prevents the lock from stretching out; it closes securely and the permanent holding power builds skier confidence.

### CARBON RACE WRT

Art. 446163830

### CARBON RACE WRT VARIO

Art. 446163826

### CARBON PRO VARIO

Art. 457170476

### TELLER / BASKET

Der speziell geformte Abfahrts-teller sorgt für eine direkte Abstossbewegung und top Aerodynamik.

The specially shaped downhill basket ensures a direct push-off and top aerodynamics.

### TELLER / BASKET

Als Basis ist der Mini-UL-Teller montiert. Das Bajonettsystem ermöglicht ein einfaches Wechseln auf einen grösseren Vario-System-Teller.

In its basic configuration, the Vario Mini-Basket is mounted. The bayonet system makes it simple to change to a larger Vario Basket.

### SPITZE / TIP

Die Rennlauf-Carbid-Flex-Spitze ist äusserst robust und garantiert perfekten Halt, auch auf eisigen Rennpisten.

The Carbid Flex racing tip is extremely robust and guarantees a perfect footing, even on icy slopes.

### SPITZE / TIP

Hochwertige Vario-Flex-Carbid-Spitze für perfekten Halt bei Eis und hartem Untergrund.

High quality Vario Flex carbide tip provides perfect grip even on ice or hard surfaces.



PERFEKT AUF DAS SKIDESIGN ABGESTIMMT  
PERFECTLY COORDINATE WITH SKI DESIGNS



OPTIMALER UND SICHERER GRIF  
IDEAL, SECURE GRIP



MILLIMETERGENAUE ANPASSUNG  
MILLIMETER-EXACT ADJUSTMENT



**CARBON ALL MOUNTAIN VARIO • ART. 446163827**

**BENEFITS**

- + Angenehmer und komfortabler Halt
- + Grosser Winterteller für optimalen Halt im Tiefschnee
- + Hochwertige Wolfram/Carbid-Spitze für perfekten Halt

- + pleasant, comfortable grip
- + wide winter basket for perfect grip in deep snow
- + high-quality tungsten carbide tip for perfect grip

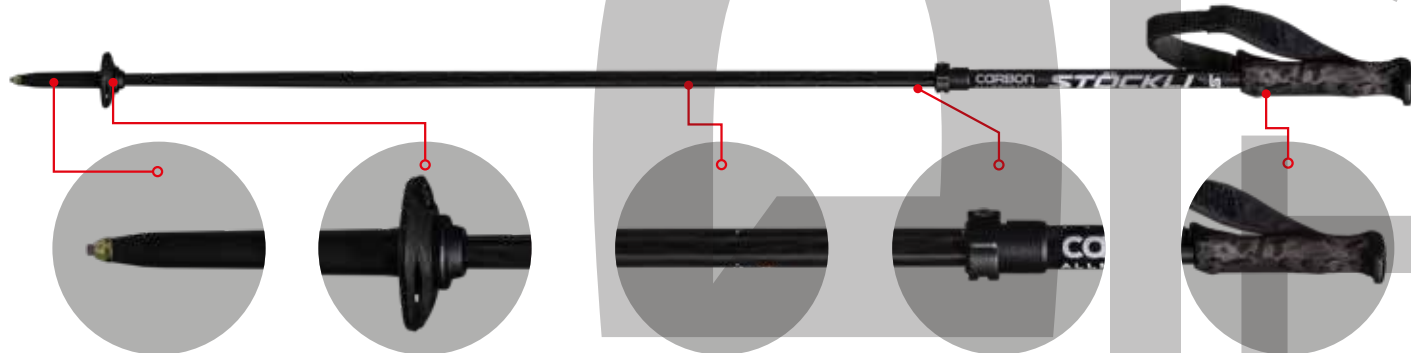

<p><b>SPITZE / TIP</b></p> <p>Hochwertige Vario-Flex-Carbid-Spitze für perfekten Halt bei Eis und hartem Untergrund.</p> <p><i>High quality Vario Flex carbide tip provides perfect grip even on ice or hard surfaces.</i></p>	<p><b>TELLER / BASKET</b></p> <p>Als Basis ist der Regular-UL-Vario-Teller montiert. Das Bajonettssystem ermöglicht ein einfaches Wechseln auf einen grösseren Vario-System-Teller.</p> <p><i>In its basic configuration, the Regular-UL-Vario-Basket is mounted. The bayonet system makes it simple to change to a larger Vario Basket.</i></p>	<p><b>TUBE</b></p> <p>Oberteil: Alu 16 mm Unterteil: Carbon 14 mm Einsatzbereich: 105-135 cm</p> <p><i>Upper section aluminum 16 mm Lower section carbon 14 mm Adjustable from 105-135 cm</i></p>	<p><b>POWERLOCK 3.0</b></p> <p>Klappmechanismus aus eloxiertem Aluminium. Die hochfeste Konstruktion verhindert ein Ausdehnen, schliesst kräftig und überzeugt durch permanente Haltekraft.</p> <p><i>The locking lever is made from anodized aluminum. The construction prevents the lock from expanding; it closes securely and the permanent holding power builds skier confidence.</i></p>	<p><b>GRIFF / GRIP</b></p> <p>Der Touring-Foam-Griff 150 im einzigartigen Camouflage-Design sorgt für einen super Halt. Dank Ergo-Click-in-Strap-Schlaufensystem zum Ein- und Ausklinken mehr Sicherheit neben der Piste.</p> <p><i>The Touring Foam handle 150 in unique camouflage design ensures a secure grip. Added safety off piste is guaranteed thanks to the Ergo Click-in Strap system for clicking in and out.</i></p>
--	--	---	--	---

**CARBON OREA VARIO • ART. 446163828**

- BENEFITS**
- + Angenehmer und komfortabler Halt
  - + Elegantes Design mit Alu/Carbon-Materialien

- + pleasant, comfortable grip
- + elegant design with carbon and aluminum

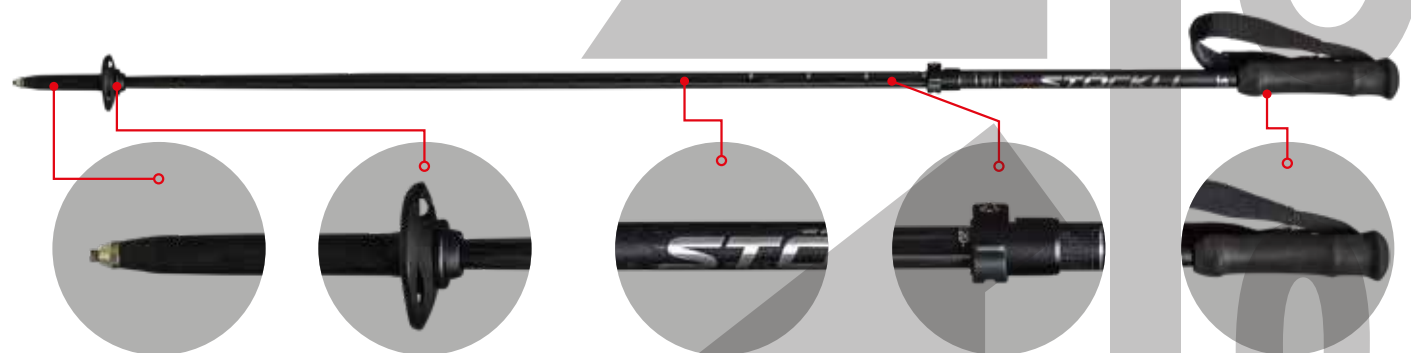

<p><b>SPITZE / TIP</b></p> <p>Hochwertige Vario-Flex-Carbid-Spitze für perfekten Halt bei Eis und hartem Untergrund.</p> <p><i>High quality Vario Flex carbide tip provides perfect grip even on ice or hard surfaces.</i></p>	<p><b>TELLER / BASKET</b></p> <p>Als Basis ist der Vario-Mini-teller montiert. Das Bajonett-system ermöglicht ein einfaches Wechseln auf einen grösseren Vario-System-Teller.</p> <p><i>In its basic configuration, the Vario Mini-Basket is mounted. The bayonet system makes it simple to change to a larger Vario Basket.</i></p>	<p><b>TUBE</b></p> <p>Oberteil: Alu 16 mm Unterteil: Carbon 14 mm Einsatzbereich: 105-135 cm</p> <p><i>Upper section aluminum 16 mm Lower section carbon 14 mm Adjustable from 105-135 cm</i></p>	<p><b>POWERLOCK 3.0</b></p> <p>Klappmechanismus aus eloxiertem Aluminium. Die hochfeste Konstruktion verhindert ein Ausdehnen, schliesst kräftig und überzeugt durch permanente Haltekraft.</p> <p><i>The locking lever is made from anodized aluminum. The construction prevents the lock from expanding; it closes securely and the permanent holding power builds skier confidence.</i></p>	<p><b>GRIFF / GRIP</b></p> <p>Der Full-Foam-Pistol-Griff mit luftgepolsterter Schlaufe vermittelt einen sehr angenehmen und komfortablen Halt. Egal, ob Finger- oder Fausthandschuh, der Griff passt.</p> <p><i>The Full Foam Pistol Grip with air-padded wrist straps provides a pleasant and comfortable grip. The Fatso Grip sits perfectly in your hand whether you wear gloves or mitts.</i></p>
--	--	---	--	---

**CARBON RACE BLUE • ART. 457170434**

**CARBON MOTION • ART. 457170435**

**CARBON PRO • ART. 457170436**

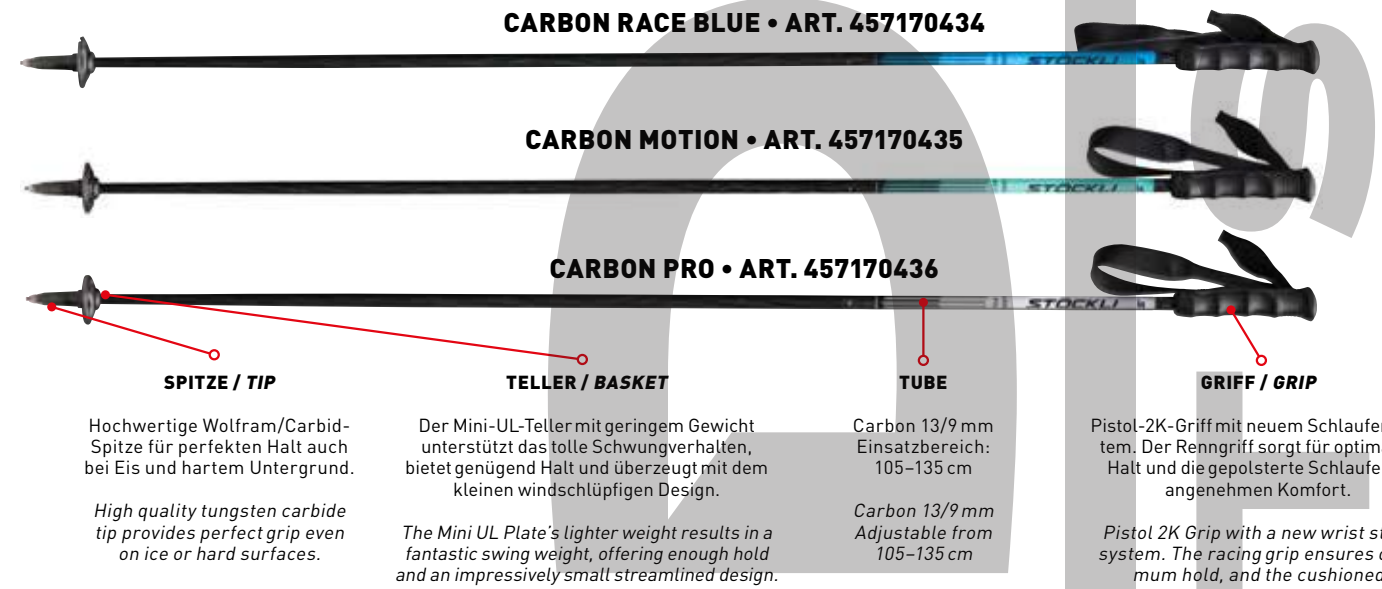

<p><b>SPITZE / TIP</b></p> <p>Hochwertige Wolfram/Carbid-Spitze für perfekten Halt auch bei Eis und hartem Untergrund.</p> <p><i>High quality tungsten carbide tip provides perfect grip even on ice or hard surfaces.</i></p>	<p><b>TELLER / BASKET</b></p> <p>Der Mini-UL-Teller mit geringem Gewicht unterstützt das tolle Schwungverhalten, bietet genügend Halt und überzeugt mit dem kleinen windschlüpfigen Design.</p> <p><i>The Mini UL Plate's lighter weight results in a fantastic swing weight, offering enough hold and an impressively small streamlined design.</i></p>	<p><b>TUBE</b></p> <p>Carbon 13/9 mm Einsatzbereich: 105-135 cm</p> <p><i>Carbon 13/9 mm Adjustable from 105-135 cm</i></p>	<p><b>GRIFF / GRIP</b></p> <p>Pistol-2K-Griff mit neuem Schlaufensystem. Der Renngriff sorgt für optimalen Halt und die gepolsterter Schlaufe für angenehmen Komfort.</p> <p><i>Pistol 2K Grip with a new wrist strap system. The racing grip ensures optimum hold, and the cushioned strap boasts superb comfort.</i></p>
--	--	---	--

**CARBON COMP • ART. 457170437**

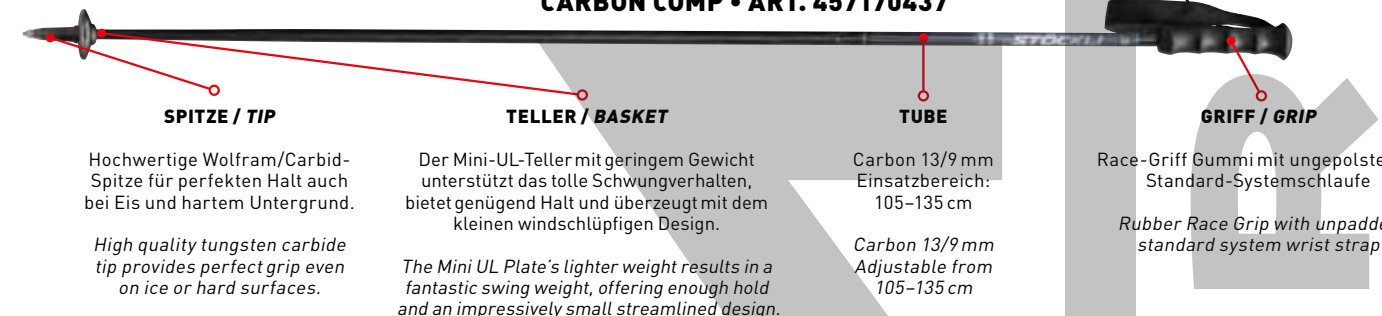

<p><b>SPITZE / TIP</b></p> <p>Hochwertige Wolfram/Carbid-Spitze für perfekten Halt auch bei Eis und hartem Untergrund.</p> <p><i>High quality tungsten carbide tip provides perfect grip even on ice or hard surfaces.</i></p>	<p><b>TELLER / BASKET</b></p> <p>Der Mini-UL-Teller mit geringem Gewicht unterstützt das tolle Schwungverhalten, bietet genügend Halt und überzeugt mit dem kleinen windschlüpfigen Design.</p> <p><i>The Mini UL Plate's lighter weight results in a fantastic swing weight, offering enough hold and an impressively small streamlined design.</i></p>	<p><b>TUBE</b></p> <p>Carbon 13/9 mm Einsatzbereich: 105-135 cm</p> <p><i>Carbon 13/9 mm Adjustable from 105-135 cm</i></p>	<p><b>GRIFF / GRIP</b></p> <p>Race-Griff Gummi mit ungepolsterter Standard-Systemschlaufe</p> <p><i>Rubber Race Grip with unpadded standard system wrist strap</i></p>
--	--	---	--

**ALU COMP • ART. 446163829**

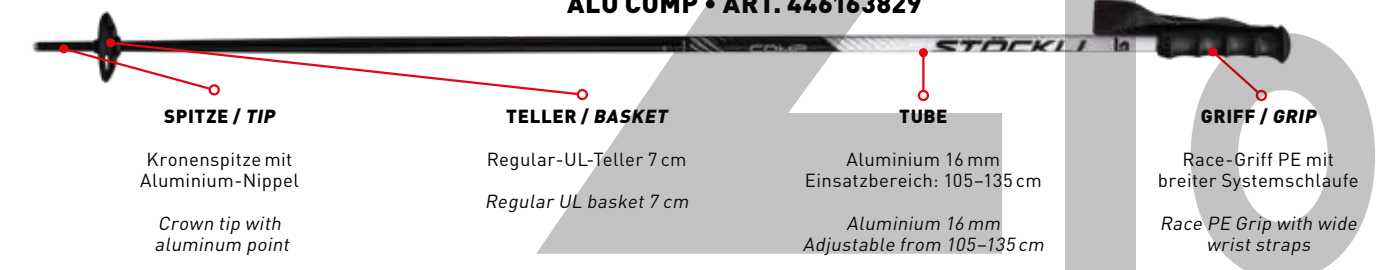

<p><b>SPITZE / TIP</b></p> <p>Kronenspitze mit Aluminium-Nippel</p> <p><i>Crown tip with aluminum point</i></p>	<p><b>TELLER / BASKET</b></p> <p>Regular-UL-Teller 7 cm</p> <p><i>Regular UL basket 7 cm</i></p>	<p><b>TUBE</b></p> <p>Aluminium 16 mm Einsatzbereich: 105-135 cm</p> <p><i>Aluminium 16 mm Adjustable from 105-135 cm</i></p>	<p><b>GRIFF / GRIP</b></p> <p>Race-Griff PE mit breiter Systemschlaufe</p> <p><i>Race PE Grip with wide wrist straps</i></p>
---	--	---	--

**CARBON TOUR VARIO • ART. 457170475**

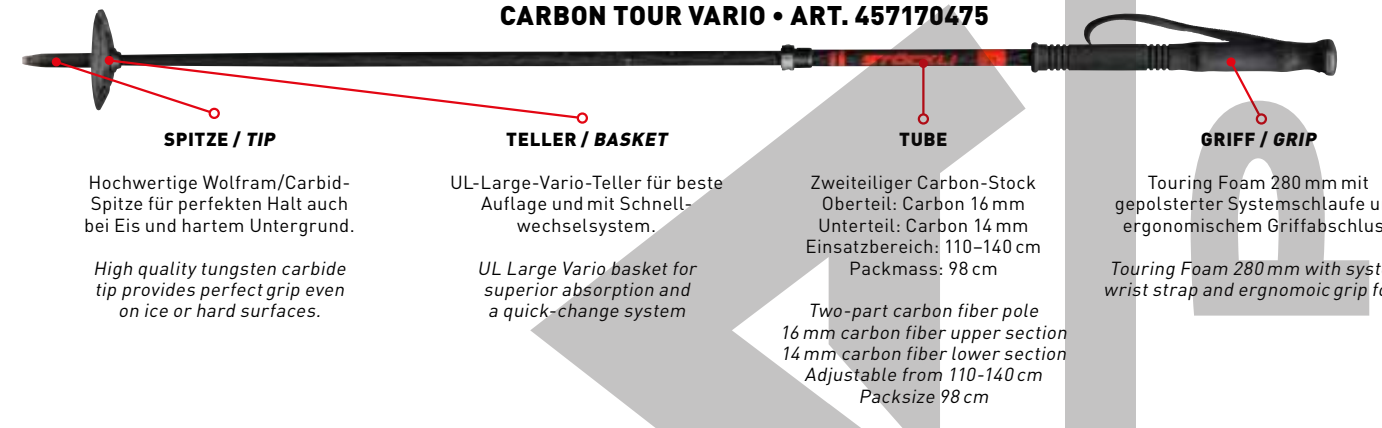

<p><b>SPITZE / TIP</b></p> <p>Hochwertige Wolfram/Carbid-Spitze für perfekten Halt auch bei Eis und hartem Untergrund.</p> <p><i>High quality tungsten carbide tip provides perfect grip even on ice or hard surfaces.</i></p>	<p><b>TELLER / BASKET</b></p> <p>UL-Large-Vario-Teller für beste Auflage und mit Schnellwechselsystem.</p> <p><i>UL Large Vario basket for superior absorption and a quick-change system</i></p>	<p><b>TUBE</b></p> <p>Zweiteiliger Carbon-Stock Oberteil: Carbon 16 mm Unterteil: Carbon 14 mm Einsatzbereich: 110-140 cm Packmass: 98 cm</p> <p><i>Two-part carbon fiber pole 16 mm carbon fiber upper section 14 mm carbon fiber lower section Adjustable from 110-140 cm Packsize 98 cm</i></p>	<p><b>GRIFF / GRIP</b></p> <p>Touring Foam 280 mm mit gepolsterter Systemschlaufe und ergonomischem Griffabschluss</p> <p><i>Touring Foam 280 mm with system wrist strap and ergonomic grip form</i></p>
--	--	--	--

**CARBON RENTAL • ART. 42090120 • 105-135 cm**

**PERFORMANCE JR • ART. 457170438 • 70-110 cm**





# TEXTIL 2025/2026

Willkommen in der Textilwelt von Stöckli. Tauche ein in eine Welt, in der jedes Detail zählt und Perfektion der Massstab ist. Denn mit Begeisterung und viel Liebe zum Detail arbeiten wir Tag für Tag daran, dir eine erstklassige Bekleidungskollektion anzubieten, die hinsichtlich Qualität, Funktionalität und Design keine Wünsche offenlässt.

*Welcome to Stöckli's world of textiles. Immerse yourself in a world where every detail counts and perfection is the benchmark. With enthusiasm and immense attention to detail, our daily work consists of offering you a first-class leisurewear collection that leaves nothing to be desired in terms of quality, functionality, and design.*





# MEN'S SKIWEAR COLLECTION

## **SPORTLICH, FUNKTIONAL, STILVOLL**

Perfekt passende Schnitte sorgen für den nötigen Tragekomfort, smarte Technologien bieten einen ganzheitlichen Schutz, und moderne Designs sorgen für den perfekten Auftritt. Kurzum: die optimalen Begleiter für jegliche Outdoor-Aktivitäten.

## **SPORTY, FUNCTIONAL, STYLISH**

*Perfectly fitting cuts ensure the requisite comfort, smart technologies offer all-round protection and modern designs ensure the perfect look. In short: The perfect companions for all outdoor activities.*

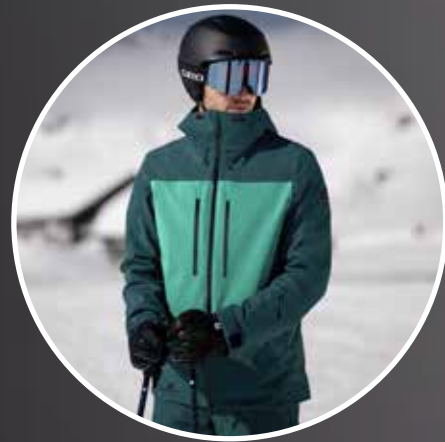



# MEN'S SKIWEAR COLLECTION

SKIJACKE WRT CROSS PRO • SKI JACKET WRT CROSS PRO



545164047 red-black  
545164048 silver-antra

SKIJACKE WRT • SKI JACKET WRT



545164049 black-red  
545164050 antra-black

SKIJACKE RACE • SKI JACKET RACE



557168873 azzurro-azzurro  
557168874 pine-pine  
557168875 purple-navy  
557168876 black-beige

SKIJACKE SPORT • SKI JACKET SPORT



557168877 pine-frozen  
557168878 purple-sun

SKIJACKE URBAN • SKI JACKET URBAN



557168879 pine  
557168880 beige

SKIHOSE FULLZIP • SKI PANT FULLZIP



512153051 red  
512153053 black

SKIHOSE RACE • SKI PANT RACE



591143386 red  
591143385 534162537\* black  
502149395 antra  
512153054 azzurro  
591143387 navy  
557168881 pine  
557168882 purple

TECHNOSTRETCH-JACKE WRT • TECHNOSTRETCH JACKET WRT



545164058 red-black  
545164059 black-antra

TECHNOSTRETCH-JACKE • TECHNOSTRETCH JACKET



557168883 red  
557168884 azzurro  
557168887 black  
557168885 pine  
557168886 purple

HOODY FULLZIP WRT • HOODY FULLZIP WRT



545164067 black-red  
545164068 antra-black

TECHNOSTRETCH GILET • TECHNOSTRETCH GILET



557168888 black

FUNKTIONSSHIRT • FUNCTIONAL SHIRT



557168889 red  
545164427 black  
545164426 navy  
557168890 pine  
557168891 frozen  
557168892 beige

\* Beinlänge 5 cm kürzer  
\* Leg length 5 cm shorter



COLOR-LINE RED-BLACK-ANTRA-SILVER



COLOR-LINE NAVY-AZZURRO-SUN



COLOR-LINE PINE-BLACK-FROZEN



COLOR-LINE BEIGE-BLACK





SKIJACKE • SKI JACKET  
WRT CROSS PRO

Stylisch und wärmend zugleich. Diese Jacke bietet dir die perfekte Kombination. Der ausgeklügelte Mix von PrimaLoft®-Wattierung und PrimaLoft®Cross Core™-Füllung hält dich auch bei eisigen Temperaturen angenehm warm, und sollte es dir dann doch mal zu heiss werden, erhältst du mit den positionierten langen Unterarmbelüftungen die nötige Luftzufuhr. Kälte und schlechtes Wetter gehören mit dieser Jacke ab sofort der Vergangenheit an.

*Stylish as well as warm. This jacket is the perfect combination. The smart mix of PrimaLoft® padding and PrimaLoft® Cross Core™ filling keeps you pleasantly warm even in icy temperatures. If you get too warm, the relocated long forearm vents give you the cooling you need. Cold and bad weather are now a thing of the past with this jacket.*



545164048  
silver-antra

545164047  
red-black

**AUSSENATERIAL • OUTER SHELL** Movetec International  
**MATERIALZUSAMMENSETZUNG • FABRIC DETAILS** 100% Polyester  
**WASSERSÄULE • WATERPROOFNESS** 20'000 mm  
**ATMUNGSAKTIVITÄT • BREATHABILITY** 20'000 g/m<sup>2</sup>/24 h  
**FÜLLMATERIAL • FILL MATERIAL** PrimaLoft® Cross Core™  
**FÜLLMATERIALZUSAMMENSETZUNG • FILL MATERIAL DETAILS** 100% Polyester  
**INNENFUTTER • LINING** 4-way stretch and 2-way stretch  
**MATERIAL INNENFUTTER • LINING FABRIC DETAILS** 100% Polyester

made in  
EUROPE



CROSS x CORE



**GRÖSSE • SIZES**  
XS/46 - 3XL/58

**SONDERAPPLIKATIONEN • LOGOS / PRINTS**  
3D-Stöckli-Schriftzug vorne beim Kragenverschluss sowie auf der Brust.  
3D-S-Logo auf der Kapuze. Druck-Sujet auf beiden Oberarmen,  
edle gewobene Stöckli-Innenetikette.

*3D Stöckli lettering at front on the collar closure and on the chest.  
3D S logo on the hood. Print motif on both upper arms,  
premium woven Stöckli inner label.*

**PASSFORM • FIT**  
Regular fit, ergonomische Passform • Regular fit, ergonomic shape



**INNENAUSSTATTUNG • FEATURES INSIDE JACKET**

Edle gewobene Stöckli-Innenetikette • Aufgedruckte technische Informationen • Handy-Reissverschluss tasche  
Abtrennbarer Schneefang mit rutschsicherem Gummiband • 4-Weg-Stretch-Futterstoff • Grosse Skibrillentasche mit  
integriertem Sonnenbrillenpflegetuch • YKK-Reissverschluss tasche • Staufach für Pflegeetiketten

*Premium woven Stöckli inside label • Technical information panel printed on lining • Mobile phone zippered pocket  
Removable snow skirt with non-slip elastic • 4-way stretch lining • Large ski goggles pocket with attached sunglass lens cleaning cloth  
YKK zippered pocket • Stash compartment for care instruction labels*



4-WEG-STRETCH  
4-WAY STRETCH



WASSERDICHT  
WATERPROOF



ATMUNGSAKTIV  
BREATHABLE



WINDABWEISEND  
WIND RESISTANT



WASSERSÄULE  
ATMUNGSAKTIVITÄT  
WATERPROOFNESS  
BREATHABILITY



GEKLEBTE NÄHTE  
TAPED SEAMS



MEHRLAGENSYSTEM  
MULTI-LAYER SYSTEM



ABNEHMBARE KAPUZE  
DETACHABLE HOOD



WASSERFESTER  
REISSVERSCHLUSS  
WATERPROOF ZIPPER



LÜFTUNG  
AIR VENTILATION



VERSTELLBARE  
MANSCHETTE  
ADJUSTABLE CUFF



ABNEHMBARER  
SCHNEEFANG  
REMOVABLE SNOW SKIRT



BRILLEN TASCHE  
GOGGLE BAG



SCHLÜSSEL TASCHE  
KEY POCKET



SKIPAS TASCHE  
SKI PASS POCKET



SKIJACKE • SKI JACKET

WRT

Mit raffinierten Technologien, modernen Farbkombinationen und einem coolen Racing-Team-Print auf dem Rücken ist diese Jacke ein absoluter Blickfang. Und das ist noch nicht alles. Diese Jacke bietet auch hinsichtlich Funktionalität so einiges: Das 4-Weg-Stretch-Material ermöglicht dir uneingeschränkte Bewegungsfreiheit beim Skifahren, während dich die angenehm weiche PrimaLoft®-Füllung vor Kälte und Nässe schützt. Lass dich von dieser Jacke begeistern und erlebe unvergleichlichen Komfort und Performance auf der Piste.

*With sophisticated technologies, modern color combinations, and a cool Racing Team print on the back, this jacket's a real eye-catcher. And that's not all. It also offers a lot in terms of functionality: the 4-way stretch material allows you unlimited freedom of movement while skiing, while the pleasantly soft PrimaLoft® filling keeps cold, wet weather at bay. Enjoy this jacket to the full and experience unparalleled comfort and performance on the slopes.*



545164050  
antra-black

545164049  
black-red

**AUSSENATERIAL • OUTER SHELL** Movetec International  
**MATERIALZUSAMMENSETZUNG • FABRIC DETAILS** 100% Polyester  
**WASSERSÄULE • WATERPROOFNESS** 20'000 mm  
**ATMUNGSAKTIVITÄT • BREATHABILITY** 20'000 g/m<sup>2</sup>/24 h  
**FÜLLMATERIAL • FILL MATERIAL** PrimaLoft®  
**FÜLLMATERIALZUSAMMENSETZUNG • FILL MATERIAL DETAILS** 100% Polyester  
**INNENFUTTER • LINING** 4-way stretch and 2-way stretch  
**MATERIAL INNENFUTTER • LINING FABRIC DETAILS** 100% Polyester



**GRÖSSE • SIZES**  
XS/46 - 3XL/58

**SONDERAPPLIKATIONEN • LOGOS / PRINTS**

Aufgeschäumte Schulterpartie, 3D-Stöckli-Schriftzug vorne beim Kragenverschluss, 3D-«Stöckli Racing Team»-Schriftzug auf der linken Brust, W-Artwork an den Oberarmen, WRT-Print am linken Unterarm, 3D-Stöckli-Logo auf der Kapuze, «Racing Team»-Druck hinten auf dem Rücken, edle gewobene Stöckli-Innenetikette, «Racing Team»-Innendruck.

*Foam-padded shoulders, 3D lettering front at the collar, 3D Stöckli Racing Team on the left chest, Racing Team badge on the right upper arm, print motif on the right chest, 3D S logo on the hood, Racing Team print on the back, premium woven Stöckli inside label.*

**PASSFORM • FIT**

Regular fit, ergonomische Passform • Regular fit, ergonomic shape



**INNENAUSSTATTUNG • FEATURES INSIDE JACKET**

Edle gewobene Stöckli-Innenetikette • Aufgedruckte technische Informationen • «Racing Team»-Innendruck  
 Handy-Reissverschluss tasche • Abtrennbarer Schneefang mit rutschsicherem Gummiband  
 Grosse Skibrillentasche mit integriertem Sonnenbrillenpflegetuch • YKK-Reissverschluss tasche • Staufach für Pflegeetiketten

*Premium woven Stöckli inside label • Technical information panel printed on lining • «Racing Team» inside print  
 Removable snow skirt with non-slip elastic • 4-Weg-Stretch-Futterstoff • 4-way stretch lining  
 Large ski goggles pocket with attached sunglass lens cleaning cloth • YKK zippered pocket • Stash compartment for care instruction labels*



4-WEG-STRETCH  
4-WAY STRETCH



WASSERDICHT  
WATERPROOF



ATMUNGSAKTIV  
BREATHABLE



WINDABWEISEND  
WIND RESISTANT



WASSERSÄULE  
ATMUNGSAKTIVITÄT  
WATERPROOFNESS  
BREATHABILITY



GEKLEBTE NÄHTE  
TAPED SEAMS



MEHRLAGENSYSTEM  
MULTI-LAYER SYSTEM



ABNEHMBARE KAPUZE  
DETACHABLE HOOD



WASSERFESTER  
REISSVERSCHLUSS  
WATERPROOF ZIPPER



LÜFTUNG  
AIR VENTILATION



VERSTELLBARE  
MANSCHETTE  
ADJUSTABLE CUFF



ABNEHMBARER  
SCHNEEFANG  
REMOVABLE SNOW SKIRT



BRILLEN TASCHE  
GOGGLE BAG



SCHLÜSSEL TASCHE  
KEY POCKET



SKIPAS TASCHE  
SKI PASS POCKET



# SKIJACKE • SKI JACKET RACE

Erlebe Sportlichkeit und Performance in einer Jacke vereint. Ihr geometrisches Design und die frischen Farben machen sie zum Hingucker. Das 4-Weg-Stretch-Aussenmaterial bietet dir maximale Bewegungsfreiheit, während die PrimaLoft®-Füllung für perfekten Wärmeausgleich sorgt. Dank der hohen Wassersäule bleibst du stets trocken. Mit dieser Jacke bist du bestens für die Piste gerüstet.

*Experience sportiness and performance combined in a single jacket. The geometric design and vibrant colors make it a real eye-catcher. The 4-way stretch outer material offers optimal freedom of movement, while the PrimaLoft® filling ensures perfect thermal regulation. Thanks to the high waterproof rating, you always remain dry. With this jacket, you are optimally prepared for your day on the piste.*



made in EUROPE

557168875  
purple-navy

**AUSSENMATERIAL • OUTER SHELL** Movetec International  
**MATERIALZUSAMMENSETZUNG • FABRIC DETAILS** 100% Polyester  
**WASSERSÄULE • WATERPROOFNESS** 20'000 mm  
**ATMUNGSAKTIVITÄT • BREATHABILITY** 20'000 g/m<sup>2</sup>/24 h  
**FÜLLMATERIAL • FILL MATERIAL** PrimaLoft®  
**FÜLLMATERIALZUSAMMENSETZUNG • FILL MATERIAL DETAILS** 100% Polyester  
**INNENFUTTER • LINING** 4-way stretch and 2-way stretch  
**MATERIAL INNENFUTTER • LINING FABRIC DETAILS** 100% Polyester



557168874  
pine-pine



557168873  
azzurro-azzurro



557168876  
black-beige

**GRÖSSE • SIZES**  
XS/46 – 3XL/58

### SONDERAPPLIKATIONEN • LOGOS / PRINTS

Stöckli-Schriftzug auf linker Brust, Stöckli-Schriftzug vorne beim Kragenverschluss, Stöckli-S-Logo auf Kapuze, Stöckli-Innenetikette, S-Stöckli-Innendruck.

*Stöckli lettering on the left-hand side of the chest, Stöckli lettering at the front on the collar closure  
Stöckli S logo on the hood, Stöckli inner label, S-Stöckli inside print.*

### PASSFORM • FIT

Regular fit, ergonomische Passform • *Regular fit, ergonomic shape*



### INNENAUSSTATTUNG • FEATURES INSIDE JACKET

Edle gewobene Stöckli-Innenetikette • Aufgedruckte technische Informationen • Handy-Reissverschluss tasche  
 Abtrennbarer Schneefang mit rutschsicherem Gummiband • 4-Weg-Stretch-Futterstoff  
 Grosse Skibrillentasche mit integriertem Sonnenbrillenpfegetuch • S-Stöckli-Innendruck • Staufach für Pflegeetiketten

*Elegant woven Stöckli inner label • Printed technical information • Zipped cell phone pocket  
 Removable snow guard with non-slip elastic band • 4-way stretch lining fabric  
 Large ski goggles pocket with integrated sunglasses cleaning cloth • S-Stöckli inside print • Storage pouch for care labels*

- 4-WEG-STRETCH  
4-WAYSTRETCH
- WASSERDICHT  
WATERPROOF
- ATMUNGSAKTIV  
BREATHABLE
- WINDABWEISEND  
WIND RESISTANT
- WASSERSÄULE  
ATMUNGSAKTIVITÄT  
WATERPROOFNESS  
BREATHABILITY
- GEKLEBTE NÄHTE  
TAPED SEAMS
- MEHRLAGENSYSTEM  
MULTI-LAYER SYSTEM
- ABNEHMBARE KAPUZE  
DETACHABLE HOOD
- WASSERFESTER  
REISSVERSCHLUSS  
WATERPROOF ZIPPER
- LÜFTUNG  
AIR VENTILATION
- VERSTELLBARE  
MANSCHETTE  
ADJUSTABLE CUFF
- ABNEHMBARER  
SCHNEEFANG  
REMOVABLE SNOW SKIRT
- BRILLENTASCHE  
GOGGLE BAG
- SCHLÜSSELTASCHE  
KEY POCKET
- SKIPASSTASCHE  
SKI PASS POCKET



# SKIJACKE • SKI JACKET SPORT

Die Skijacke Sport ist dein perfekter Begleiter für jedes Gelände. Sie besticht mit praktischen Taschen und lässig auffälligen Farbkombinationen. Das 4-Weg-Stretch-Aussenmaterial bietet Bewegungsfreiheit und Elastizität. Atmungsaktiv und mit Schutz vor Wind, Kälte und Nässe ausgestattet, sorgt die PrimaLoft®-Füllung für optimalen Wärmeausgleich. Dank hoher Wassersäule bleibst du stets trocken.

*The Sport ski jacket is your ideal companion on any terrain. It impresses thanks to its practical pockets and stylish, eye-catching color combinations. The 4-way stretch outer material offers freedom of movement and elasticity. Breathable and resistant to wind, cold and wet conditions, the PrimaLoft® filling ensures optimal thermal regulation. Thanks to the high waterproof rating, you always remain dry.*



557168878  
purple-sun

**AUSSENMATERIAL • OUTER SHELL** Movetec International  
**MATERIALZUSAMMENSETZUNG • FABRIC DETAILS** 100% Polyester  
**WASSERSÄULE • WATERPROOFNESS** 20'000 mm  
**ATMUNGSAKTIVITÄT • BREATHABILITY** 20'000 g/m<sup>2</sup>/24 h  
**FÜLLMATERIAL • FILL MATERIAL** PrimaLoft®  
**FÜLLMATERIALZUSAMMENSETZUNG • FILL MATERIAL DETAILS** 100% Polyester  
**INNENFUTTER • LINING** 2-way stretch and non-stretch  
**MATERIAL INNENFUTTER • LINING FABRIC DETAILS** 100% Polyester



110



557168877  
pine-frozen

**GRÖSSE • SIZES**  
XS/46 - 3XL/58

### SONDERAPPLIKATIONEN • LOGOS / PRINTS

Stöckli-Schriftzug vorne beim Kragenverschluss, S-Logo auf linker oberer Schulter, S-Stöckli-Druck vorne rechts unten, Stöckli-Innenetikette.

*Stöckli lettering at the front on the collar closure, S logo on top-left shoulder  
S-Stöckli on front at bottom right, Stöckli inner label.*

### PASSFORM • FIT

Regular fit, ergonomische Passform • *Regular fit, ergonomic shape*



### INNENAUSSTATTUNG • FEATURES INSIDE JACKET

Edle gewobene Stöckli-Innenetikette • Aufgedruckte technische Informationen • Handy-Reissverschluss tasche links  
 Fixer Schneefang mit rutschsicherem Gummiband • 2-Weg-Stretch-Futterstoff  
 Grosse Skibrillentasche mit integriertem Sonnenbrillenpflegetuch • Staufach für Pflegeetiketten

*Elegant woven Stöckli inner label • Printed technical information • Zipped cell phone pocket on left  
 Fixed snow guard with non-slip elastic band • 2-way stretch lining fabric  
 Large ski goggles pocket with integrated sunglasses cleaning cloth • Storage pouch for care labels*

111

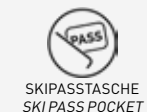
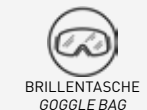



SKIJACKE • SKI JACKET  
URBAN

Diese Skijacke in modernen Farben ist dein perfekter Begleiter auf der Piste und im Alltag. Das 4-Weg-Stretch-Aussenmaterial bietet dir die nötige Bewegungsfreiheit und Elastizität für alle Aktivitäten. Die Kunstfaserfüllung PrimaLoft® Cross Core™ garantiert dir optimalen Wärmeausgleich und angenehmen Tragekomfort. Ob auf der Piste oder beim Stadtbummel – dieser ganzheitliche Allrounder schützt dich zuverlässig in der kalten Jahreszeit.

*This ski jacket in modern colors is your ideal companion both on and off piste. The 4-way stretch outer material ensures the freedom of movement and elasticity you need for all activities. The PrimaLoft® Cross Core™ synthetic fiber filling guarantees optimal thermal regulation and outstanding comfort. Whether on the slopes or strolling around town – this all-rounder offers reliable protection in the winter months.*



4-WEG-STRETCH  
4-WAY STRETCH



WASSERDICHT  
WATERPROOF



ATMUNGSAKTIV  
BREATHABLE



WINDABWEISEND  
WIND RESISTANT



WASSERSÄULE  
ATMUNGSAKTIVITÄT  
WATERPROOFNESS  
BREATHABILITY



GEKLEBTE NÄHTE  
TAPED SEAMS



MEHRLAGENSYSTEM  
MULTI-LAYER SYSTEM



FIXE KAPUZE  
FIXED HOOD



SKIPASSTASCHE  
SKI PASS POCKET



made in  
EUROPE

557168879  
pine

557168880  
beige

**AUSSENMATERIAL • OUTER SHELL** Movetec International  
**MATERIALZUSAMMENSETZUNG • FABRIC DETAILS** 100% Polyester  
**WASSERSÄULE • WATERPROOFNESS** 20'000 mm  
**ATMUNGSAKTIVITÄT • BREATHABILITY** 20'000 g/m<sup>2</sup>/24 h  
**FÜLLMATERIAL • FILL MATERIAL** PrimaLoft® Cross Core™  
**FÜLLMATERIALZUSAMMENSETZUNG • FILL MATERIAL DETAILS** 100% Polyester  
**INNENFUTTER • LINING** 2-way stretch  
**MATERIAL INNENFUTTER • LINING FABRIC DETAILS** 100% Polyester



**GRÖSSE • SIZES**  
XS/46 – 3XL/58

**SONDERAPPLIKATIONEN • LOGOS / PRINTS**  
3D-Stöckli-Schriftzug vorne links, 3D-Logo hinten auf Kapuze, Stöckli-Wappen-Badge «since 1935» auf rechtem Oberarm, edle gewobene Stöckli-Innenetikette.

*3D lettering front left, 3D logo on rear of hood, Stöckli crest badge "since 1935" on right upper arm, elegant woven Stöckli inner label.*

**PASSFORM • FIT**  
Regular fit, ergonomische Passform • Regular fit, ergonomic shape



**INNENAUSSTATTUNG • FEATURES INSIDE JACKET**  
Edle gewobene Stöckli-Innenetikette • Handy-Reissverschlussstasche links  
2-Weg-Stretch-Futterstoff • Staufach für Pflegeetiketten

*Elegant woven Stöckli inner label • Zipped cell phone pocket on left  
2-way stretch lining fabric • Storage pouch for care labels*



# SKIHOSE • SKI PANTS FULLZIP

Inspiziert vom Rennsport, entwickelt für die Piste: Die Fullzip-Skihose begeistert mit raffinierten Technologien und coolen Features. Die durchgehenden wasserabweisenden Reissverschlüsse ermöglichen einen mühelosen und schnellen Einstieg. Die verstellbaren Hosenträger und der regulierbare Bund gewährleisten eine optimale Passform, während das Aussenmaterial Movetec einen erstklassigen Schutz vor Wind, Nässe und Kälte bietet. Mit dieser Skihose bist du bestens ausgestattet, um deine Leidenschaft auf der Piste voll auszuleben.

*Inspired by racing, developed for the slopes: the Fullzip ski pant impresses with sophisticated technologies and cool features. The full-length water-repellent zippers make it quick and easy to put on. The adjustable braces and waistband ensure a perfect fit, while the Movetec outer material offers superior protection from wind, wet, and cold. This ski pant is ideally equipped to fully live out your passion on the slopes.*



512153051  
red



512153053  
black

**GRÖSSE • SIZES**  
XS/46 - 3XL/58

**AUSSENMATERIAL • OUTER SHELL** Movetec International  
**MATERIALZUSAMMENSETZUNG • FABRIC DETAILS** 100% Polyester

**WASSERSÄULE • WATERPROOFNESS** 20'000 mm

**ATMUNGSAKTIVITÄT • BREATHABILITY** 20'000 g/m<sup>2</sup>/24 h

**FÜLLMATERIAL • FILL MATERIAL** PrimaLoft®, seat and knees

**FÜLLMATERIALZUSAMMENSETZUNG • FILL MATERIAL DETAILS** 100% Polyester

**INNENFUTTER • LINING** 2-way stretch

**MATERIAL INNENFUTTER • LINING FABRIC DETAILS** 100% Polyester

**SONDERAPPLIKATIONEN • LOGOS / PRINTS**

Elastische Hosenträger mit geprägtem Stöckli-Schriftzug, 3D-Schriftzug vorne rechts, 3D-S-Logo hinten links, edle gewobene Stöckli-Innenetikette.

*Stretch suspenders embossed with Stöckli lettering, 3D lettering front right, 3D S logo rear left, premium woven Stöckli inside label.*

**PASSFORM • FIT**

Regular fit, ergonomische Passform, Mid Rise  
Regular fit, ergonomic shape, mid-rise



# SKIHOSE • SKI PANTS RACE

Atmungsaktiv, wasserdicht und windabweisend: Diese Skihose überzeugt mit ihrer ergonomischen Passform und lässt in Sachen Funktionalität keine Wünsche offen. Das 4-Weg-Stretch-Material gewährleistet optimalen Tragekomfort, während das Movetec-Material auch bei widrigen Wetterbedingungen perfekten Schutz bietet. Erhältlich in sieben verschiedenen Farben, damit du deinen persönlichen Stil auf der Piste zum Ausdruck bringen kannst.

*Breathable, waterproof, and wind resistant: this ski pant impresses with its ergonomic fit and leaves nothing to be desired in terms of functionality. The 4-way stretch material ensures optimum comfort, while the Movetec outer offers perfect protection even in adverse weather conditions. Available in seven different colors, you can express your personal style on the slopes.*



512153054  
azzurro



591143386  
red



591143385  
534162537\*  
black

\* -5 cm Beinlänge



502149395  
antra



591143387  
navy



557168881  
pine



557168882  
purple

**GRÖSSE • SIZES**  
XS/46 - 3XL/58

**AUSSENMATERIAL • OUTER SHELL** Movetec International  
**MATERIALZUSAMMENSETZUNG • FABRIC DETAILS** 100% Polyester

**WASSERSÄULE • WATERPROOFNESS** 20'000 mm

**ATMUNGSAKTIVITÄT • BREATHABILITY** 20'000 g/m<sup>2</sup>/24 h

**FÜLLMATERIAL • FILL MATERIAL** PrimaLoft®

**FÜLLMATERIALZUSAMMENSETZUNG • FILL MATERIAL DETAILS** 100% Polyester

**INNENFUTTER • LINING** 2-way stretch

**MATERIAL INNENFUTTER • LINING FABRIC DETAILS** 100% Polyester

**SONDERAPPLIKATIONEN • LOGOS / PRINTS**

Stöckli-geprägte elastische Hosenträger, 3D-Schriftzug vorne rechts, 3D-S-Logo hinten links, edle gewobene Stöckli-Innenetikette.

*Stöckli embossed stretch suspenders, 3D lettering front right, 3D S logo back left, premium woven Stöckli inside label.*

**PASSFORM • FIT**

Regular fit, ergonomische Passform, Mid Rise, -5 cm Beinlänge beim Artikel 534162537  
Regular fit, ergonomic shape, mid-rise, -5 cm leg length for item 534162537



- 4-WEG-STRETCH  
4-WAY STRETCH
- WASSERDICHT  
WATERPROOF
- ATMUNGSAKTIV  
BREATHABLE
- WINDABWEISEND  
WIND RESISTANT
- WASSERSÄULE  
ATMUNGSAKTIVITÄT  
WATERPROOFNESS  
BREATHABILITY
- GEKLEBTE NÄHTE  
TAPED SEAMS
- MEHRLAGENSYSTEM  
MULTI-LAYER SYSTEM
- WASSERFESTER  
REISSVERSCHLUSS  
WATERPROOF ZIPPER
- CORDURASCHUTZ  
CORDURA PROTECTION
- ABNEHMBARE  
HOSENTRÄGER  
DETACHABLE  
SUSPENDERS

- 4-WEG-STRETCH  
4-WAY STRETCH
- WASSERDICHT  
WATERPROOF
- ATMUNGSAKTIV  
BREATHABLE
- WINDABWEISEND  
WIND RESISTANT
- WASSERSÄULE  
ATMUNGSAKTIVITÄT  
WATERPROOFNESS  
BREATHABILITY
- GEKLEBTE NÄHTE  
TAPED SEAMS
- MEHRLAGENSYSTEM  
MULTI-LAYER SYSTEM
- WASSERFESTER  
REISSVERSCHLUSS  
WATERPROOF ZIPPER
- CORDURASCHUTZ  
CORDURA PROTECTION
- ABNEHMBARE  
HOSENTRÄGER  
DETACHABLE  
SUSPENDERS
- LÜFTUNG  
AIR VENTILATION



TECHNOSTRETCH-JACKE • TECHNOSTRETCH JACKET

WRT

Unterwegs wie unser Rennsport-Team. Mit dem WRT-Technostretch. Auffallende Verschnittlinien, diverse Druckelemente sowie ein grossflächiger moderner «Racing Team»-Schriftzug sorgen für den grossen Auftritt und den Hingucker auf der Piste. Das Technostretch-Material ist nicht nur atmungsaktiv, sondern gewährleistet auch eine optimale Temperaturregulierung selbst bei rasanten Abfahrten.

*The same gear as our racing team. With the WRT Technostretch. Striking tailoring, various print elements and large, modern Racing Team lettering ensure an eye-catching appearance on the slopes. The Technostretch fabric's not only breathable, but also provides optimum temperature control even on high-speed descents.*



545164058  
red-black

545164059  
black-antra

**GRÖSSE • SIZES**  
XS/46 - 3XL/58

**AUSSENATERIAL • OUTER SHELL**  
Miti Thermal

**MATERIALZUSAMMENSETZUNG • FABRIC DETAILS**  
49% Polyamide, 35% Polyester, 16% Elastane

**SONDERAPPLIKATIONEN • LOGOS / PRINTS**  
Grosser «Racing Team»-Schriftzug auf den Rücken gedruckt, 3D-«Stöckli Racing Team»-Schriftzug auf der linken Brust, W-Artwork am Oberarm, WRT-Druck am linken Unterarm, 3D-Stöckli-Schriftzug im Nacken.

*Large Racing Team lettering printed on the back, 3D Stöckli Racing Team lettering on the left chest, W artwork print on the upper arm, WRT print on the left lower sleeve, 3D lettering on the neck.*

**PASSFORM • FIT**  
Slim fit, ergonomische Passform • Slim fit, ergonomic shape





TECHNOSTRETCH-JACKE • TECHNOSTRETCH JACKET

RACE

Der vielseitige, sportliche Alleskönner für jede Gelegenheit. Ob als wärmender Midlayer unter deiner Skijacke oder als coole Jacke für Freizeitaktivitäten – das Technostretch überzeugt immer. Das leichte, atmungsaktive Material garantiert höchsten Tragekomfort und begleitet dich in fünf stylischen Farben durch den Tag.

*The versatile, sporty all-rounder for all occasions. Whether as a warm midlayer under the ski jacket or as a cool jacket for your leisure activities – the Technostretch is the ideal solution. The lightweight, breathable material ensures optimal comfort and is your perfect companion through the day in five stylish colors.*



557168883  
red

557168884  
azzurro

557168885  
pine

557168886  
navy

557168887  
black

**GRÖSSE • SIZES**  
XS/46 – 3XL/58

**AUSSENMATERIAL • OUTER SHELL**  
Miti Thermal

**MATERIALZUSAMMENSETZUNG • FABRIC DETAILS**  
49% Polyamide, 35% Polyester, 16% Elastane

**SONDERAPPLIKATIONEN • LOGOS / PRINTS**  
Stöckli-Lasercut-Band bei beiden Schultern, Eingriffstasche, Stöckli-Schriftzug an der linken unteren Kante der Eingriffstasche, Ärmelprint am linken hinteren Teil des Ärmels.

*Stöckli laser cut strip on both shoulders, front pocket, Stöckli lettering on bottom-left edge of front pocket, sleeve print on left-rear sleeve.*

**PASSFORM • FIT**  
Slim fit, ergonomische Passform • Slim fit, ergonomic shape

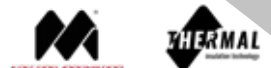

HOODY FULLZIP • HOODY FULLZIP

WRT

Leicht, dehnbar, atmungsaktiv und schnelltrocknend. Das WRT-Hoody erfüllt alle Anforderungen an Funktionalität. Und mit dem auffälligen «Racing Team»-Schriftzug auf dem Rücken bist du garantiert sportlich unterwegs.

*Lightweight, stretchy, breathable, and quick-drying. The WRT Hoody meets every functional requirement. And the eye-catching Racing Team lettering on the back guarantees a sporty look.*



545164067  
black-red

545164068  
antra-black

**GRÖSSE • SIZES**  
XS/46 – 3XL/58

**AUSSENMATERIAL • OUTER SHELL**  
Carvico Colorado

**MATERIALZUSAMMENSETZUNG • FABRIC DETAILS**  
80% Polyamide, 20% Elastane

**SONDERAPPLIKATIONEN • LOGOS / PRINTS**  
Grosser «Racing Team»-Schriftzug auf den Rücken gedruckt, 3D-«Stöckli Racing Team» auf der linken Brust, W-Artwork am Oberarm, WRT-Druck am linken Unterarm, Stöckli-geprägte Ösen.

*Large Racing Team lettering printed on the back, 3D Stöckli Racing Team on the left chest, W-print on both upper sleeves, WRT print on left lower sleeve, Stöckli embossed eyelets.*

**PASSFORM • FIT**  
Regular fit, ergonomische Passform • Regular fit, ergonomic shape

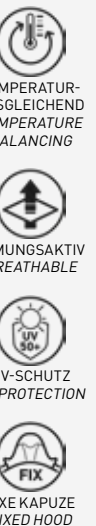



TECHNOSTRETCH • TECHNOSTRETCH

# GILET

Der vielseitige, sportliche Begleiter für jede Gelegenheit. Ob als wärmender Midlayer unter deiner Skijacke oder als lässiges Gilet für deine Freizeitaktivitäten – das Technostretch-Gilet ist immer die perfekte Wahl. Das leichte, atmungsaktive Material bietet dir hervorragenden Tragekomfort und macht jede Bewegung mit.

*The versatile, sporty companion for all occasions. Worn as a warm midlayer under the ski jacket or as a stylish gilet for your leisure activities – the Technostretch is always the ideal choice. The lightweight, breathable material offers outstanding comfort and adapts to your every movement.*



557168888  
black

**GRÖSSE • SIZES**  
XS/46 – 3XL/58

**AUSSENATERIAL • OUTER SHELL**  
Miti Thermal

**MATERIALZUSAMMENSETZUNG • FABRIC DETAILS**  
49% Polyamide, 35% Polyester, 16% Elastane

**SONDERAPPLIKATIONEN • LOGOS / PRINTS**  
Stöckli-Lasercut-Band bei beiden Schultern,  
Eingriffstasche, S-Logo im Nacken.

*Stöckli laser cut strip on both shoulders,  
front pocket, S logo on neck.*

**PASSFORM • FIT**  
Slim fit, ergonomische Passform • Slim fit, ergonomic fit



FUNKTIONSSHIRT • FUNCTIONAL SHIRT

# RACE

Ein Funktionsshirt, welches durch sein schlichtes Design und seine herausragende Funktionalität besticht. Mit der praktischen Reißverschluss-Brusttasche hast du deine Wertsachen immer griffbereit. Egal, ob beim Wandern, Biken oder Fitnesstraining – dieses Shirt lässt dich nicht im Stich.

*A functional shirt that impresses with its pared-down design and outstanding functionality. Thanks to the practical zipped breast pocket, you'll always have your valuables at hand. Whether hiking, biking, or working out – this shirt is the perfect companion.*



545164427  
black

545164426  
navy

557168890  
pine

557168889  
red

557168891  
frozen

557168892  
beige

**GRÖSSE • SIZES**  
XS/46 – 3XL/58

**AUSSENATERIAL • OUTER SHELL**  
Carvico Colorado and Miti Pump Rib 2.0

**MATERIALZUSAMMENSETZUNG • FABRIC DETAILS**  
80% Polyamide, 20% Elastane and 100% Polyester

**SONDERAPPLIKATIONEN • LOGOS / PRINTS**  
Druck-Sujet auf der linken Brusttasche,  
S-Stöckli-Druck hinten rechts unten am Bund.

*Print motif on the left breast pocket,  
S-Stöckli print on the rear right at the bottom of the waistband.*

**PASSFORM • FIT**  
Slim fit, ergonomische Passform • Slim fit, ergonomic fit





# WOMEN'S SKIWEAR COLLECTION

## **SPORTLICH, FUNKTIONAL, STILVOLL**

Perfekt passende Schnitte sorgen für den nötigen Tragekomfort, smarte Technologien bieten einen ganzheitlichen Schutz, und moderne Designs sorgen für den perfekten Auftritt. Kurzum: die optimalen Begleiter für jegliche Outdoor-Aktivitäten.

## **SPORTY, FUNCTIONAL, STYLISH**

*Perfectly fitting cuts ensure the requisite comfort, smart technologies offer all-round protection and modern designs ensure the perfect look. In short: The perfect companions for all outdoor activities.*





# WOMEN'S SKIWEAR COLLECTION

## SKIJACKE PERFORMANCE • SKI JACKET PERFORMANCE



545164248  
red-white-black

545164249  
black-silver-white

## SKIJACKE STYLE • SKI JACKET STYLE



557168895  
white-black

557168896  
beige-black



557168897  
purple-navy

## SKIJACKE FUTURA • SKI JACKET FUTURA



557168898  
frozen-pine



557168899  
pine



557168900  
sun



556168901  
shine

## SKIHOSE PERFORMANCE • SKI PANT PERFORMANCE



591143415  
white

591143416  
black

557168902  
purple

557168903  
pine

## SKIHOSE STYLE • SKI PANT STYLE



557168904  
white

512153140  
black

534162539  
beige

512153142  
navy

557168905  
pine

## TECHNOSTRETCH-JACKE PERFORMANCE • TECHNOSTRETCH-JACKET PERFORMANCE



545164256  
white-black

545164257  
black-white

## TECHNOSTRETCH-JACKE STYLE • TECHNOSTRETCH-JACKET STYLE



557168906  
black-black

557168907  
navy-black

557168908  
pine-black

## FUNKTIONSSHIRT • FUNCTIONAL SHIRT



557168915  
white

557168916  
black

557168917  
pine

557168918  
frozen

## TECHNOSTRETCH-JACKE FUTURA • TECHNOSTRETCH-JACKET FUTURA



557168909  
black-black

557168910  
beige-black

557168911  
navy-black

## TECHNOSTRETCH-GILET FUTURA • TECHNOSTRETCH-GILET FUTURA



557168912  
black-black

557168913  
beige-black

557168914  
navy-black



COLOR-LINE RED-BLACK-WHITE



COLOR-LINE PINE-FROZEN-BLACK



COLOR-LINE BEIGE-BLACK-SUN



COLOR-LINE PURPLE-NAVY-SHINE





# SKIJACKE • SKI JACKET PERFORMANCE

Die Performance-Skijacke im Colorblock-Design ist die perfekte Begleiterin für anspruchsvolle Skifahrerinnen, die auf höchste Funktionalität und Komfort setzen. Mit den eingesetzten hochwertigen Materialien bietet diese Jacke einen unschlagbaren Tragekomfort, selbst bei höchster Leistung. Zudem gewährleistet sie einen optimalen Wärmeausgleich und hält dich trocken, egal, bei welchem Wetter.

*The Performance ski jacket in a color-block design is the perfect companion for discerning women skiers who insist on maximum functionality and comfort. Thanks to the use of high-quality materials, this jacket offers unbeatable comfort, even at top speeds. It also ensures an optimum body climate and keeps you dry, whatever the weather.*



545164249  
black-silver-white

545164248  
red-white-black

**AUSSENMATERIAL • OUTER SHELL** Movetec International  
**MATERIALZUSAMMENSETZUNG • FABRIC DETAILS** 100% Polyester  
**WASSERSÄULE • WATERPROOFNESS** 20'000 mm  
**ATMUNGSAKTIVITÄT • BREATHABILITY** 20'000 g/m<sup>2</sup>/24 h  
**FÜLLMATERIAL • FILL MATERIAL** PrimaLoft® gold and PrimaLoft® Cross Core™  
**FÜLLMATERIALZUSAMMENSETZUNG • FILL MATERIAL DETAILS** 100% Polyester  
**INNENFUTTER • LINING** 4-way and 2-way stretch  
**MATERIAL INNENFUTTER • LINING FABRIC DETAILS** 100% Polyester

made in  
EUROPE



**GRÖSSE • SIZES**  
XS/34 – XXL/44

### SONDERAPPLIKATIONEN • LOGOS / PRINTS

Grosser Stöckli-Schriftzug vorne beim Kragenverschluss, 3D-Schriftzug am linken Oberarm, 3D-S-Logo auf Kapuze, edle gewobene Stöckli-Innenetikette, «Skiing is always on my mind»-Innendruck.  
*Large Stöckli lettering at front on the collar closure, 3D lettering on the left upper arm, 3D logo on the hood, premium woven Stöckli inner label, SKIING IS ALWAYS ON MY MIND inside print.*

### PASSFORM • FIT

Regular fit, ergonomische Passform  
*Regular fit, ergonomic shape*



### INNENAUSSTATTUNG • FEATURES INSIDE JACKET

Edle gewobene Stöckli-Innenetikette • Aufgedruckte technische Informationen  
 «Skiing is always on my mind»-Innendruck • Abtrennbarer Schneefang mit rutschsicherem Gummiband  
 4-Weg-Stretch-Futterstoff • Grosse Skibrillentasche mit integriertem Sonnenbrillenpfegetuch  
 YKK-Reissverschlussstasche • Staufach für Pflegeetiketten

*Premium woven Stöckli inside label • Technical information panel printed on lining  
 SKIING IS ALWAYS ON MY MIND inside print • Removable snow skirt with non-slip elastic  
 4-way stretch lining • Large ski goggles pocket with attached sunglass lens cleaning cloth  
 YKK zippered pocket • Stash compartment for care instruction labels*

- 4-WEG-STRETCH  
4-WAYSTRETCH
- WASSERDICHT  
WATERPROOF
- ATMUNGSAKTIV  
BREATHABLE
- WINDABWEISEND  
WIND RESISTANT
- WASSERSÄULE  
ATMUNGSAKTIVITÄT  
WATERPROOFNESS  
BREATHABILITY
- GEKLEBTE NÄHTE  
TAPED SEAMS
- MEHRLAGENSYSTEM  
MULTI-LAYER SYSTEM
- FIXE KAPUZE  
FIXED HOOD
- WASSERFESTER  
REISSVERSCHLUSS  
WATERPROOF ZIPPER
- LÜFTUNG  
AIR VENTILATION
- VERSTELLBARE  
MANSCHETTE  
ADJUSTABLE CUFF
- ABNEHMBARER  
SCHNEEFANG  
REMOVABLE SNOW SKIRT
- BRILLENASCHE  
GOGGLE BAG
- SCHLÜSSELTASCHE  
KEY POCKET
- SKIPASSTASCHE  
SKI PASS POCKET



# SKIJACKE • SKI JACKET STYLE

Stilvoll und ein echter Hingucker – die Skijacke Style beeindruckt mit einer schlanken Silhouette dank den gerafften Seiteneinsätzen. Die trendigen, aufgesetzten Taschen setzen visuelle Akzente, während die Kapuze mit Kragen zusätzlichen Schutz und Style vereint. Funktional und modisch zugleich, ist diese Jacke dein idealer Begleiter auf und abseits der Piste.

*Elegant and a real eye-catcher – the Style ski jacket impresses with a slim silhouette thanks to gathered side inserts. The trendy patch pockets give an extra added touch while the hood with collar combines protection and style. Functional yet fashionable, this jacket is your ideal companion both on and off piste.*

made in  
EUROPE



557168895  
white-black

**AUSSENMATERIAL • OUTER SHELL** Movetec International and Maxland  
**MATERIALZUSAMMENSETZUNG • FABRIC DETAILS** 100% Polyester and 100% Polyester  
**WASSERSÄULE • WATERPROOFNESS** 20'000 mm and 10'000 mm  
**ATMUNGSAKTIVITÄT • BREATHABILITY** 20'000 g/m<sup>2</sup>/24 h and 10'000 g/m<sup>2</sup>/24 h  
**FÜLLMATERIAL • FILL MATERIAL** PrimaLoft® and PrimaLoft® Cross Core™  
**FÜLLMATERIALZUSAMMENSETZUNG • FILL MATERIAL DETAILS** 100% Polyester  
**INNENFUTTER • LINING** 2-way stretch  
**MATERIAL INNENFUTTER • LINING FABRIC DETAILS** 100% Polyester



CROSS X CORE

Maxland



557168896  
beige-black



557168897  
purple-navy



557168898  
frozen-pine

**GRÖSSE • SIZES**  
XS/34 – XXL/44

**SONDERAPPLIKATIONEN • LOGOS / PRINTS**  
S-Logo auf Kapuze, Stöckli-Wappen-Badge «since 1935» auf linkem Oberarm, Stöckli-geprägte Ösen, Edle gewobene Stöckli-Innenetikette, S-Logo-geprägte Stopper, S-Logo-geprägte Druckknöpfe.

*S logo on the hood, Stöckli crest "since 1935" on left upper arm, Stöckli embossed eyelets, Elegant woven Stöckli inner label, S logo embossed stopper, S logo embossed press studs.*

**PASSFORM • FIT**  
Slim fit, ergonomische Passform • Slim fit, ergonomic fit



**INNENAUSSTATTUNG • FEATURES INSIDE JACKET**

Edle gewobene Stöckli-Innenetikette • Handy-Reissverschlusstasche  
 Abtrennbarer Schneefang mit rutschsicherem Gummiband • 2-Weg-Stretch-Futterstoff • YKK-Reissverschlusstasche  
 «Skiing is always on my mind»-Innendruck • Staufach für Pflegeetiketten

*Elegant woven Stöckli inner label • Zipped cell phone pocket • Removable snow guard with non-slip elastic band  
 2-way stretch lining fabric • YKK zipped pocket • "Skiing is always on my mind" inside print • Storage pouch for care labels*





# SKIJACKE • SKI JACKET FUTURA

Die neue Futura-Jacke ist dein stilvoller Begleiter für die kalte Jahreszeit. Mit ihren raffinierten Absteppungen setzt sie noch mehr modische Akzente. Die grosse Kapuze und die trendigen Stöckli-Anhänger rücken dich gekonnt in den Mittelpunkt. Ob auf der Piste oder im Alltag – die Kunstfaserfüllung PrimaLoft® Cross Core™ sorgt für perfekte Wärmeleistung, angenehmen Tragekomfort und umfassenden Schutz. Mit der Futura-Jacke bist du immer stilsicher und warm unterwegs.

*The new Futura jacket is your elegant companion for the winter months. With its sophisticated quilting, it offers even more stylish touches. The large hood and trendy Stöckli zipper puller make you the center of attention. Whether on or off piste – the PrimaLoft® Cross Core™ synthetic fiber filling ensures perfect thermal performance, comfort, and comprehensive protection. With the Futura jacket, you will stay stylish and warm throughout the day.*

made in  
EUROPE



557168900  
sun

**AUSSENMATERIAL • OUTER SHELL** Movetec International and Maxland  
**MATERIALZUSAMMENSETZUNG • FABRIC DETAILS** 100% Polyester and 100% Polyester  
**WASSERSÄULE • WATERPROOFNESS** 20'000 mm and 10'000 mm  
**ATMUNGSAKTIVITÄT • BREATHABILITY** 20'000 g/m<sup>2</sup>/24 h and 10'000 g/m<sup>2</sup>/24 h  
**FÜLLMATERIAL • FILL MATERIAL** PrimaLoft® Cross Core™  
**FÜLLMATERIALZUSAMMENSETZUNG • FILL MATERIAL DETAILS** 100% Polyester  
**INNENFUTTER • LINING** 2-way stretch  
**MATERIAL INNENFUTTER • LINING FABRIC DETAILS** 100% Polyester



Maxland



CROSS CORE™

132



557168899  
pine

556168901  
shine

**GRÖSSE • SIZES**  
XS/34 – XXL/44

**SONDERAPPLIKATIONEN • LOGOS / PRINTS**  
Grosser Stöckli-Schriftzug vorne beim Kragenschluss, 3D-S-Logo auf Kapuze, Stöckli-Wappen-Badge «since 1935» auf linkem Oberarm, edle gewobene Stöckli-Innenetikette, «Skiing is always on my mind»-Innendruck.

*Large Stöckli lettering at front on the collar closure, 3D logo on the hood, Stöckli crest "since 1935" on the left upper arm, Stöckli zipper puller, elegant woven Stöckli inner label, «Skiing is always on my mind» inside print.*

**PASSFORM • FIT**  
Regular fit, ergonomische Passform • Regular fit, ergonomic fit



**INNENAUSSTATTUNG • FEATURES INSIDE JACKET**

Edle gewobene Stöckli-Innenetikette • Handy-Reissverschluss tasche • Abtrennbarer Schneefang mit rutschsicherem Gummiband  
 2-Weg-Stretch-Futterstoff • Grosse Skibrillentasche mit integriertem Sonnenbrillenpflegetuch • YKK-Reissverschluss tasche  
 «Skiing is always on my mind»-Innendruck • Staufach für Pflegeetiketten

*Elegant woven Stöckli inner label • Zipped cell phone pocket • Removable snow guard with non-slip elastic band  
 2-way stretch lining fabric • Large ski goggles pocket with integrated sunglasses cleaning cloth • YKK zipped pocket  
 "Skiing is always on my mind" inside print • Storage pouch for care labels*

133

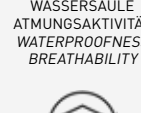



# SKIHOSE • SKI PANTS PERFORMANCE

Ein erstklassiger Look trifft auf ein angenehmes Trageerlebnis. Mit ihrer ergonomischen Passform macht diese Skihose jede Bewegung mit und überzeugt nicht nur durch ihre kompromisslose Funktionalität, sondern lässt sich auch vielseitig kombinieren.

*A first-class look meets a comfortable wearing experience. With its ergonomic fit, this ski pant follows your every move and impresses with its uncompromising functionality and versatility.*



made in EUROPE



591143415  
white

591143416  
black

557168902  
purple

557168903  
pine

**GRÖSSE • SIZES**  
XS/34 - XXL/44

**AUSSENMATERIAL • OUTER SHELL** Movetec International  
**MATERIALZUSAMMENSETZUNG • FABRIC DETAILS** 100% Polyester

**WASSERSÄULE • WATERPROOFNESS** 20'000 mm

**ATMUNGSAKTIVITÄT • BREATHABILITY** 20'000 g/m<sup>2</sup>/24 h

**FÜLLMATERIAL • FILL MATERIAL** PrimaLoft®

**FÜLLMATERIALZUSAMMENSETZUNG • FILL MATERIAL DETAILS** 100% Polyester

**INNENFUTTER • LINING** 2-way stretch

**MATERIAL INNENFUTTER • LINING FABRIC DETAILS** 100% Polyester

**SONDERAPPLIKATIONEN • LOGOS / PRINTS**

3D-Stöckli-Schriftzug vorne rechts, 3D-S-Logo hinten links, edle gewobene Stöckli-Innenetikette.

*3D lettering front right, 3D S logo rear left, premium woven Stöckli inside label.*

**PASSFORM • FIT**

Regular fit, ergonomische Passform, Mid Rise  
Regular fit, ergonomic shape, mid-rise



# SKIHOSE • SKI PANTS STYLE

Mit der enganliegenden Softshell-Hose liegst du voll im Trend. Sie verleiht dir eine schlanke Silhouette und überzeugt mit einem Höchstmass an Tragekomfort. Diese Hose ist ein absolutes Must-have für jede modebewusste Skifahrerin, die Wert auf Stil und Komfort legt. Erobere damit die Piste mit Stil.

*Close-fitting softshell pants are trending. This one gives you a slim silhouette and is extremely comfortable. This pant is an absolute must-have for every fashion-conscious woman who values style and comfort while skiing. Conquer the slopes in style.*



made in EUROPE



557168904  
white

512153140  
black

534162539  
beige

512153142  
navy

557168905  
pine

**GRÖSSE • SIZES**  
XS/34 - XXL/44

**AUSSENMATERIAL • OUTER SHELL** Eurojersey Windtex, Panther supersoft WX WR  
**MATERIALZUSAMMENSETZUNG • FABRIC DETAILS** 45% Polyester, 37% Polyamide, 18% Elastane

**WASSERSÄULE • WATERPROOFNESS** 10'000 mm

**ATMUNGSAKTIVITÄT • BREATHABILITY** 700 g/m<sup>2</sup>/24 h

**INNENFUTTER • LINING** 4-way stretch

**MATERIAL INNENFUTTER • LINING FABRIC DETAILS** 89% Polyamide, 11% Polyurethane

**SONDERAPPLIKATIONEN • LOGOS / PRINTS**

3D-Stöckli-Schriftzug vorne rechts, 3D-S-Logo hinten links, Stöckli-Aufhänger hinten an der Gurtschlaufe, edle gewobene Stöckli-Innenetikette.

*3D lettering front right, 3D logo rear left, Stöckli loop at back of belt loop, premium woven Stöckli inside label.*

**PASSFORM • FIT**

Slim fit, ergonomische Passform, Mid Rise  
Slim fit, ergonomic shape, mid-rise



4-WEG-STRETCH  
4-WAY STRETCH



WASSERDICHT  
WATERPROOF



ATMUNGSAKTIV  
BREATHABLE



WINDABWEISEND  
WIND RESISTANT



WASSERSÄULE  
ATMUNGSAKTIVITÄT  
WATERPROOFNESS  
BREATHABILITY



GEKLEBTE NÄHTE  
TAPED SEAMS



MEHRLAGENSYSTEM  
MULTI-LAYER SYSTEM



WASSERFESTER  
REISSVERSCHLUSS  
WATERPROOF ZIPPER



4-WEG-STRETCH  
4-WAY STRETCH



WASSERDICHT  
WATERPROOF



ATMUNGSAKTIV  
BREATHABLE



WINDABWEISEND  
WIND RESISTANT



WASSERSÄULE  
ATMUNGSAKTIVITÄT  
WATERPROOFNESS  
BREATHABILITY



MEHRLAGENSYSTEM  
MULTI-LAYER SYSTEM



# TECHNOSTRETCH-JACKE • TECHNOSTRETCH-JACKET PERFORMANCE

Sportlich, funktional und schlicht zugleich. Diese Technostretch-Jacke ist die perfekte Grundlage für alle sportlichen Aktivitäten. Die hochwertigen Materialien gewährleisten einen erstklassigen Tragekomfort und sorgen zu jeder Zeit für angenehme Wärme. Mit dieser Technostretch-Jacke bist du bestens gerüstet, um sportlich durchzustarten und gleichzeitig einen perfekten Auftritt hinzulegen.

*Sporty, functional, and minimal all at once. This Technostretch is the perfect basis for all sport activities. The high-quality materials ensure first-class comfort and provide pleasant warmth at all times. This Technostretch gets you off to a strong start – and it looks great on you, too.*



545164256  
white-black

545164257  
black-white

**GRÖSSE • SIZES**  
XS/34 – XXL/44

**AUSSENMATERIAL • OUTER SHELL**  
Miti Thermal

**MATERIALZUSAMMENSETZUNG • FABRIC DETAILS**  
49% Polyamide, 35% Polyester, 16% Elastane

**SONDERAPPLIKATIONEN • LOGOS / PRINTS**  
3D-S-Logo hinten im Nacken, «Skiing is always on my mind»-  
Druck entlang des Reißverschlusses.

*3D logo on the back of the neck,  
SKIING IS ALWAYS ON MY MIND print along the zipper.*

**PASSFORM • FIT**  
Regular fit, ergonomische Passform  
Regular fit, ergonomic shape



TEMPERATUR-  
AUSGLEICHEND  
TEMPERATURE  
BALANCING

ATMUNGSAKTIV  
BREATHABLE



TECHNOSTRETCH-JACKE • TECHNOSTRETCH-JACKET

# STYLE

Erlebe den perfekten Mix aus Stil und Technik mit dem Technostretch Style. Der neue Materialmix sorgt für einen modernen Look und hervorragende Funktionalität. Tragbar als wärmender Midlayer unter deiner Skijacke oder als stylische Jacke in der Freizeit – dieses Kleidungsstück passt zu jeder Gelegenheit.

*Experience the perfect mix of style and technology with the Technostretch Style. The new material mixture ensures a modern look with outstanding functionality. Worn as a warm midlayer under the ski jacket or as a stylish jacket in your free time – this garment is perfect for every occasion.*



557168906  
black



557168907  
navy-black



557168908  
pine-black

**GRÖSSE • SIZES**  
XS/34 – XXL/44

**AUSSENATERIAL • OUTER SHELL**  
Miti Thermal and Pontetorto

**MATERIALZUSAMMENSETZUNG • FABRIC DETAILS**  
49% Polyamide, 35% Polyester, 16% Elastane and 100% Polyester

**SONDERAPPLIKATIONEN • LOGOS / PRINTS**  
Stöckli-Lasercut-Band bei beiden Schultern, 3D-S-Logo im Nacken.

*Stöckli laser cut strip on both shoulders, 3D S logo on neck.*

**PASSFORM • FIT**  
Slim fit, ergonomische Passform • Slim fit, ergonomic fit



TECHNOSTRETCH-JACKE • TECHNOSTRETCH-JACKET

# FUTURA

Das Technostretch Futura verbindet stilvolles Design mit technischer Raffinesse. Ideal als wärmender Midlayer unter deiner Skijacke oder als trendige Freizeitjacke, passt es zu jeder Gelegenheit. Der moderne Look und die funktionalen Eigenschaften machen das Technostretch Futura zum unverzichtbaren Begleiter – ob auf der Piste oder im Alltag.

*The Technostretch Futura combines stylish design with sophisticated technology. Ideal as a warm midlayer under the ski jacket or as a trendy jacket in your free time – this garment is perfect for every occasion. The modern look and functional properties make the Technostretch Futura an essential companion both on and off piste.*



557168909  
black-black



557168910  
beige-black



557168911  
navy-black

**GRÖSSE • SIZES**  
XS/34 – XXL/44

**AUSSENATERIAL • OUTER SHELL**  
Tamurakoma and Pontetorto

**MATERIALZUSAMMENSETZUNG • FABRIC DETAILS**  
100% Polyester and 100% Polyester

**FÜLLMATERIAL • FILLING**  
Valtherm®

**FÜLLMATERIALZUSAMMENSETZUNG • FILLING MATERIAL COMPOSITION**  
100% Polyester

**SONDERAPPLIKATIONEN • LOGOS / PRINTS**  
Stöckli-Wappen-Badge auf linker Brust, Stöckli-Reissverschlussanhänger.

*Stöckli crest on the left-hand side of the chest, Stöckli zipper puller.*

**PASSFORM • FIT**  
Slim fit, ergonomische Passform • Slim fit, ergonomic fit

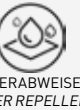



TECHNOSTRETCH-GILET • TECHNOSTRETCH-GILET

# FUTURA

Das Technostretch-Gilet Futura kombiniert stilvolles Design mit technischer Brillanz. Ideal als wärmende Schicht unter deiner Skijacke oder als trendiges Gilet in der Freizeit, passt es zu jeder Gelegenheit. Das Stöckli-Wappen auf der linken Brust verleiht ihm einen besonderen Akzent. Mit seinem modernen Design und den funktionalen Eigenschaften ist das Gilet Futura dein perfekter Begleiter – ob auf der Piste oder im Alltag.

*The Technostretch Futura gilet combines stylish design with technical brilliance. Ideal as a warm layer under the ski jacket or as a trendy gilet in your free time – this garment is perfect for every occasion. The Stöckli crest on the left-hand side of the chest gives a special added touch. With its modern design and functional properties, the Futura gilet is your ideal companion both on and off piste.*



557168913  
beige-black

557168912  
black-black

557168914  
navy-black

**GRÖSSE • SIZES**  
XS/34 – XXL/44

**AUSSENATERIAL • OUTER SHELL**  
Tamurakoma and Pontetorto

**MATERIALZUSAMMENSETZUNG • FABRIC DETAILS**  
100% Polyester and 100% Polyester

**FÜLLMATERIAL • FILLING**  
Valtherm®

**FÜLLMATERIALZUSAMMENSETZUNG • FILLING MATERIAL COMPOSITION**  
100% Polyester

**SONDERAPPLIKATIONEN • LOGOS / PRINTS**  
Stöckli-Wappen-Badge auf linker Brust, Stöckli-Reissverschlussanhänger.

*Stöckli crest on the left-hand side of the chest, Stöckli zipper puller.*

**PASSFORM • FIT**  
Slim fit, ergonomische Passform • *Slim fit, ergonomic fit*



# FUNKTIONSSHIRT • FUNCTIONAL SHIRT PERFORMANCE & STYLE

Ein echter Hingucker in Form und Farbe – das Funktionsshirt besticht durch seine ergonomische Passform. Stylish und superbequem, ist es perfekt für jegliche sportliche Aktivitäten. Erhältlich in vier trendigen Farben, begleitet dich dieses Shirt bei jedem Abenteuer.

*A real eye-catcher in both design and color – the functional shirt turns heads thanks to its ergonomic fit. Stylish and comfortable, it is perfect for any sporting activity. Available in four trendy colors, this shirt is your ideal companion for every adventure.*



557168917  
pine

557168915  
white

557168918  
frozen

557168916  
black

**GRÖSSE • SIZES**  
XS/34 – XXL/44

**AUSSENATERIAL • OUTER SHELL**  
Miti Pump Rib 2.0 and Carvico Colorado

**MATERIALZUSAMMENSETZUNG • FABRIC DETAILS**  
100% Polyester and 80% Polyamide, 20% Elastane

**SONDERAPPLIKATIONEN • LOGOS / PRINTS**  
Stöckli-Wappen-Badge auf linkem Oberarm, 3D-Stöckli-Schriftzug auf linker Brust.  
*Stöckli crest on left upper arm, 3D Stöckli lettering on the left-hand side of the chest.*

**PASSFORM • FIT**  
Slim fit, ergonomische Passform • *Slim fit, ergonomic fit*



- ULTRALEICHT  
ULTRALIGHT
- WASSERABWEISEND  
WATER REPELLENT
- TEMPERATUR-  
AUSGLEICHEND  
TEMPERATURE  
BALANCING
- ATMUNGSAKTIV  
BREATHABLE

- TEMPERATUR-  
AUSGLEICHEND  
TEMPERATURE  
BALANCING
- ATMUNGSAKTIV  
BREATHABLE
- UV-SCHUTZ  
UV PROTECTION



# ALL MOUNTAIN COLLECTION

## **FUNKTIONAL, INNOVATIV, FÜR DEN OUTDOOR-ENTHUSIASTEN**

Unsere All-Mountain-Kollektion. Schlicht, coole, einzigartige Details und speziell entwickelt für alle Outdoor-Enthusiasten. Von wärmenden Midlayern über atmungsaktive Hardshell-Jacken bis hin zu funktionalen Baselayern – unsere Kollektion ermöglicht dir ein individuelles Layering für ultimativen Komfort und Schutz in den Bergen. Mach dich bereit für jedes Abenteuer mit unserer All-Mountain-Kollektion.

## **FUNCTIONAL, INNOVATIVE, FOR THE OUTDOOR ENTHUSIAST**

*Our All Mountain collection.  
Sleek, cool, unique detailing and specially  
developed for outdoor enthusiasts. Warm midlayers,  
breathable hardshell jackets, functional base  
layers – our collection allows you to tailor your layering  
for ultimate comfort and protection in the mountains.  
Get ready for any adventure with  
our All Mountain collection.*

## **DAS ABENTEUER KANN BEGINNEN**

Speziell entwickelt für alle, die das Abenteuer lieben. Entdecke unsere All-Mountain-Kollektion für Herren und Damen – mit durchdachten Details, ausgeklügelten Technologien und coolen Designs.

## **LET THE ADVENTURE BEGIN**

*Specially developed for those who love adventure.  
Discover our All Mountain collection for men and women – with fine details, sophisticated  
technologies and cool designs.*





# MEN'S ALL MOUNTAIN COLLECTION

SKIJACKE ALL MOUNTAIN MONTERO • SKI JACKET ALL MOUNTAIN MONTERO



545164416 bordeaux  
545164417 navy

INSULATOR ALL MOUNTAIN MONTERO • INSULATOR ALL MOUNTAIN MONTERO



545164420 bordeaux  
545164421 navy

SKIHOSE ALL MOUNTAIN MONTERO • SKI PANT ALL MOUNTAIN MONTERO



545164418 bordeaux  
545164419 navy

PULLOVER ALL MOUNTAIN MONTERO • PULLOVER ALL MOUNTAIN MONTERO



545164422 bordeaux  
545164423 navy  
545164424 silver

FUNKTIONSSHIRT ALL MOUNTAIN MONTERO • FUNCTIONAL SHIRT ALL MOUNTAIN MONTERO



545164425 bordeaux  
545164426 navy  
545164427 black

UNDERWEAR SEAMLESS MONTERO • UNDERWEAR SEAMLESS MONTERO



545164596 antra  
545164597 antra  
545164600 antra

UNISEX-MÜTZE MONTERO • BEANIE UNISEX MONTERO



545167063 bordeaux  
545167064 navy  
545167065 silver  
557170288 black

# WOMEN'S ALL MOUNTAIN COLLECTION

SKIJACKE ALL MOUNTAIN MONTERO • SKI JACKET ALL MOUNTAIN MONTERO



545164428 bordeaux  
545164429 navy

INSULATOR ALL MOUNTAIN MONTERO • INSULATOR ALL MOUNTAIN MONTERO



545164432 bordeaux  
545164433 navy

SKIHOSE ALL MOUNTAIN MONTERO • SKI PANT ALL MOUNTAIN MONTERO



545164430 bordeaux  
545164431 navy

HOODY ALL MOUNTAIN MONTERO • HOODY ALL MOUNTAIN MONTERO



545164434 bordeaux  
545164435 navy  
545164436 silver

FUNKTIONSSHIRT ALL MOUNTAIN MONTERO • FUNCTIONAL SHIRT ALL MOUNTAIN MONTERO



545164437 bordeaux  
545164438 navy  
545164439 black

UNDERWEAR SEAMLESS MONTERO • UNDERWEAR SEAMLESS MONTERO



545164598 antra  
545164599 antra  
545164601 antra

UNISEX-MÜTZE MONTERO • BEANIE UNISEX MONTERO



545167063 bordeaux  
545167064 navy  
545167065 silver  
557170288 black



MEN

SKIJACKE ALL MOUNTAIN • SKI JACKET ALL MOUNTAIN

# MONTERO

Sportlich, technisch und funktional: die All-Mountain-Jacke Montero. Diese Jacke vereint Stil und Funktion und bietet dank dem 2-Weg-Stretch-Material uneingeschränkte Bewegungsfreiheit, während die hohe Kapuze über den Helm getragen werden kann und somit einen optimalen Schutz bietet. Das ausgeklügelte Ventilationssystem sorgt zudem für eine angenehme Temperaturregulierung, während zahlreiche Taschen praktischen Stauraum bieten. Abgerundet wird die Jacke durch coole einzigartige Detailprints, die den Look dieser sportlichen Jacke vollenden.

*Sporty, technical, and functional: the Montero All Mountain Jacket. By combining style and functionality, this jacket offers unrestricted freedom of movement thanks to the 2-way stretch material, while the high hood can be worn over the helmet for optimum protection. The smart ventilation system also provides comfortable temperature control, while numerous pockets offer practical storage space. Rounding off the jacket are cool, unique detailed prints that complete the look of this sporty garment.*

made in EUROPE



545164416  
bordeaux

545164417  
navy

**AUSSENATERIAL • OUTER SHELL** Flytec  
**MATERIALZUSAMMENSETZUNG • FABRIC DETAILS** 100% recycled Polyester  
**WASSERSÄULE • WATERPROOFNESS** 20'000 mm  
**ATMUNGSAKTIVITÄT • BREATHABILITY** 20'000 g/m<sup>2</sup>/24 h  
**INNENSEITE • BACKING** 20D Polyester Tricot

FLYTEC



**GRÖSSE • SIZES**  
XS/46 – 3XL/58

**SONDERAPPLIKATIONEN • LOGOS / PRINTS**  
S-Stöckli-Druck auf dem rechten Taschenrand,  
S-Logo auf dem linken Oberarm, spezieller Druck hinten am Rücken.

*S-Stöckli print on the right pocket edge,  
S logo on the left upper arm, special print on the back.*

**PASSFORM • FIT**  
Loose fit • Loose



**INNENAUSSTATTUNG • FEATURES INSIDE JACKET**

Bedruckte Innenetikette • Aufgedruckte technische Informationen • Handy-Reissverschlusstasche  
Fixer Schneefang mit rutschsicherem Gummiband • Skibrillentasche • YKK-Reissverschlusstasche

*Premium printed Stöckli inside label • Technical information panel printed on lining • Mobile phone zippered pocket  
Fixed snow skirt with non-slip elastic • Ski goggles pocket • YKK zippered pocket*

RECYCLETES MATERIAL  
RECYCLED MATERIAL

2-WEG-STRETCH  
2-WAY STRETCH

WASSERDICHT  
WATERPROOF

WINDABWEISEND  
WIND RESISTANT

ATMUNGSAKTIV  
BREATHABLE

WASSERSÄULE  
ATMUNGSAKTIVITÄT  
WATERPROOFNESS  
BREATHABILITY

GEKLEBTE NÄHTE  
TAPED SEAMS

FIXE KAPUZE  
FIXED HOOD

VERSTELLBARE  
MANSCHE  
ADJUSTABLE CUFF

LÜFTUNG  
AIR VENTILATION

WASSERFESTER  
REISSVERSCHLUSS  
WATERPROOF ZIPPER

FIXER SCHNEEFANG  
FIXED SNOW SKIRT

BRILLEN TASCHE  
GOGGLE BAG

SKIPAS TASCHE  
SKI PASS POCKET



MEN

SKIHOSE ALL MOUNTAIN • SKI PANT ALL MOUNTAIN

# MONTERO

Hier trifft Funktionalität auf Komfort. Diese superleichte 3-Lagen-Hose wurde speziell entwickelt, um im Schichtenprinzip getragen werden zu können. Die integrierte Beinbelüftung an der Innenseite der Hose sorgt für einen idealen Temperatureausgleich, und die durchdachte Taschenanordnung bietet praktischen Stauraum für jegliche Essentials. Sei bereit für grenzenlose Abenteuer.

*Where functionality meets comfort. This super-light three-layer pant is specially designed to be worn in layers. The integrated leg ventilation on the inside of the pant ensures an ideal climate, while the useful pocket arrangement offers practical storage for all your essentials. Get ready for no-limit adventures.*



545164418  
bordeaux



545164419  
navy

**AUSSENATERIAL • OUTER SHELL** Flytec  
**MATERIALZUSAMMENSETZUNG • FABRIC DETAILS** 100% recycled Polyester  
**WASSERSÄULE • WATERPROOFNESS** 20'000 mm  
**ATMUNGSAKTIVITÄT • BREATHABILITY** 20'000 g/m<sup>2</sup>/24 h  
**INNENSEITE • BACKING** 20D Polyester Tricot



FLYTEC

CORDURA



**GRÖSSE • SIZES**  
S/48 - 3XL/58

**SONDERAPPLIKATIONEN • LOGOS / PRINTS**

S-Stöckli-Druck auf der rechten Gesäßtasche, S-Logo auf der linken Vordertasche.

*S-Stöckli print on the right rear pocket, S logo on the left front pocket.*

**PASSFORM • FIT**

Regular fit • Regular fit



**INNENAUSSTATTUNG • FEATURES INSIDE PANT**

Bedruckter Aufhänger • Bedruckte Innenetikette geklebt • YKK-Beinbelüftungsreißverschlüsse  
Fixer Schneefang • Rutschesicheres Gummiband und Velcro- und Druckknopfverschluss

*Printed size/gender loophanger • Printed bonded inside label • YKK zippered leg ventilation  
Fix snow skirt • Snow skirt with non-slip elastic and velcro and button closure*



RECYCLETES MATERIAL  
RECYCLED MATERIAL



2-WEG-STRETCH  
2-WAYSTRETCH



WASSERDICHT  
WATERPROOF



WINDABWEISEND  
WIND RESISTANT



ATMUNGSAKTIV  
BREATHABLE



WASSERSÄULE  
ATMUNGSAKTIVITÄT  
WATERPROOFNESS  
BREATHABILITY



GEKLEBTE NÄHTE  
TAPED SEAMS



LÜFTUNG  
AIR VENTILATION



WASSERFESTER  
REISSVERSCHLUSS  
WATERPROOF ZIPPER



CORDURASCHUTZ  
CORDURA PROTECTION



MEN

INSULATOR ALL MOUNTAIN • INSULATOR ALL MOUNTAIN

# MONTERO

Dieser ultraleichte Begleiter mit Stretch-Einsätzen bietet maximale Bewegungsfreiheit und Komfort. Im Schichtenprinzip konzipiert, hält er bei jeder Aktivität warm. Die praktische Kapuze bietet dir zusätzlichen Schutz, und die leichte Materialzusammensetzung sorgt dafür, dass du den Insulator kompakt im Rucksack verstauen kannst.

*This ultra-lightweight companion with stretch inserts offers maximum freedom of movement and comfort. Designed for layering, it keeps you warm during every activity.*

*The practical hood offers additional protection, while the lightweight material blend lets you store the Insulator compactly in your backpack.*

made in  
EUROPE



■  
545164420  
bordeaux

■  
545164421  
navy

**AUSSENMATERIAL • OUTER SHELL** Fortunateman, Pontetorto Tecnostretch and Carvico  
**MATERIALZUSAMMENSETZUNG • FABRIC DETAILS** 93% Nylon, 7% Elastane and 93% Polyester, 7% Elastane  
**FÜLLMATERIAL • FILL MATERIAL** PrimaLoft®  
**FÜLLMATERIALZUSAMMENSETZUNG • FILL MATERIAL DETAILS** 100% Polyester  
**INNENFUTTER • LINING** non-stretch  
**MATERIAL INNENFUTTER • LINING FABRIC DETAILS** 100% Polyamide and 100% Polyester



ULTRALEICHT  
ULTRALIGHT



WASSERABWEISEND  
WATER REPELLENT



WINDABWEISEND  
WIND RESISTANT



FIXE KAPUZE  
FIXED HOOD



TEMPERATUR-  
AUSGLEICHEND  
TEMPERATURE  
BALANCING



**GRÖSSE • SIZES**  
S/48 - 3XL/58

**SONDERAPPLIKATIONEN • LOGOS / PRINTS**

S-Stöckli-Druck auf der Brusttasche,  
spezieller Druck hinten am Rücken.

*S-Stöckli print on the breast pocket,  
special print on the back.*

**PASSFORM • FIT**  
Regular fit • Regular fit



S  
T  
R  
E  
E  
T  
S



MEN

PULLOVER ALL MOUNTAIN • PULLOVER ALL MOUNTAIN

# MONTERO

Der ultimative Allrounder: unser All-Mountain-Pullover. Mit seinem schlichten und coolen Design ist er der perfekte Begleiter für jede Gelegenheit. Der praktische 1/2-Reissverschluss ermöglicht einen mühelosen Einstieg. Und dank der aufgerauten Innenseite genießt du ein Höchstmass an Komfort.

*The ultimate all-rounder: our all-mountain top. With its sleek, cool design, it's the perfect companion for any occasion. The practical 1/2 zipper makes it easy to put on. And thanks to the roughened inside, you'll enjoy maximum comfort.*



545164422  
bordeaux



545164423  
navy



545164424  
silver

**GRÖSSE • SIZES**  
S/48 - 3XL/58

**AUSSENATERIAL • OUTER SHELL** Pontetorto Tecnostretch  
**MATERIALZUSAMMENSETZUNG • FABRIC DETAILS** 97% Polyester, 3% Elastane and 88% Polyester, 12% Elastane

**SONDERAPPLIKATIONEN • LOGOS / PRINTS**

S-Stöckli-Druck auf der Brust und Druck-Sujet auf linkem Hinterarm.

*S-Stöckli print on the chest and print motif on the left rear arm.*

**PASSFORM • FIT**  
Regulär fit • Regular fit



MEN

FUNKTIONSSHIRT ALL MOUNTAIN • FUNCTIONAL SHIRT ALL MOUNTAIN

# MONTERO

Entdecke unser All-Mountain-Funktionsshirt, welches durch sein schlichtes Design und seine herausragende Funktionalität besticht. Mit der praktischen Reissverschluss-Brusttasche hast du deine Wertsachen immer griffbereit. Egal, ob beim Wandern, Biken oder Fitnesstraining – dieses Shirt ist der perfekte Begleiter für jede sportliche Aktivität.

*Discover our All Mountain functional shirt, which impresses with its pared-down design and outstanding functionality. Thanks to the practical zipper breast pocket, you'll always have your valuables at hand. Whether hiking, biking, or working out – this shirt's the perfect companion for any sports activity.*



545164425  
bordeaux



545164426  
navy



545164427  
black

**GRÖSSE • SIZES**  
S/48 - 3XL/58

**AUSSENATERIAL • OUTER SHELL** Carvico Colorado  
**MATERIALZUSAMMENSETZUNG • FABRIC DETAILS** 80% Polyamide, 20% Elastane

**SONDERAPPLIKATIONEN • LOGOS / PRINTS**

Druck-Sujet auf der linken Brusttasche,  
S-Stöckli-Druck hinten rechts unten am Bund.

*Print motif on the left breast pocket,  
S-Stöckli print on the rear right at the bottom of the waistband.*

**PASSFORM • FIT**  
Slim fit, ergonomische Passform  
*Slim fit, ergonomic shape*





MEN

UNDERWEAR SEAMLESS • UNDERWEAR SEAMLESS

# LONGSLEEVE

Entdecke ein neues Level an Komfort mit unserer nahtlosen Underwear. Keine Nähte, kein Verrutschen – einfach bequem zu tragen. Das Langarmshirt und die ¾-Hose schmiegen sich angenehm an deinen Körper und bieten optimale Bewegungsfreiheit.

*Discover a new level of comfort with our seamless underwear. No seams, no slipping – easy to wear. The long-sleeved shirt and the ¾ pant hug your body comfortably and offer optimum freedom of movement.*



545164596  
antra

**GRÖSSE • SIZES**  
M – XXL

**MATERIALZUSAMMENSETZUNG • FABRIC DETAILS**  
61% Polyester, 32% Polyamide, 7% Elastane

**SONDERAPPLIKATIONEN • LOGOS / PRINTS**  
Stöckli-Schriftzug eingestrickt auf dem rechten Oberarm,  
S-Logo eingestrickt am Rücken.

*Stöckli lettering woven on the right upper arm,  
S logo woven on the back.*

**PASSFORM • FIT**  
Slim fit • *Slim fit*



MEN

UNDERWEAR SEAMLESS • UNDERWEAR SEAMLESS

# 3/4 PANT



545164597  
antra

**GRÖSSE • SIZES**  
M – XXL

**MATERIALZUSAMMENSETZUNG • FABRIC DETAILS**  
61% Polyester, 32% Polyamide, 7% Elastane

**SONDERAPPLIKATIONEN • LOGOS / PRINTS**  
Stöckli-Schriftzug eingestrickt auf dem linken Oberschenkel.

*Stöckli lettering woven on the left thigh.*

**PASSFORM • FIT**  
Slim fit • *Slim fit*



NAHTLOS  
SEAMLESS



ATMUNGSAKTIV  
BREATHABLE



TEMPERATUR-  
AUSGLEICHEND  
TEMPERATURE  
BALANCING



NAHTLOS  
SEAMLESS



ATMUNGSAKTIV  
BREATHABLE



TEMPERATUR-  
AUSGLEICHEND  
TEMPERATURE  
BALANCING



WOMEN

SKIJACKE ALL MOUNTAIN • SKI JACKET ALL MOUNTAIN

MONTERO

Sportlich, funktional und ein Must-have für jede sportliche Skifahrerin: die All-Mountain-Jacke. Das verwendete Stretch-Material bietet uneingeschränkte Bewegungsfreiheit, während die längere Kapuze perfekt über den Helm passt. Mit dem durchdachten Ventilationsystem hast du allzeit einen perfekten Wärmeausgleich, und der etwas längere Schnitt sowie die einzigartigen Designprints runden diese Jacke ab. Das Abenteuer kann beginnen.

*Sporty, functional and a must-have for every sports-minded skier: the All Mountain Jacket. The stretch material offers unrestricted freedom of movement, while the longer hood fits perfectly over the helmet. The well smart ventilation system ensures a perfect climate whatever you're doing, rounded off by the slightly longer cut and unique design prints. The adventure's ready to begin.*

made in europe



545164428  
bordeaux

545164429  
navy

**AUSSENATERIAL • OUTER SHELL** Flytec  
**MATERIALZUSAMMENSETZUNG • FABRIC DETAILS** 100% recycled Polyester  
**WASSERSÄULE • WATERPROOFNESS** 20'000 mm  
**ATMUNGSAKTIVITÄT • BREATHABILITY** 20'000 g/m<sup>2</sup>/24 h  
**INNENSEITE • BACKING** 20D Polyester Tricot

FLYTEC



**GRÖSSE • SIZES**  
XS/34 – XXL/44

**SONDERAPPLIKATIONEN • LOGOS / PRINTS**  
S-Druck-Sujet vorne links, S-Logo auf linkem Oberarm, spezieller Druck hinten am Rücken.  
*S print motif on the front left, S logo on the left upper arm, special print on the back.*

**PASSFORM • FIT**  
Regular fit, ergonomische Passform • *Regular fit, ergonomic shape*



**INNENAUSSTATTUNG • FEATURES INSIDE JACKET**

Bedruckte Innenetikette • Aufgedruckte technische Informationen • Handy-Reissverschlusstasche  
 Fixer Schneefang mit rutschsicherem Gummiband • Skibrillentasche

*Premium printed Stöckli inside label • Technical information panel printed on lining • Mobile phone zippered pocket  
 Fixed snow skirt with non-slip elastic • Ski goggles pocket*

-  RECYCELTES MATERIAL  
RECYCLED MATERIAL
-  2-WEG-STRETCH  
2-WAYSTRETCH
-  WASSERDICHT  
WATERPROOF
-  WINDABWEISEND  
WIND RESISTANT
-  ATMUNGSAKTIV  
BREATHABLE
-  WASSERSÄULE  
ATMUNGSAKTIVITÄT  
WATERPROOFNESS  
BREATHABILITY
-  GEKLEBTE NÄHTE  
TAPED SEAMS
-  FIXE KAPUZE  
FIXED HOOD
-  VERSTELLBARE  
MANSCHETTE  
ADJUSTABLE CUFF
-  LÜFTUNG  
AIR VENTILATION
-  WASSERFESTER  
REISSVERSCHLUSS  
WATERPROOF ZIPPER
-  FIXER SCHNEEFANG  
FIXED SNOW SKIRT
-  BRILLENTASCHE  
GOGGLE BAG



WOMEN

SKIHOSE ALL MOUNTAIN • SKI PANT ALL MOUNTAIN

MONTERO

Superleicht, bequem und wasserabweisend. Die All-Mountain-Skihose für Frauen. Mit dieser Hose bist du für alle Bedingungen am Berg gerüstet. Die verwendeten Materialien bieten dir Schutz vor Nässe und Kälte, und dank der Innenbelüftung hast du auch allzeit eine angenehme Temperaturregulierung. Erlebe damit den perfekten Mix aus Funktionalität und Style.

*Super light, comfortable, and water-repellent. The All Mountain pant for women. With this pant, you're ready for whatever the mountain throws at you. The materials protect you from the wet and cold, and thanks to the interior ventilation, you also enjoy a comfortable climate and warmth. Experience the perfect mix of functionality and style.*



545164430  
bordeaux



545164431  
navy

**AUSSENMATERIAL • OUTER SHELL** Flytec  
**MATERIALZUSAMMENSETZUNG • FABRIC DETAILS** 100% recycled Polyester  
**WASSERSÄULE • WATERPROOFNESS** 20'000 mm  
**ATMUNGSAKTIVITÄT • BREATHABILITY** 20'000 g/m<sup>2</sup>/24 h  
**INNENSEITE • BACKING** 20D Polyester Tricot



**GRÖSSE • SIZES**  
XS/34 – 3XL/44

**SONDERAPPLIKATIONEN • LOGOS / PRINTS**  
S-Logo auf rechtem Oberschenkel, S-Stöckli-Druck hinten rechts unterhalb vom Bund.  
*S logo on the right thigh, S-Stöckli print on the rear right below the waistband.*

**PASSFORM • FIT**  
Regular fit • Regular fit



**INNENAUSSTATTUNG • FEATURES INSIDE PANT**  
Bedruckter Aufhänger • Bedruckte Innenetikette geklebt • YKK-Beinbelüftungsreißverschlüsse  
 Fixer Schneefang • Rutsicheres Gummiband und Velcro- und Druckknopfverschluss  
*Printed size/gender loophanger • Printed bonded inside label • YKK zippered leg ventilation  
 Fix snow skirt • Snow skirt with non-slip elastic and velcro and button closure*

- RECYCELTES MATERIAL  
RECYCLED MATERIAL
- 2-WEG-STRETCH  
2-WAYSTRETCH
- WASSERDICHT  
WATERPROOF
- WINDABWEISEND  
WIND RESISTANT
- ATMUNGSAKTIV  
BREATHABLE
- WASSERSÄULE  
ATMUNGSAKTIVITÄT  
WATERPROOFNESS  
BREATHABILITY
- GEKLEBTE NÄHTE  
TAPED SEAMS
- LÜFTUNG  
AIR VENTILATION
- WASSERFESTER  
REISSVERSCHLUSS  
WATERPROOF ZIPPER
- CORDURASCHUTZ  
CORDURA PROTECTION





## WOMEN

INSULATOR ALL MOUNTAIN • *INSULATOR ALL MOUNTAIN*

# MONTERO

Der ultimative Begleiter für deine Abenteuer auf und neben der Piste – der ultraleichte Kapuzen-Insulator. Dank seiner Atmungsaktivität hält er dich angenehm warm und bietet ein kuscheliges Tragegefühl. Perfekt für unterwegs und bereit für jedes Abenteuer.

*The ultimate companion for your adventures on and off the slopes – the ultra-lightweight hooded insulator. Its breathability keeps you warm and cozy. Perfect for when you're on the go and ready for any adventure.*

made in  
EUROPE



545164432  
bordeaux

545164433  
navy

**AUSSENMATERIAL • OUTER SHELL** Fortunateman, Pontetorto Tecnostretch and Carvico  
**MATERIALZUSAMMENSETZUNG • FABRIC DETAILS** 93% Nylon, 7% Elastane and 93% Polyester, 7% Elastane  
**FÜLLMATERIAL • FILL MATERIAL** PrimaLoft®  
**FÜLLMATERIALZUSAMMENSETZUNG • FILL MATERIAL DETAILS** 100% Polyester  
**INNENFUTTER • LINING** non-stretch  
**MATERIAL INNENFUTTER • LINING FABRIC DETAILS** 100% Polyamide and 100% Polyester



ULTRALEICHT  
ULTRALIGHT



WASSERABWEISEND  
WATER REPELLENT



WINDABWEISEND  
WIND RESISTANT



FIXE KAPUZE  
FIXED HOOD



TEMPERATUR-  
AUSGLEICHEND  
TEMPERATURE  
BALANCING



**GRÖSSE • SIZES**  
XS/34 – XXL/44

**SONDERAPPLIKATIONEN • LOGOS / PRINTS**  
S-Stöckli-Druck vorne rechts unten am Bund, S-Logo auf linkem Oberarm, spezieller Druck hinten am Rücken.

*S-Stöckli print on the front right at the bottom of the waistband, S logo on the left upper arm, special print on the back.*

**PASSFORM • FIT**  
Regular fit • Regular fit





WOMEN

HOODY ALL MOUNTAIN • HOODY ALL MOUNTAIN

# MONTERO

Ob auf der Piste oder beim Wandern: Mit diesem All-Mountain-Hoody machst du jederzeit eine gute Figur. Die aufgeraute Innenseite des Pullovers ist besonders weich und sorgt für ein superangenehmes Tragegefühl. Auf diesen Pullover möchtest du nicht mehr verzichten.

*Whether on the slopes or hiking, with this All Mountain Hoody you'll always cut a fine figure. The roughened inside is particularly soft for superior comfort. You won't want to be without it.*



made in EUROPE



545164435 navy



545164436 silver

545164434 bordeaux

**GRÖSSE • SIZES**  
XS/34 - XXL/44

**AUSSENATERIAL • OUTER SHELL** Pontetorto Tecnostretch  
**MATERIALZUSAMMENSETZUNG • FABRIC DETAILS** 97% Polyester, 3% Elastane and 88% Polyester, 12% Elastane

**SONDERAPPLIKATIONEN • LOGOS / PRINTS**

S-Stöckli-Druck vorne rechts unten am Bund, S-Druck auf linkem Oberarm.

*S-Stöckli print on the front right at the bottom of the waistband, S print on the left upper arm.*

**PASSFORM • FIT**  
Regular fit • Regular fit



WOMEN

FUNKTIONSSHIRT ALL MOUNTAIN • FUNCTIONAL SHIRT ALL MOUNTAIN

# MONTERO

Dieses Funktionsshirt mit seinem schlichten Design passt perfekt für jegliche sportliche Aktivitäten. Mit extralangem Reissverschluss für einen vereinfachten Einstieg und erhältlich in drei verschiedenen Farben.

*This functional shirt with its pared-down design is perfect for any sports activity. With an extra-long zipper for easy access, it's available in three different colors.*



made in EUROPE



545164438 navy



545164439 black

545164437 bordeaux

**GRÖSSE • SIZES**  
XS/34 - XXL/44

**AUSSENATERIAL • OUTER SHELL** Carvico Colorado  
**MATERIALZUSAMMENSETZUNG • FABRIC DETAILS** 80% Polyamide, 20% Elastane

**SONDERAPPLIKATIONEN • LOGOS / PRINTS**

S-Stöckli-Druck vorne rechts unten am Bund, Druck-Sujet auf linkem Hinterarm.

*S-Stöckli print on the front right at the bottom of the waistband, print motif on the left rear arm.*

**PASSFORM • FIT**  
Slim fit • Slim fit





WOMEN

UNDERWEAR SEAMLESS • UNDERWEAR SEAMLESS

# LONGSLEEVE

Unser Langarmshirt und die 3/4-Hose. Die perfekte erste Lage unter jedem Skioutfit!  
Sind superangenehm zu tragen, ganz ohne Nähte, und halten dich jederzeit herrlich warm.

*Our long-sleeved shirt and 3/4 pant. The perfect base layer under any ski suit!  
Super comfortable and seamless, they'll keep you pleasantly warm.*



545164598  
antra

**GRÖSSE • SIZES**  
S-XL

**MATERIALZUSAMMENSETZUNG • FABRIC DETAILS**  
61% Polyester, 32% Polyamide, 7% Elastane

**SONDERAPPLIKATIONEN • LOGOS / PRINTS**  
Stöckli-Schriftzug eingestrickt rechts seitlich am Körper,  
S-Logo eingestrickt am Rücken.

*Stöckli lettering woven on right side of the body,  
S logo woven on back.*

**PASSFORM • FIT**  
Slim fit • Slim fit



WOMEN

UNDERWEAR SEAMLESS • UNDERWEAR SEAMLESS

# 3/4 PANT



545164599  
antra

**GRÖSSE • SIZES**  
S-XL

**MATERIALZUSAMMENSETZUNG • FABRIC DETAILS**  
61% Polyester, 32% Polyamide, 7% Elastane

**SONDERAPPLIKATIONEN • LOGOS / PRINTS**  
Stöckli-Schriftzug eingestrickt auf dem linken Oberschenkel.

*Stöckli lettering woven on the left thigh.*

**PASSFORM • FIT**  
Slim fit • Slim fit





UNDERWEAR SEAMLESS • UNDERWEAR SEAMLESS  
**MONTERO SOCKS**

**WOMEN'S & MEN'S ALL-MOUNTAIN-SKISOCKEN**

Praktisch, funktional und komfortabel – die perfekten Skisocken für puren Fahrspass.  
 Halten deine Füße angenehm warm und trocken.

**WOMEN'S & MEN'S ALL MOUNTAIN SKI SOCKS**

Practical, functional, and comfortable – the perfect ski socks for pure skiing enjoyment.  
 Keep your feet pleasantly warm and dry.



545164601 (Women)  
 545164600 (Men)  
 antra

**GRÖSSE • SIZES**

**MEN:** 39–41, 42–43, 44–45, 46–48  
**WOMEN:** 35–36, 37–38, 39–40, 41–42

**MATERIALZUSAMMENSETZUNG • FABRIC DETAILS**

45% Polypropylen, 25% Polyacryl, 20% Wool, 10% Polyamide

**SONDERAPPLIKATIONEN • LOGOS / PRINTS**

Stöckli-Schriftzug eingestrickt auf dem Schienbein,  
 Beschriftung L (links) und R (rechts), Grösse auf der Sohle eingestrickt.

Stöckli lettering woven on the shinbone, left/right lettering/designation,  
 size woven on the sole.

**PASSFORM • FIT**

Regular fit • Regular fit

made in  
 EUROPE



UNISEX-MÜTZE • BEANIE UNISEX  
**MONTERO**

Schlicht und stilvoll. Fein gestrickt und in vier verschiedenen  
 Farben erhältlich, runden sie jedes individuelle Outfit perfekt ab.

Unpretentious and stylish. Finely knitted and available in four different colors,  
 they're the perfect finishing touch to any individual outfit



557170288  
 black

545167064  
 navy



545167063  
 bordeaux

545167065  
 silver

made in  
 EUROPE

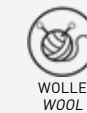

**GRÖSSE • SIZES**

One size

**AUSSENMATERIAL • OUTER SHELL**

Knit

**MATERIALZUSAMMENSETZUNG • FABRIC DETAILS**

50% Wool, 50% Polyacrylic

**MATERIAL INNENFUTTER • LINING FABRIC DETAILS**

no lining

**SONDERAPPLIKATIONEN • LOGOS / PRINTS**

Gewobenes S-Stöckli-Label auf Umschlag.

S-Stöckli woven label on the turn-up.

**PASSFORM • FIT**

Regular fit • Regular fit





# MEN'S LEISURE/ URBAN COLLECTION

## **VIELSEITIG, SPORTLICH, STYLISCH**

Von urbanen Basics bis hin zu verspielten Details bieten wir vielseitige Kleidungsstücke, die dich den ganzen Tag über bequem begleiten. Entdecke jetzt deine persönlichen Favoriten und definiere deinen urbanen Style neu.

## **VERSATILE, SPORTY, STYLISH**

*From urban basics to playful detailing, we offer versatile garments that'll stay comfortable all day long. Discover your personal favorites now and redefine your urban style.*





# MEN'S LEISURE / URBAN COLLECTION

INSULATOR-HOODY • *INSULATOR HOODY*



512153073 navy  
534160156 beige

INSULATOR MIT STRETCH-EINSATZ  
*INSULATOR WITH STRETCH INSERT*



512153075 navy-black  
534160157 beige-black

INSULATOR GILET • *INSULATOR GILET*



557169216 navy  
557169217 beige

KAPUZENJACKE URBAN • *HOODY JACKET URBAN*



545166473 bordeaux  
545166474 dope  
545166475 silver  
545166476 black

PULLOVER TREND URBAN • *PULLOVER TREND URBAN*



545166477 bordeaux  
545166479 black

KAPUZENPULLOVER • *HOODY PULLOVER*



534162538 THE SWISS SKI black  
534160153 black  
557169218 pine

LANGARMPOLO MAO • *LONGSLEEVE POLO MAO*



557170178 black  
557170179 pine

POLO MAO • *POLO MAO*



534160397 black  
557170180 pine  
534160399 white

LANGARMHEMD KARO • *LONGSLEEVE SHIRT CHECK*



557170160 Karo silver  
557170167 Karo antra-black-red

LANGARMSHIRT URBAN • *URBAN LONGSLEEVE SHIRT*



545166480 navy  
545166481 black  
545166482 cranberry

LANGARMSHIRT BASIC • *BASIC LONGSLEEVE SHIRT*



557170176 black  
557170177 antra

ATHLEISURE SHIRT ALEX & TIGHTS ARI



557170181 black  
557170182 black

T-SHIRT RETRO • *T-SHIRT RETRO*



523159024 black  
523159025 silver  
523159026 white

KURZARMSHIRT URBAN • *URBAN SHORTSLEEVE SHIRT*



545166483 navy  
545166484 black  
545166485 dope  
545166486 cranberry-black  
545166487 silver-black

T-SHIRT UNI & MELIERT • *T-SHIRT SOLID & MELANGE*



502149573 red  
512153216 black  
502149581 dark grey melange  
502149583 navy melange

T-SHIRT STRETCH • *T-SHIRT STRETCH*



545167710 red  
545167709 azzurro



# INSULATOR • INSULATOR HOODY

Isolierend, stylish und bequem. Perfekt als Midlayer unter der Skijacke an kalten Tagen. Die Kunstfaserfüllung PrimaLoft® Cross Core™ bietet dir eine optimale Wärme, und die eingesetzten Technologien schützen dich vor Wind und Nässe. Ein vielseitiger Begleiter für jede Situation.

*Insulating, stylish, and comfortable. Perfect as a midlayer under a ski jacket on cold days. The synthetic PrimaLoft® Cross Core™ fiber filling offers optimum warmth, and the technologies protect you from wind and moisture. A versatile companion for every situation.*



534160156  
beige

512153073  
navy

**GRÖSSE • SIZES**  
XS/46 - 3XL/58

**AUSSENMATERIAL • OUTER SHELL** Tamurakoma, ripstop  
**MATERIALZUSAMMENSETZUNG • FABRIC DETAILS** 100% Polyester  
**FÜLLMATERIAL • FILL MATERIAL** PrimaLoft® Cross Core™  
**FÜLLMATERIALZUSAMMENSETZUNG • FILL MATERIAL DETAILS** 100% Polyester  
**INNENFUTTER • LINING** non-stretch  
**MATERIAL INNENFUTTER • LINING FABRIC DETAILS** 100% Polyester

**SONDERAPPLIKATIONEN • LOGOS / PRINTS**

Stöckli-Stickerei auf linker Brust,  
S-Logo-Stickerei hinten auf Kapuze.

*Stöckli embroidery on left chest,  
S logo embroidery on back of hood.*

**PASSFORM • FIT**  
Regular fit • Regular fit

TAMURAKOMA

PRIMALOFT CROSS CORE™



- ULTRALEICHT  
ULTRALIGHT
- WASSERABWEISEND  
WATER REPELLENT
- WINDABWEISEND  
WIND RESISTANT
- FIXE KAPUZE  
FIXED HOOD
- TEMPERATUR-  
AUSGLEICHEND  
TEMPERATURE  
BALANCING



# INSULATOR • INSULATOR STRETCH-JACKE

Die Kombination aus Insulator und Technostretch-Jacke verleiht dir eine maximale Bewegungsfreiheit und ein komfortables Tragegefühl. Dieser leichte Insulator bietet zuverlässigen Schutz vor Wind und Nässe und hält dich dank der Kunstfaserfüllung PrimaLoft® Cross Core™ zuverlässig warm. Verlass dich auf diesen Insulator und genieße deine Abenteuer in vollen Zügen.

*The combination of insulator and Technostretch jacket gives you maximum freedom of movement and comfort. This lightweight insulator offers reliable protection against wind and moisture and keeps you warm thanks to the PrimaLoft® Cross Core™ synthetic fiber filling. Rely on this insulator and make the most of your adventures.*



534160157  
beige-black

512153075  
navy-black

**GRÖSSE • SIZES**  
XS/46 – 3XL/58

**AUSSENATERIAL • OUTER SHELL** Tamurakoma, ribstop and Miti Thermal  
**MATERIALZUSAMMENSETZUNG • FABRIC DETAILS** 100% Polyester and 49% Polyamide, 35% Polyester, 16% Elastane

**FÜLLMATERIAL • FILL MATERIAL** PrimaLoft® Cross Core™  
**FÜLLMATERIALZUSAMMENSETZUNG • FILL MATERIAL DETAILS** 100% Polyester  
**INNENFUTTER • LINING** non-stretch

**MATERIAL INNENFUTTER • LINING FABRIC DETAILS** 100% Polyester

**SONDERAPPLIKATIONEN • LOGOS / PRINTS**

Stöckli-Stickerei auf linker Brust,  
S-Logo-Stickerei hinten im Nackenbereich.

*Stöckli embroidery on left chest,  
S logo embroidery on back of hood.*

**PASSFORM • FIT**  
Regular fit • Regular fit



# INSULATOR • INSULATOR STRETCH-GILET

Erlebe das Insulator-Gilet – deinen perfekten Begleiter für kalte Tage. Dieses Gilet bietet dir maximale Bewegungsfreiheit und ein komfortables Tragegefühl. Die Kunstfaserfüllung PrimaLoft® Cross Core™ hält dich angenehm warm, ohne aufzutragen, und schützt zuverlässig vor Wind. Ob in der Freizeit oder als zusätzliche Wärmeschicht unter deiner Skijacke, das Insulator-Gilet ist vielseitig einsetzbar und immer eine stilvolle Wahl.

*Experience the Insulator gilet – your perfect companion for cold days. This gilet offers optimal freedom of movement and a comfortable fit. The PrimaLoft® Cross Core™ synthetic fiber filling keeps you warm without added bulkiness and ensures reliable protection against the wind. Whether in your free time or as an additional warm layer under your ski jacket, the Insulator gilet is versatile and is always a stylish choice.*



557169217  
beige

557169216  
navy

**GRÖSSE • SIZES**  
XS/46 – 3XL/58

**AUSSENATERIAL • OUTER SHELL** Tamurakoma, ribstop and Miti Thermal  
**MATERIALZUSAMMENSETZUNG • FABRIC DETAILS** 100% Polyester and 49% Polyamide, 35% Polyester, 16% Elastane

**FÜLLMATERIAL • FILL MATERIAL** PrimaLoft® Cross Core™  
**FÜLLMATERIALZUSAMMENSETZUNG • FILL MATERIAL DETAILS** 100% Polyester  
**INNENFUTTER • LINING** non-stretch

**MATERIAL INNENFUTTER • LINING FABRIC DETAILS** 100% Polyester

**SONDERAPPLIKATIONEN • LOGOS / PRINTS**

Stöckli-Stickerei auf linker Brust, S-Logo hinten im Nackenbereich.

*Stöckli embroidery on the left-hand side of the chest, S logo on the rear in the neck area.*

**PASSFORM • FIT**  
Regular fit • Regular fit





KAPUZENJACKE • HOODY JACKET  
URBAN

Diese Kapuzenjacke auf Baumwollbasis mit durchgehendem Reissverschluss bietet dir dank der aufgerauten Innenseite einen unschlagbaren Tragekomfort. Die coolen aufgesetzten Taschen sowie die Rippenabschlüsse an Saum, Handgelenk und Kapuzenrand sorgen für das gewisse Etwas. Ein idealer Begleiter für alle Jahreszeiten.

*This cotton-based full-zipper hooded jacket offers unbeatable comfort thanks to the roughened inside. The cool patch pockets and ribbed cuffs on the hem, wrist, and hood add that special something. An ideal companion for all seasons.*



545166473  
bordeaux



545166474  
dope



545166476  
black



545166475  
silver

**GRÖSSE • SIZES**  
S/48 - 3XL/58

**AUSSENMATERIAL • OUTER SHELL**  
Baumwoll- und Elasthan-Mix, innen aufgeraut  
*Blend cotton and elastane, inside brushed*

**MATERIALZUSAMMENSETZUNG • FABRIC DETAILS**  
95% Cotton, 5% Elastane and 100% Cotton

**SONDERAPPLIKATIONEN • LOGOS / PRINTS**  
S-Stöckli-Druck auf der Brust, «Skiing is always on my mind»-Druck oberhalb der Tasche rechts, S-Druck auf der Kapuze.  
*S-Stöckli print on the chest, SKIING IS ALWAYS ON MY MIND print above the right pocket, S print on the hood.*

**PASSFORM • FIT**  
Loose fit, Oversized • *Loose fit, oversized*



PULLOVER TREND • PULLOVER TREND  
URBAN

Dieser trendige Pullover auf Baumwollbasis mit Druckknopfverschluss, hohem Stehkragen und aufgesetzter Mesh-Brusttasche liegt voll im Trend. Das Material ist innen aufgeraut und daher superangenehm zu tragen. Er ist der perfekte Begleiter für alle deine Aktivitäten und verleiht dir dabei einen stylischen Look.

*This trendy cotton-based sweater with press stud fastening, high stand-up collar, and mesh patch breast pocket is the latest trend. The material is roughened on the inside for superior comfort. It's the perfect companion for all your activities while offering you a stylish look.*



545166477  
bordeaux



545166479  
black

**GRÖSSE • SIZES**  
S/48 - 3XL/58

**AUSSENMATERIAL • OUTER SHELL**  
Baumwoll- und Elasthan-Mix, innen aufgeraut  
*Blend cotton and elastane, inside brushed*

**MATERIALZUSAMMENSETZUNG • FABRIC DETAILS**  
95% Cotton, 5% Elastane

**SONDERAPPLIKATIONEN • LOGOS / PRINTS**  
Gewobener S-Stöckli-Badge, auf der Brust, «Skiing is always on my mind»-Druck hinten am Kragen.  
*S-Stöckli woven badge on the chest, SKIING IS ALWAYS ON MY MIND print on the back of the collar.*

**PASSFORM • FIT**  
Regular fit • *Regular fit*





# HOODY • HOODY PULLOVER

Ein perfekter Wohlfühlpullover – im Büro, in den Bergen oder am See.  
Und für jede Jahreszeit. Dieser bequeme Kapuzenpullover hält jederzeit warm und sorgt für den nötigen Wärmeausgleich. Ein cooler Stöckli-Auftritt ist damit garantiert.

*A perfect feel-good pullover for the office, in the mountains or by the lake.  
And for every season. This comfortable hooded sweater keeps you warm, provides the thermal balance you need. It also guarantees that cool Stöckli look.*



534162538  
THE SWISS SKI black



534160153  
black



557169218  
pine

**GRÖSSE • SIZES**  
XS/46 – 3XL/58

**AUSSENATERIAL • OUTER SHELL**  
Pontetorto Tecnostretch

**MATERIALZUSAMMENSETZUNG • FABRIC DETAILS**  
88% Polyester, 12% Elastane

**SONDERAPPLIKATIONEN • LOGOS / PRINTS**  
Geprägter Stöckli-Schriftzug auf der Brust,  
«Stöckli The Swiss Ski»-Stickerei beim Artikel 534162538,  
Stöckli-Loop-Label am Kapuzenrand.

*Embossed Stöckli lettering on the chest,  
"THE SWISS SKI" embroidery on item 534162538,  
Stöckli loop label on the hood edge.*

**PASSFORM • FIT**  
Regular fit, ergonomische Passform  
Regular fit, ergonomic shape



TEMPERATUR-  
AUSGLEICHEND  
TEMPERATURE  
BALANCING



ATMUNGSAKTIV  
BREATHABLE



FIXE KAPUZE  
FIXED HOOD



POLO • POLO  
MAO LONGSLEEVE

Entdecke das ultimative Wohlfühl-Poloshirt – in der Langarmversion. Mit seinem schlichten Design und dem trendigen Mao-Kragen bist du stets stilvoll gekleidet. Die Brusttasche mit dem Ski-Logo-Druck verleiht ihm das gewisse Etwas. Geniesse das angenehme Tragegefühl und trage das Shirt mühelos über dem Bund dank den seitlichen Schlitz.

*Discover the ultimate feel-good polo shirt – as long sleeve version. With its sleek design and trendy Mao collar, you're always dressed in style. The breast pocket with the ski logo print gives it that certain something. Enjoy the comfortable feel and wear it effortlessly over the waistband thanks to the side slits.*



557170178  
black

557170179  
pine

**GRÖSSE • SIZES**  
XS/46 – 3XL/58

**AUSSENMATERIAL • OUTER SHELL**  
Gewebe Mischung, spezielle Garnkonstruktion mit hohem Feuchtigkeitstransport  
*Woven blend, specialized yarn design with high degree of moisture transport*

**MATERIALZUSAMMENSETZUNG • FABRIC DETAILS**  
95% Polyamide, 5% Elastane

**SONDERAPPLIKATIONEN • LOGOS / PRINTS**  
3 Knöpfe, Brusttasche, Ski-Logo-Druck, welcher zur Hälfte aus der Brusttasche schaut, Stöckli-Flaglabel am Brusttaschenrand.  
*3 buttons, breast pocket, ski logo print half of which peeks out of the breast pocket, Stöckli flag label on edge of breast pocket.*

**PASSFORM • FIT**  
Regular fit • Regular fit

POLO • POLO  
MAO

Entdecke das ultimative Wohlfühl-Poloshirt. Mit seinem schlichten Design und dem trendigen Mao-Kragen bist du stets stilvoll gekleidet. Die Brusttasche mit dem Ski-Logo-Druck verleiht ihm das gewisse Etwas. Geniesse das angenehme Tragegefühl und trage das Shirt mühelos über dem Bund dank den seitlichen Schlitz.

*Discover the ultimate feel-good polo shirt. With its sleek design and trendy Mao collar, you're always dressed in style. The breast pocket with the ski logo print gives it that certain something. Enjoy the comfortable feel and wear it effortlessly over the waistband thanks to the side slits.*



534160397  
black

557170180  
pine

534160399  
white

**GRÖSSE • SIZES**  
XS/46 – 3XL/58

**AUSSENMATERIAL • OUTER SHELL**  
Gewebe Mischung, spezielle Garnkonstruktion mit hohem Feuchtigkeitstransport  
*Woven blend, specialized yarn design with high degree of moisture transport*

**MATERIALZUSAMMENSETZUNG • FABRIC DETAILS**  
95% Polyamide, 5% Elastane

**SONDERAPPLIKATIONEN • LOGOS / PRINTS**  
3 Knöpfe, Brusttasche, Ski-Logo-Druck, welcher zur Hälfte aus der Brusttasche schaut, Stöckli-Flaglabel am Brusttaschenrand.  
*3 buttons, breast pocket, ski logo print half of which peeks out of the breast pocket, Stöckli flag label on edge of breast pocket.*

**PASSFORM • FIT**  
Regular fit • Regular fit





LANGARMHEMD • LONGSLEEVE SHIRT

# KARO

Entdecke das Flanellhemd im unverwechselbaren Stöckli-Look. Erhältlich in zwei Farben und mit verschiedenen Karomustern, bietet dieses Hemd eine klassische und dennoch moderne Optik. Die zwei aufgesetzten Brusttaschen und der lockere Schnitt sorgen für zusätzlichen Komfort und Funktionalität. Vielseitig einsetzbar, begleitet dich dieses Hemd sowohl in der Freizeit als auch bei der Arbeit und verleiht dir stets einen lässigen, stilvollen Look.

*Discover the flannel shirt in unmistakable Stöckli look. Available in two colors and with various check patterns, this shirt is both traditional and modern. The two patch pockets on the chest and loose fit ensure additional comfort and functionality. Versatile in use, this shirt is the perfect companion both at work and during your free time, and offers a relaxed, stylish look at all times.*



557170160  
Karo silver



557170167  
Karo antra-black-red

made in EUROPE

**GRÖSSE • SIZES**  
XS/46 – 3XL/58

**AUSSENMATERIAL • OUTER SHELL**  
Schottenkaro • Tartan

**MATERIALZUSAMMENSETZUNG • FABRIC DETAILS**  
100% Cotton and 38% Cotton, 27% Polyester, 24% Acrylic, 8% Wool, 3% Other fibres

**SONDERAPPLIKATIONEN • LOGOS / PRINTS**  
Loop-Label am Saum und Label an der linken Brusttasche.  
*Loop label on the seam and label in the left breast pocket.*

**PASSFORM • FIT**  
Regular fit • Regular fit

LANGARMSHIRT • LONGSLEEVE SHIRT

# URBAN

Superschlicht, superbequem, superstylish. Das Rundhals-Langarmshirt mit coolen Printdetails ist ein urbaner Must-have-Artikel – ob zu Jeans, Chinos oder Shorts: Ein cooler Auftritt ist dir damit garantiert.

*Super-sleek, super-comfortable, super-stylish. This round-neck long-sleeved shirt with cool print details is an urban must-have item – paired with jeans, chinos, or shorts, you're guaranteed to look cool.*



545166480  
navy



545166481  
black



545166482  
cranberry

made in EUROPE

**GRÖSSE • SIZES**  
XS/46 – 3XL/58

**AUSSENMATERIAL • OUTER SHELL**  
Single Jersey

**MATERIALZUSAMMENSETZUNG • FABRIC DETAILS**  
100% Cotton

**SONDERAPPLIKATIONEN • LOGOS / PRINTS**  
Zwei trendige aufgesetzte Taschen mit zwei Druck-Sujets und Mesh-Applikation.  
*Two trendy patch pockets with two print motifs and mesh application.*

**PASSFORM • FIT**  
Regular fit • Regular fit



BAUMWOLLE  
COTTON

BAUMWOLLE  
COTTON



LANGARMSHIRT • LONGSLEEVE SHIRT

# BASIC

Ob bei der Arbeit oder beim Wandern – dieses bequeme Rundhals-Langarmshirt ist dein idealer Begleiter für jeden Tag. Der weiche Baumwollstoff fühlt sich angenehm auf der Haut an und ist zudem pflegeleicht. Perfekt und komfortabel für den täglichen Einsatz.

*Whether at work or out hiking – this comfortable round-neck long-sleeve shirt is the ideal everyday companion. The soft cotton is kind on the skin and is also easy to look after. Perfect and comfortable for day-to-day wear.*

made in  
EUROPE



557170176  
black

557170177  
antra

**GRÖSSE • SIZES**  
XS/46 – 3XL/58

**AUSSENMATERIAL • OUTER SHELL**  
Single Jersey

**MATERIALZUSAMMENSETZUNG • FABRIC DETAILS**  
92% Cotton, 8% Elastane

**SONDERAPPLIKATIONEN • LOGOS / PRINTS**  
Stöckli-Logo mittig auf Brust, S-Logo im Nacken.

*Stöckli logo in middle of chest, S logo on neck.*

**PASSFORM • FIT**  
Regular fit • Regular fit

KURZARMSHIRT • SHORTSLEEVE SHIRT

# URBAN

Schlicht, bequem und stylisch zugleich. Unsere Rundhals-T-Shirts mit den aufgesetzten Taschen und den modernen Prints sind absolute Must-haves für urbane Looks. Egal, ob zur Jeans, Chinos oder Shorts, mit diesen Shirts bist du garantiert cool unterwegs.

*Sleek, comfortable and stylish. Our round-neck T-shirts with patch pockets and modern prints are absolute must-haves for an urban vibe. Worn with jeans, chinos, or shorts, you're guaranteed to look cool when out and about.*

made in  
EUROPE



545166484  
black

545166485  
dope

545166483  
navy

545166486  
cranberry-black

545166487  
silver-black

**GRÖSSE • SIZES**  
XS/46 – 3XL/58

**AUSSENMATERIAL • OUTER SHELL**  
Single Jersey

**MATERIALZUSAMMENSETZUNG • FABRIC DETAILS**  
100% Cotton

**SONDERAPPLIKATIONEN • LOGOS / PRINTS**  
Trendig aufgesetzte Tasche mit Druck-Sujets auf Brust, S-Stöckli-Druck im Nacken.

*Trendy patch pocket with print motifs on the chest, S-Stöckli print on the neck.*

**PASSFORM • FIT**  
Regular fit • Regular fit





ATHLEISURE SHIRT & TIGHTS • ATHLEISURE SHIRT & TIGHTS

# ALEX & ARI

Entdecke die Athleisure-Herrenbekleidung von Stöckli. Das Shirt ALEX und die Tights ARI sind deine idealen Begleiter für vielfältige Aktivitäten. Ob beim täglichen Training oder als Baselayer unter deiner 3-Lagen-Skibekleidung, dieses Outfit bietet dir nahtlosen Komfort und uneingeschränkte Bewegungsfreiheit. Die unterstützenden Strickstrukturen sorgen für optimale Performance, während die eingestrickten Stöckli-Logos einen stylischen Akzent setzen. Mit diesen innovativen Artikeln bist du immer bestens ausgerüstet – egal, ob im Fitnessstudio oder auf der Piste.

*Discover Athleisure clothing for men from Stöckli. The ALEX shirt and ARI tights are ideal companions for a wide range of activities. Whether during your daily workout or as a base layer underneath your three-layer ski clothing, this outfit offers seamless comfort and unrestricted freedom of movement. The supporting fabric structures ensure optimal performance, while the embroidered Stöckli logos give a stylish added touch. With these innovative garments, you are always perfectly prepared – whether in the gym or on the piste.*



made in EUROPE

557170181  
black

557170182  
black

**GRÖSSE • SIZES**  
M/50 – XXL/56

**MATERIALZUSAMMENSETZUNG • FABRIC DETAILS**  
84% Polyester, 11% Polyamid, 5% Elastane

**SONDERAPPLIKATIONEN • LOGOS / PRINTS**  
Eingestrickte Stöckli-Logos an Ärmel links, Hosensbund vorne, an rechtem Bein hinten S-Logo.  
*Embroidered Stöckli logos on left sleeve, front waist, S-logo on rear of right leg.*

**PASSFORM • FIT**  
Slim fit • Slim fit

T-SHIRT • T-SHIRT

# RETRO

Komfortabel, schlicht und cool – die Stöckli-T-Shirts sind echte Hingucker. Diese T-Shirts vereinen minimalistische Farben mit einem auffälligen, grossflächigen Print, der jedem Outfit das gewisse Etwas verleiht. Egal, ob du einen lässigen Look für den Alltag oder etwas Stilvolles für deine Freizeit suchst, bei den Stöckli-T-Shirts ist für jeden Geschmack etwas dabei. Tragekomfort und stylisches Design in perfekter Harmonie.

*Comfortable, unpretentious and cool – Stöckli T-shirts are real eye-catchers. These T-shirts combine minimalist colors with a striking large print that gives any outfit that special added touch. Whether you want a relaxed everyday look or something stylish for your free time, Stöckli T-shirts have something for every taste. A comfortable fit and stylish design in perfect harmony.*



made in EUROPE

523159024  
black

523159025  
silver

523159026  
white

**GRÖSSE • SIZES**  
XS/46 – 3XL/58

**AUSSENATERIAL • OUTER SHELL**  
Single Jersey

**MATERIALZUSAMMENSETZUNG • FABRIC DETAILS**  
92% Cotton, 8% Elastane

**SONDERAPPLIKATIONEN • LOGOS / PRINTS**  
Wappendruck auf Brust, Loop-Label auf Ärmel.

*Printed crest on chest, Loop label on sleeve.*

**PASSFORM**  
Regular fit • Regular fit



3D-GESTRICKT  
3D KNIT



NAHTLOS  
SEAMLESS



BAUMWOLLE  
COTTON



## T-SHIRT • T-SHIRT UNI & MELANGE

Erhältlich in vier verschiedenen Farben und mit grossflächigem Stöckli-Print.  
Hier findet jeder Stöckli-Fan sein T-Shirt.

*Available in four different colors and with a large Stöckli print.  
Every Stöckli fan will find a T-shirt here.*

T-SHIRT UNI • SOLID

T-SHIRT MELIERT • MELANGE



502149573  
red

512153216  
black

502149583  
navy-melange

502149581  
dark grey-melange

**GRÖSSE • SIZES**  
XS/46 – 3XL/58

**AUSSENMATERIAL • OUTER SHELL**  
Single Jersey (30/1), combed cotton

**MATERIALZUSAMMENSETZUNG • FABRIC DETAILS**  
100% Cotton

**SONDERAPPLIKATIONEN • LOGOS / PRINTS**  
«Stöckli The Swiss Ski»-Druck auf der Brust, S-Logo-Druck im Nacken.  
"Stöckli The Swiss Ski" print on the chest, S logo print on the neck.

**PASSFORM**  
Regular fit • Regular fit

## T-SHIRT • T-SHIRT STRETCH

Erhältlich in zwei Farben und mit grossflächigem Stöckli-Print.  
Hier findet jeder Stöckli-Fan sein T-Shirt.

*Available in two colors and with a large Stöckli print.  
Every Stöckli fan will find a T-shirt here.*



545167710  
red

545167709  
azzurro

**GRÖSSE • SIZES**  
XS/46 – 3XL/58

**AUSSENMATERIAL • OUTER SHELL**  
Single Jersey (30/1), combed cotton

**MATERIALZUSAMMENSETZUNG • FABRIC DETAILS**  
92% Cotton, 8% Elastane

**SONDERAPPLIKATIONEN • LOGOS / PRINTS**  
«Stöckli The Swiss Ski»-Druck auf der Brust, S-Logo-Druck im Nacken.  
"Stöckli The Swiss Ski" print on the chest, S logo print on the neck.

**PASSFORM**  
Regular fit • Regular fit





# WOMEN'S LEISURE/ URBAN COLLECTION

## **STILVOLL, DYNAMISCH, URBAN**

Entdecke unsere urbane Bekleidungskollektion für Frauen.  
Von lässigen Basics bis hin zu trendigen Details - wähle deine Favoriten und  
kreiere deinen individuellen urbanen Look.

## **STYLISH, DYNAMIC, URBAN**

Discover our urban leisure clothing collection for women.  
From casual basics to trendy details - choose your favourites and  
create your individual urban look.





# WOMEN'S LEISURE / URBAN COLLECTION

INSULATOR HYBRID • *INSULATOR HYBRID*



534160209 black-black  
534160251 beige-black  
545167773 navy-black

INSULATOR-JACKE & -GILET • *INSULATOR JACKET & GILET*



557169219 black  
557169220 black

ATHLEISURE SHIRT ANNA & TIGHTS ALMA • *ATHLEISURE SHIRT ANNA & TIGHTS ALMA*



557170183 black  
557170184 black

KAPUZENPULLOVER URBAN • *HODDY PULLOVER URBAN*



545166488 silver  
545166489 lilac  
545166490 black  
557169221 black  
557169222 pine

KAPUZENPULLOVER • *HODDY PULLOVER*



LANGARMSHIRT URBAN • *LONGSLEEVE SHIRT URBAN*



545166493 black  
545166492 lilac  
545166491 navy  
545166494 white  
545166495 cranberry

KURZARMPOLO • *SHORTSLEEVE POLO*



557170185 black  
557170186 pine  
557170187 white

KURZARM-T-SHIRT URBAN • *SHORTSLEEVE T-SHIRT URBAN*



545166498 black  
545166497 lilac  
545166496 navy  
545166499 white  
545166500 cranberry

# JUNIOR

KAPUZENPULLOVER JUNIOR • *HODDY PULLOVER JUNIOR*



556167822 pine  
556167823 dark steel  
556167824 light steel  
556167825 light blue

T-SHIRT STRETCH JUNIOR • *T-SHIRT STRETCH JUNIOR*



545167712 red  
545167711 azzurro

## ACCESSOIRES

MÜTZE WRT • *BEANIE WRT*



545167066 black

MÜTZE URBAN • *BEANIE URBAN*



534160438 black  
534160439 navy  
557170275 beige

MÜTZE STYLE • *BEANIE STYLE*



557170276 black-white  
557170277 purple-navy  
557170278 pine-frozen

MÜTZE RACE • *BEANIE RACE*



557170279 black  
557170280 pine  
557170281 beige

MÜTZE FUTURA • *BEANIE FUTURA*



557170282 black  
557170283 pine  
557170284 sun

UNISEX-STIRNBAND • *UNISEX HEADBAND*

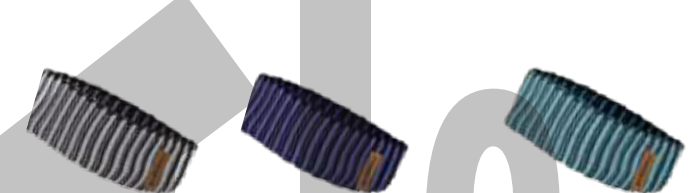

557170285 black-white  
557170286 purple-navy  
557170287 pine-frozen

BUFF®HEADWEAR & STIRNBAND WRT • *BUFF®HEADWEAR & HEADBAND WRT*



545167070 black  
545167069 black

BUFF®HEADWEAR ORIGINAL • *BUFF®HEADWEAR ORIGINAL*



534160450 red  
512153254 black  
512153255 navy



## INSULATOR • INSULATOR HYBRID

Ob in den Bergen, in der Stadt oder am See: Dieser Insulator eignet sich perfekt für jede Outdoor-Aktivität. Die Kombination aus Insulator und Softshell-Jacke bietet viel Bewegungsfreiheit, die Kunstfaserfüllung PrimaLoft® Cross Core™ hält verlässlich warm, und die verwendeten Materialien machen diese Jacke superleicht und angenehm zu tragen.

*Whether in the mountains, in the city or by the lake, this insulator is perfect for any outdoor activity. Its combination of insulator and softshell jacket offers plenty of freedom of movement. The PrimaLoft® Cross Core™ synthetic fiber filling provides warmth, while the materials used make this jacket super light and comfortable.*



534160251  
beige-black



545167773  
navy-black



534160209  
black-black

**GRÖSSE • SIZES**  
XS/34 - XXL/44

**AUSSENATERIAL • OUTER SHELL** Tamurakoma, ribstop and Eurojersey Windtex, Panther supersoft WX WR  
**MATERIALZUSAMMENSETZUNG • FABRIC DETAILS** 100% Polyester and 45% Polyester, 37% Polyamide, 18% Elastane

**WASSERSÄULE • WATERPROOFNESS** 10'000 mm

**ATMUNGSAKTIVITÄT • BREATHABILITY** 700 g/m<sup>2</sup>/24 h

**FÜLLMATERIAL • FILL MATERIAL** PrimaLoft® Cross Core™

**FÜLLMATERIALZUSAMMENSETZUNG • FILL MATERIAL DETAILS** 100% Polyester

**INNENFUTTER • LINING** non-stretch

**MATERIAL INNENFUTTER • LINING FABRIC DETAILS** 100% Polyester

**SONDERAPPLIKATIONEN • LOGOS / PRINTS**

Stöckli-Wappen-Badge «since 1935» auf linker Brust,  
S-Logo-Stickerei hinten im Nackenbereich,  
grosse Stöckli-Stickerei vorne beim Kragenverschluss.

*Stöckli crest badge "since 1935" on left chest,  
S logo embroidery on back of neck,  
large Stöckli embroidery front of collar closure.*

**PASSFORM • FIT**  
Regular fit • Regular fit



ULTRALEICHT  
ULTRALIGHT



WASSERABWEISEND  
WATER REPELLENT



WINDABWEISEND  
WIND RESISTANT



TEMPERATUR-  
AUSGLEICHEND  
TEMPERATURE  
BALANCING



4-WEG-STRETCH  
4-WAY STRETCH



WASSERDICHT  
WATERPROOF



ATMUNGSAKTIV  
BREATHABLE



WASSERSÄULE  
ATMUNGSAKTIVITÄT  
WATERPROOFNESS  
BREATHABILITY



MEHRLAGENSYSTEM  
MULTI-LAYER SYSTEM



## INSULATOR • INSULATOR HOODY

Trendig und leicht – die Insulator-Kapuzenjacke ist dein Must-have für kühle Tage. Die Füllung aus zertifizierter Daune bietet zuverlässige Wärme, ohne aufzutragen. Die schmeichelnde Silhouette und die grosszügige Bewegungsfreiheit sorgen für maximalen Komfort. Ob unterwegs oder in der Freizeit, diese stylische Jacke hält dich warm und sieht dabei grossartig aus.

*Trendy and lightweight – the Insulator hoody jacket is an absolute must-have for cool days. The certified down filling offers reliable warmth without added bulkiness. The flattering silhouette and generous freedom of movement ensure maximum comfort. Whether on the road or in your free time, this stylish jacket keeps you warm and looks great to boot.*



557169219  
black

**GRÖSSE • SIZES**  
XS/34 - XXL/44

**AUSSENATERIAL • OUTER SHELL** Tamurakoma and Panther supersoft Softshell  
**MATERIALZUSAMMENSETZUNG • FABRIC DETAILS** 100% Polyester and 45% Polyester, 37% Polyamide, 18% Elastane

**WASSERSÄULE • WATERPROOFNESS** 10'000 mm

**ATMUNGSAKTIVITÄT • BREATHABILITY** 700 g/m<sup>2</sup>/24 h

**FÜLLMATERIAL • FILL MATERIAL** Certified down

**FÜLLMATERIALZUSAMMENSETZUNG • FILL MATERIAL DETAILS** 100% Polyester

**INNENFUTTER • LINING** non-stretch

**MATERIAL INNENFUTTER • LINING FABRIC DETAILS** 100% Polyester

**SONDERAPPLIKATIONEN • LOGOS / PRINTS**

Stöckli-Wappen-Badge auf linker Brust, S-Logo auf Kapuze,  
Stöckli-Schriftzug vorne beim Kragen.

*Stöckli crest on the left-hand side of the chest, S logo on the hood,  
Stöckli lettering at the front on the collar.*

**PASSFORM • FIT**  
Regular fit • Regular fit



ULTRALEICHT  
ULTRALIGHT



WASSERABWEISEND  
WATER REPELLENT



WINDABWEISEND  
WIND RESISTANT



FIXE KAPUZE  
FIXED HOOD



TEMPERATUR-  
AUSGLEICHEND  
TEMPERATURE  
BALANCING



4-WEG-STRETCH  
4-WAY STRETCH



WASSERDICHT  
WATERPROOF



ATMUNGSAKTIV  
BREATHABLE



WASSERSÄULE  
ATMUNGSAKTIVITÄT  
WATERPROOFNESS  
BREATHABILITY



MEHRLAGENSYSTEM  
MULTI-LAYER SYSTEM



DAUNEN  
DOWNS



## INSULATOR • INSULATOR GILET

Erlebe maximale Bewegungsfreiheit mit dem Insulator-Gilet – leicht, trendig und vielseitig. Die Füllung aus zertifizierter Daune hält dich zuverlässig warm, während das Design für eine schmeichelnde Silhouette sorgt. Ideal für Outdoor-Aktivitäten oder als modisches Statement in der Freizeit, bietet dieses Gilet perfekte Wärme, ohne aufzutragen.

*Experience optimal freedom of movement with the Insulator gilet – lightweight, trendy and versatile. The certified down filling keeps you warm at all times, while the design ensures a flattering silhouette. Ideal for outdoor activities or for making a fashion statement in your leisure time, this gilet offers perfect warmth without added bulkiness.*



557169220  
black

**GRÖSSE • SIZES**  
XS/34 – XXL/44

**AUSSENMATERIAL • OUTER SHELL** Tamurakoma and Panther supersoft Softshell  
**MATERIALZUSAMMENSETZUNG • FABRIC DETAILS** 100% Polyester and 45% Polyester, 37% Polyamide, 18% Elastane  
**WASSERSÄULE • WATERPROOFNESS** 10'000 mm  
**ATMUNGSAKTIVITÄT • BREATHABILITY** 700 g/m<sup>2</sup>/24 h  
**FÜLLMATERIAL • FILL MATERIAL** Certified down  
**FÜLLMATERIALZUSAMMENSETZUNG • FILL MATERIAL DETAILS** 100% Polyester  
**INNENFUTTER • LINING** non-stretch  
**MATERIAL INNENFUTTER • LINING FABRIC DETAILS** 100% Polyester

### SONDERAPPLIKATIONEN • LOGOS / PRINTS

Stöckli-Wappen-Badge auf linker Brust, S-Logo auf dem Rücken, Stöckli-Schriftzug vorne beim Kragen, S-Logo-geprägte Stopper beim Saum seitlich, Stöckli-geprägte Ösen beim Saum seitlich.

*Stöckli crest on the left-hand side of the chest, S logo on the back, Stöckli lettering at the front on the collar  
S logo embossed stopper on the side seam, Stöckli embossed eyelets on the side seam.*

**PASSFORM • FIT**  
Regular fit • Regular fit



## ATHLEISURE SHIRT & TIGHTS • ATHLEISURE SHIRT & TIGHTS ANNA & ALMA

Die beiden Athleisure-Artikel für Frauen sind der erste Schritt in die Fitness-Ära von Stöckli.

Bestehend aus dem Shirt ANNA und den Tights ALMA, ist das Outfit vielseitig und perfekt für verschiedene Aktivitäten. Es kann problemlos unter einer 3-Lagen-Skibekleidung getragen werden und eignet sich auch für das tägliche Training. Das nahtlose Gestrick bietet höchsten Tragekomfort und optimale Bewegungsfreiheit. Mit eingestrickten Stöckli-Logos setzen diese Artikel stylische Akzente, ob auf der Piste oder im Fitnessstudio.

*The two Athleisure garments for women represent Stöckli's first steps into the world of fitness. Consisting of the ANNA shirt and ALMA tights, this versatile outfit is perfect for a wide range of activities. It can be worn without problems underneath your three-layer ski clothing and is also suitable for your daily workout. The seamless knit ensures the highest levels of comfort and optimal freedom of movement. With the embroidered Stöckli logos, these garments add a stylish touch whether on the piste or in the gym.*



557170183  
black



557170184  
black

**GRÖSSE • SIZES**  
XS/34 – XL/42

**MATERIALZUSAMMENSETZUNG • FABRIC DETAILS**  
84% Polyester, 11% Polyamide, 5% Elastane

### SONDERAPPLIKATIONEN • LOGOS / PRINTS

Eingestrickte Stöckli-Logos an Ärmel links, Hosenbund hinten.  
Embroidered Stöckli logos on left sleeve, back waist.

**PASSFORM • FIT**  
Slim fit • Slim fit



3D-GESTRICKT  
3D KNIT

NAHTLOS  
SEAMLESS



KAPUZENPULLOVER • HOODY PULLOVER  
**URBAN**

Erlebe den ultimativen Tragekomfort mit diesem trendigen Kapuzenpullover, egal, ob du auf der Piste oder abseits davon unterwegs bist. Das coole, dezente Design und die hochwertigen Materialien machen diesen Pullover zum idealen Begleiter für alle deine Aktivitäten.

*Experience ultimate comfort with this trendy hooded top, whether you're on or off the slopes. The cool, discreet design and high-quality materials make this garment the ideal companion for all your activities.*



**GRÖSSE • SIZES**  
 XS/34 - XXL/44

**AUSSENMATERIAL • OUTER SHELL**  
 Baumwoll- und Elasthan-Mix, innen aufgeraut  
*Blend cotton and elastane, inside brushed*

**MATERIALZUSAMMENSETZUNG • FABRIC DETAILS**  
 95% Cotton, 5% Elastane

**SONDERAPPLIKATIONEN • LOGOS / PRINTS**  
 S-Stöckli-Druck zentriert vorne unterhalb des Halses,  
 S-Spezial-Druck hinten auf Rücken.

*S-Stöckli print on front center underneath the neck,  
 S special print on the back.*

**PASSFORM • FIT**  
 Comfort fit • Comfort fit



KAPUZENPULLOVER • HOODY PULLOVER  
**PULLOVER**

Mit dem bequemen Kapuzenpullover bist du sowohl an kalten Wintertagen als auch in langen Sommernächten perfekt gekleidet. Dieser vielseitige Begleiter bietet Komfort zu jeder Jahreszeit.

*This comfortable hooded top is perfect for both cold winter days and long summer nights. A versatile companion that offers comfort at any time of year.*



**GRÖSSE • SIZES**  
 XS/34 - XXL/44

**AUSSENMATERIAL • OUTER SHELL**  
 Pontetorto Tecno stretch

**MATERIALZUSAMMENSETZUNG • FABRIC DETAILS**  
 88% Polyester, 12% Elastane

**SONDERAPPLIKATIONEN • LOGOS / PRINTS**  
 Geprägter Stöckli-Schriftzug auf der Brust,  
 Stöckli-Loop-Label am Kapuzenrand.

*Embossed Stöckli lettering on the chest,  
 Stöckli loop label on the hood edge.*

**PASSFORM • FIT**  
 Regular fit • Regular fit





LANGARMSHIRT • LONGSLEEVE SHIRT

# URBAN

Die perfekten Langarmshirts für einen urbanen Look. Schlicht und stylish, ergänzen sie jedes Outfit. Trage sie solo für einen lässigen Auftritt oder kombiniere sie unter einem Blazer für einen eleganten Touch. Das weiche Material und der bequeme Schnitt bieten dir jederzeit einen optimalen Tragekomfort.

*The perfect long-sleeved shirts for an urban look. Unpretentious and stylish, they complement any outfit. Wear them on their own for a casual look or under a blazer for an elegant touch. The soft material and tailoring ensure optimum comfort at all times.*



545166493  
black



545166492  
lilac



545166491  
navy

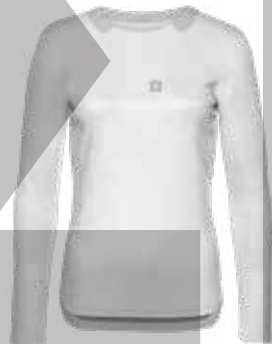

545166494  
white



545166495  
cranberry

made in EUROPE

**GRÖSSE • SIZES**  
XS/34 - XXL/44

**AUSSENMATERIAL • OUTER SHELL**  
Single Jersey

**MATERIALZUSAMMENSETZUNG • FABRIC DETAILS**  
100% Cotton

**SONDERAPPLIKATIONEN • LOGOS / PRINTS**  
S-Spezial-Druck auf der Brust,  
«Skiing is always on my mind»-Druck im Nacken, Stöckli-Druck am Hinterarm.

*S special print at front on the chest, SKIING IS ALWAYS ON MY MIND print on the neck, Stöckli print on the rear arm.*

**PASSFORM • FIT**  
Regular fit, Raglan • Regular fit, raglan



KURZARMPOLO • SHORTSLEEVE POLO

# URBAN

Fühle dich wohl und stylish mit unserem Poloshirt für Damen – perfekt für Freizeit und Arbeit. Längere Ärmel und stylische Kontrasteinfassungen sorgen für einen eleganten Look. Die nach vorne versetzte Seitennaht sorgt für zusätzlichen Komfort und Bewegungsfreiheit. Die perfekte Kombination aus Stil und Funktionalität für jede Gelegenheit.

*Enjoy comfort and style with our women's polo shirt – perfect for work and leisure. Longer sleeves and stylish contrasting edges ensure an elegant look. The side seam is shifted forward, giving additional comfort and freedom of movement. The perfect combination of style and functionality for every occasion.*



557170185  
black



557170186  
pine



557170187  
white

made in EUROPE

**GRÖSSE • SIZES**  
XS/34 - XXL/44

**AUSSENMATERIAL • OUTER SHELL**  
Gewebte Mischung, spezielles Garndesign mit hohem Grad an Feuchtigkeitstransport  
*Woven blend, specialized yarn design with high degree of moisture transport*

**MATERIALZUSAMMENSETZUNG • FABRIC DETAILS**  
95% Polyamide, 5% Elastane

**SONDERAPPLIKATIONEN • LOGOS / PRINTS**  
Wappen-Badge auf linker Brust, Loop-Label am Saum, S-Logo im Nacken.  
*Crest on left chest, loop label on seam, S logo on neck.*

**PASSFORM • FIT**  
Regular fit • Regular fit



ATMUNGSAKTIV  
BREATHABLE





KURZARM-T-SHIRT • SHORTSLEEVE T-SHIRT

# URBAN

Unsere coolen und schlichten T-Shirts sind der perfekte Allrounder für jeden Tag.

Mit ihrem minimalistischen Design und den hochwertigen Materialien bieten sie optimalen Tragekomfort und lassen sich vielseitig kombinieren. Ein Must-have für einen lässig-modernen Look.

*Our cool, pared-down T-shirts are the perfect all-rounders for every day wear. With their minimalist design and high-quality materials, they're really comfortable and can be combined in a variety of ways. A must-have for a casual, modern look.*



545166498  
black

545166497  
lilac

545166496  
navy

545166499  
white

545166500  
cranberry

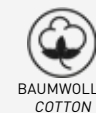

**GRÖSSE • SIZES**  
XS/34 - XXL/44

**AUSSENATERIAL • OUTER SHELL**  
Single Jersey (30/1), combed cotton

**MATERIALZUSAMMENSETZUNG • FABRIC DETAILS**  
100% Cotton

**SONDERAPPLIKATIONEN • LOGOS / PRINTS**  
S-Spezial-Druck auf der Brust,  
«Skiing is always on my mind»-Druck im Nacken.

*S special print at front on the chest,  
SKIING IS ALWAYS ON MY MIND print on the neck.*

**PASSFORM • FIT**  
Loose fit, Oversized • Loose fit, oversized



KAPUZENPULLOVER • HOODY PULLOVER  
**JUNIOR**

Für die kleinen Stöckli-Fans. Damit sind auch unsere Stöckli-Junioren sportlich cool unterwegs.

*For the little Stöckli fans. Our Stöckli juniors are really sporty and cool.*



556167822  
petrol

556167823  
dark steel

556167824  
light steel

556167825  
light blue

**GRÖSSE • SIZES**  
128 - 176

**AUSSENMATERIAL • OUTER SHELL**  
Pontorto Tecnostretch and Miti Thermal

**MATERIALZUSAMMENSETZUNG • FABRIC DETAILS**  
44% Nylon, 37% Polyester, 19% Elastane and 67% Nylon, 22% Polyester, 11% Elastane

**SONDERAPPLIKATIONEN • LOGOS / PRINTS**  
Geprägter Stöckli-Schriftzug auf der Brust.

*Embossed Stöckli lettering on the chest.*

**PASSFORM • FIT**  
Regular fit, ergonomische Passform  
*Regular fit, ergonomic shape*



KURZARM-T-SHIRT • SHORTSLEEVE T-SHIRT  
**JUNIOR STRETCH**

Für die kleinen Stöckli-Fans: Mit dem T-Shirt Junior sind auch unsere jungen Sportlerinnen und Sportler stylish und bequem unterwegs. In leuchtendem Rot und coolem Blau erhältlich, bringt dieses Shirt Farbe in jedes Abenteuer. Perfekt für Spiel, Sport und Freizeit mit sportlichem Look und hohem Tragekomfort.

*For our smaller Stöckli fans. The Junior T-shirt ensures our young sportspeople also remain stylish and comfortable when on the road. Available in bright red and cool blue, this shirt brings color to every adventure. Perfect for games, sports and leisure activities, with a sporty look and comfortable fit.*



545167711  
azzurro

545167712  
red

**GRÖSSE • SIZES**  
128 - 164

**AUSSENMATERIAL • OUTER SHELL**  
Single Jersey

**MATERIALZUSAMMENSETZUNG • FABRIC DETAILS**  
92% Cotton, 8% Elastane

**SONDERAPPLIKATIONEN • LOGOS / PRINTS**  
«Stöckli The Swiss Ski»-Druck auf der Brust, S-Logo-Druck im Nacken.

*“Stöckli The Swiss Ski” print on the chest, S logo print on the neck.*

**PASSFORM • FIT**  
Regular fit • Regular fit





UNISEX-MÜTZE • UNISEX BEANIE  
**WRT & RACE & URBAN**

Schlicht und stilvoll – diese fein gestrickten Mützen ergänzen jedes Outfit perfekt. Dank den vielfältigen Designs passen sie zu jedem und bei jeder Gelegenheit.

*Sleek and stylish – these finely knitted beanies are the perfect addition to any outfit. Thanks to the wide range of designs, there's something for all tastes and every occasion.*

**WRT**



545167066  
black

**RACE**



557170279  
black



557170280  
pine



557170281  
beige

**URBAN**



534160438  
black



534160439  
navy



557170275  
beige

**GRÖSSE • SIZES**  
One size

**AUSSENATERIAL • OUTER SHELL** Knit  
**MATERIALZUSAMMENSETZUNG • FABRIC DETAILS** 50% Wool, 50% Polyacrylic  
**INNENFUTTER • LINING** Fleece [Exception Race]  
**MATERIAL INNENFUTTER • LINING FABRIC DETAILS** 100% Polyester

**SONDERAPPLIKATIONEN • LOGOS / PRINTS**  
**WRT:** «Stöckli Racing Team»-Schriftzug, WRT-Artwork, Fleece innen.  
**RACE:** Umschlag und Stöckli-Wappen-Badge «since 1935».  
**URBAN:** Strickmuster, Kunstleder-Loop-Label, Fleece.

**WRT:** "Stöckli Racing Team" lettering, WRT artwork print, fleece inside.  
**RACE:** Turn-up and Stöckli crest "since 1935".  
**URBAN:** Knitted pattern, imitation leather loop label, fleece inside.

**PASSFORM**  
Regular fit • Regular fit





## MÜTZE & STIRNBAND • BEANIE & HEADBAND FUTURA & STYLE

Perfekt für kalte Tage: Die Unisex-Mützen und -Stirnbänder von Stöckli bieten Komfort und Stil für jeden und jede. Ob dezent und klassisch oder auffällig und modisch – diese Accessoires halten dich warm und passen zu jedem Outfit.

*Perfect for cold days: Stöckli unisex beanies and headbands offer comfort and style for everyone. Whether discreet and traditional or striking and fashionable – these accessories keep you warm and match every outfit.*



### FUTURA



557170282  
black



557170283  
pine



557170284  
sun

### STYLE



557170276  
black-white



557170277  
purple-navy



557170278  
pine-frozen

### HEADBAND



557170285  
black-white

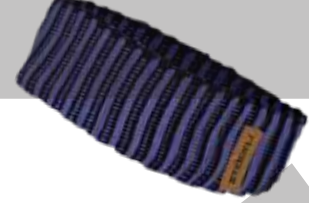

557170286  
purple-navy



557170287  
pine-frozen

**GRÖSSE • SIZES**  
One size

**AUSSENATERIAL • OUTER SHELL** Knit

**MATERIALZUSAMMENSETZUNG • FABRIC DETAILS** 50% Wool, 50% Polyacrylic

**INNENFUTTER • LINING** Fleece (headband only)

**MATERIAL INNENFUTTER • LINING FABRIC DETAILS** 100% Polyester

**SONDERAPPLIKATIONEN • LOGOS / PRINTS**

**FUTURA:** Strickmuster, Kunstpompom, Stöckli-Wappen-Badge «since 1935».

**STYLE:** Umschlag und Kunstleder-Loop-Label.

**STIRNBAND:** Strickmuster, Kunstleder-Loop-Label, Fleece innen.

**FUTURA:** Knitted pattern, synthetic pompom, Stöckli crest "since 1935".

**STYLE:** Turn-up and imitation leather loop label.

**HEADBAND:** Knitted pattern, imitation leather loop label, fleece inside.

**PASSFORM**  
Regular fit • Regular fit

## BUFF® HEADWEAR ORIGINAL & STIRNBAND WRT UNISEX

Das BUFF® ORIGINAL ist ein aus recycelten Mikrofasern hergestelltes Multifunktionsstück für alle Gelegenheiten. Erhältlich in vier verschiedenen Farben.

Das BUFF®-Stirnband CoolNet® sorgt für eine kühlende und wärmende Wirkung zugleich. Ob unter dem Skihelm, Velohelm oder einfach nur zum Joggen: Das WRT-Stirnband mit UV-Schutz passt dank dem 4-Weg-Stretch und dem eingesetzten Material bei jeder Freizeitaktivität.

*The BUFF® ORIGINAL is a multifunctional scarf for all occasions made from recycled microfibers. Available in four different colors.*

*The BUFF® Headband CoolNet® ensures you get a cooling and warming affect all at the same time. Whether under your ski helmet, bike helmet or simply for jogging, the WRT Headband with UV protection functions great for all kinds of recreational activities thanks to its 4-way stretch and materials used.*



545167070  
black



545167069  
black



512153254  
black



512153255  
navy



534160450  
red

**GRÖSSE • SIZES**  
One size

**AUSSENATERIAL • OUTER SHELL** Microfiber, 4-way stretch

**MATERIALZUSAMMENSETZUNG • FABRIC DETAILS** 95% recycled Polyester, 5% Elastane

**PASSFORM**

Regular fit • Regular fit





# SWISS MADE COLLECTION

## **DIE NEUEN STÖCKLI-STRICKPULLOVER**

Hergestellt in der Schweiz. 100% Merinowolle und neu 53% Baumwolle, 47% Modal.  
Leicht und bequem. 3D-gestrickt.

## **THE NEW STÖCKLI KNIT PULLOVER**

Made in Switzerland. 100% merino wool and new 53% cotton, 47% modal.  
Light and comfortable. 3D knit.





# MEN'S SWISS MADE COLLECTION

SWISS-MADE-STRICKPULLOVER STÖCKLI 1935  
SWISS MADE KNIT PULLOVER STÖCKLI 1935



523160683  
black-red

SWISS-MADE-STRICKPULLOVER SNOW  
SWISS MADE KNIT PULLOVER SNOW



557160684  
black



557160685  
white

SWISS-MADE-STRICKPULLOVER STRUKTUR • SWISS MADE KNIT PULLOVER STRUCTURE



545166678  
beige



545166679  
bordeaux



557160686  
pine

SWISS-MADE-STRICKPULLOVER STÖCKLI • SWISS MADE KNIT PULLOVER STÖCKLI



545166680  
beige



545166681  
bordeaux



557160687  
pine

SWISS-MADE-STRICKPULLOVER RIPP • SWISS MADE KNIT PULLOVER RIPP



557160690  
black



557160688  
purple

# WOMEN'S SWISS MADE COLLECTION

SWISS-MADE-STRICKPULLOVER ROLL NECK • SWISS MADE KNIT PULLOVER ROLL NECK



545166684  
beige



545166685  
bordeaux



557160693  
pine

SWISS-MADE-STRICKPULLOVER STRUKTUR • SWISS MADE KNIT PULLOVER STRUCTURE



545166682  
beige



545166683  
bordeaux



557170414  
pine

SWISS-MADE-STRICKPULLOVER OVERSIZE • SWISS MADE KNIT PULLOVER OVERSIZE



557160695  
black



557160696  
white



557160694  
pine

SWISS-MADE-STRICKPULLOVER RIPP • SWISS MADE KNIT PULLOVER RIPP



557160699  
black



557160700  
white





MEN & WOMEN  
 SWISS-MADE-STRICKPULLOVER • SWISS MADE KNIT PULLOVER

# STÖCKLI 1935

Retro trifft auf höchste Qualität. Der in der Schweiz produzierte Merino-Strickpullover ist nicht nur optisch mit seiner Stöckli-1935-Einstrickung im Retro-Design ein Hingucker, er hat auch sonst einiges zu bieten. Dank Merinowolle ist er temperaturregulierend, besonders wärmend und verleiht ein angenehmes Tragegefühl.

*Retro meets top quality. This merino knit pullover is produced in Switzerland. It not only features an eye-catching retro Stöckli 1935 knit design, but, thanks to the merino, it's temperature-regulating, extremely warm and comfortable.*



523160683  
black-red

**GRÖSSE • SIZES**  
S/48 – XXL/56

**AUSSENATERIAL • OUTER SHELL**  
3D knit, mulesing free

**MATERIALZUSAMMENSETZUNG • FABRIC DETAILS**  
100% merino wool

**SONDERAPPLIKATIONEN • LOGOS / PRINTS**  
Grosse Stöckli-1935-Einstrickung, Swiss-Made-Nackenaufhänger.

*Large Stöckli 1935 knit design, Swiss Made neck loop.*

**PASSFORM • FIT**  
Regular fit • Regular fit



MEN & WOMEN  
 SWISS-MADE-STRICKPULLOVER • SWISS MADE KNIT PULLOVER

# SNOW

Erlebe höchste Qualität mit dem Strickpullover Snowflake in Schwarz und Weiss. Das grafische Winterdesign ist ein echter Hingucker und besticht durch seinen neuen Look. Der kleine Stehkragen und die temperaturregulierenden Eigenschaften der Merinowolle sorgen für ein angenehmes Tragegefühl und wohlige Wärme. Perfekt für kalte Tage, bietet er nicht nur Komfort, sondern auch ein modisches Statement.

*Experience the highest quality with the Snowflake knitted pullover in black and white. The technical winter design is a real eye-catcher and the new look is sure to turn heads. The small stand-up collar and temperature-regulating properties of the Merino wool ensure a comfortable fit and pleasant warmth. Perfect on cold days, it not only offers comfort but also makes a fashion statement.*



557160685  
white

**GRÖSSE • SIZES**  
S/48 – XXL/56

**AUSSENATERIAL • OUTER SHELL**  
3D knit, mulesing free

**MATERIALZUSAMMENSETZUNG • FABRIC DETAILS**  
100% merino wool

**SONDERAPPLIKATIONEN • LOGOS / PRINTS**  
Jacquardmuster gestrickt, grosser Stöckli-Schriftzug, Farbdetail am Ärmel, Swiss-Made-Nackenaufhänger.

*Knitted jacquard pattern. Large Stöckli lettering, color detailing on the sleeve, "Swiss Made" collar loop.*

**PASSFORM • FIT**  
Regular fit • Regular fit



HERGESTELLT IN DER SCHWEIZ  
MADE IN SWITZERLAND



3D-GESTRICKT  
3D KNIT



MERINOWOLLE  
MERINO WOOL



MULESINGFREI  
MULESING FREE





MEN

SWISS-MADE-STRICKPULLOVER • SWISS MADE KNIT PULLOVER

# STRUCTURE

Der in der Schweiz produzierte Merino-Strickpullover ist ein echtes Must-have. Schlicht, bequem und dank Merinowolle temperaturregulierend, besonders leicht und superangenehm zu tragen.

*Made in Switzerland, this merino knit pullover is a real must-have. It's simple, comfortable and, thanks to the merino, temperature-regulating, particularly lightweight and super comfortable.*



557160686  
pine



545166679  
bordeaux



545166678  
beige

**GRÖSSE • SIZES**  
S/48 – XXL/56

**AUSSENATERIAL • OUTER SHELL**  
3D knit, mulesing free

**MATERIALZUSAMMENSETZUNG • FABRIC DETAILS**  
100% merino wool

**SONDERAPPLIKATIONEN • LOGOS / PRINTS**  
Waffelstruktur, Stöckli-Kunstleder-Logo am Bund links vorne oder am Oberarm, Swiss-Made-Nackenaufhänger.

*Waffle structure, Stöckli imitation leather logo at the front left waistband respectively on upper sleeve, Swiss Made neck loop.*

**PASSFORM • FIT**  
Regular fit • Regular fit



MEN

SWISS-MADE-STRICKPULLOVER • SWISS MADE KNIT PULLOVER

# STÖCKLI

Der in der Schweiz produzierte Merino-Strickpullover ist nicht nur optisch ein Hingucker, er ist auch sonst ein absolutes Must-have. Dank Merino ist er temperaturregulierend, besonders leicht und verleiht ein angenehmes Tragegefühl.

*Made in Switzerland, this merino knit pullover is a real head-turning must-have. Thanks to the merino, it's temperature-regulating, exceptionally light and extremely comfortable.*



545166680  
beige



545166681  
bordeaux



557160687  
pine

**GRÖSSE • SIZES**  
S/48 – XXL/56

**AUSSENATERIAL • OUTER SHELL**  
3D knit, mulesing free

**MATERIALZUSAMMENSETZUNG • FABRIC DETAILS**  
100% merino wool

**SONDERAPPLIKATIONEN • LOGOS / PRINTS**  
Glatt gestrickt, Stöckli-Einstrickung auf der Brust, Swiss-Made-Nackenaufhänger.

*Smooth knit, Stöckli knit on the chest, Swiss Made neck loop.*

**PASSFORM • FIT**  
Regular fit • Regular fit



HERGESTELLT IN  
DER SCHWEIZ  
MADE IN SWITZERLAND



3D-GESTRICKT  
3D KNIT



MERINOWOLLE  
MERINO WOOL



MULESINGFREI  
MULESING FREE





MEN

SWISS-MADE-STRICKPULLOVER • SWISS MADE KNIT PULLOVER

# RIPP

Erlebe innovatives Design und Funktionalität mit dem Strickpullover Ripp. Das spezielle Body-Mapping-Design sorgt für ein angenehmes Körperklima, während verschiedene Strickarten gezielt für Atmungsaktivität und Tragekomfort sorgen. Der leichte Pullover mit elegantem, gestricktem Stehkragen begleitet dich stilvoll durch das ganze Jahr, besonders im Frühling und Herbst bei wechselhaften Temperaturen.

*Experience innovative design and functionality with the ribbed knitted pullover for men. The special bodymapping design ensures a pleasant body temperature, while various knitting methods offer breathability and comfort. The lightweight pullover with elegant knitted stand-up collar is a stylish companion for the entire year – particularly in the changeable temperatures seen in spring and fall.*



557160688  
purple

557160690  
black

**GRÖSSE • SIZES**  
S/48 – XXL/56

**AUSSENATERIAL • OUTER SHELL**  
3D knit

**MATERIALZUSAMMENSETZUNG • FABRIC DETAILS**  
53% Cotton, 47% Modal

**SONDERAPPLIKATIONEN • LOGOS / PRINTS**  
Kunstleder-Logo am Bund links vorne, Swiss-Made-Nackenaufhänger.  
*Imitation leather logo on the waist at the front left, "Swiss Made" collar loop.*

**PASSFORM • FIT**  
Regular fit • Regular fit

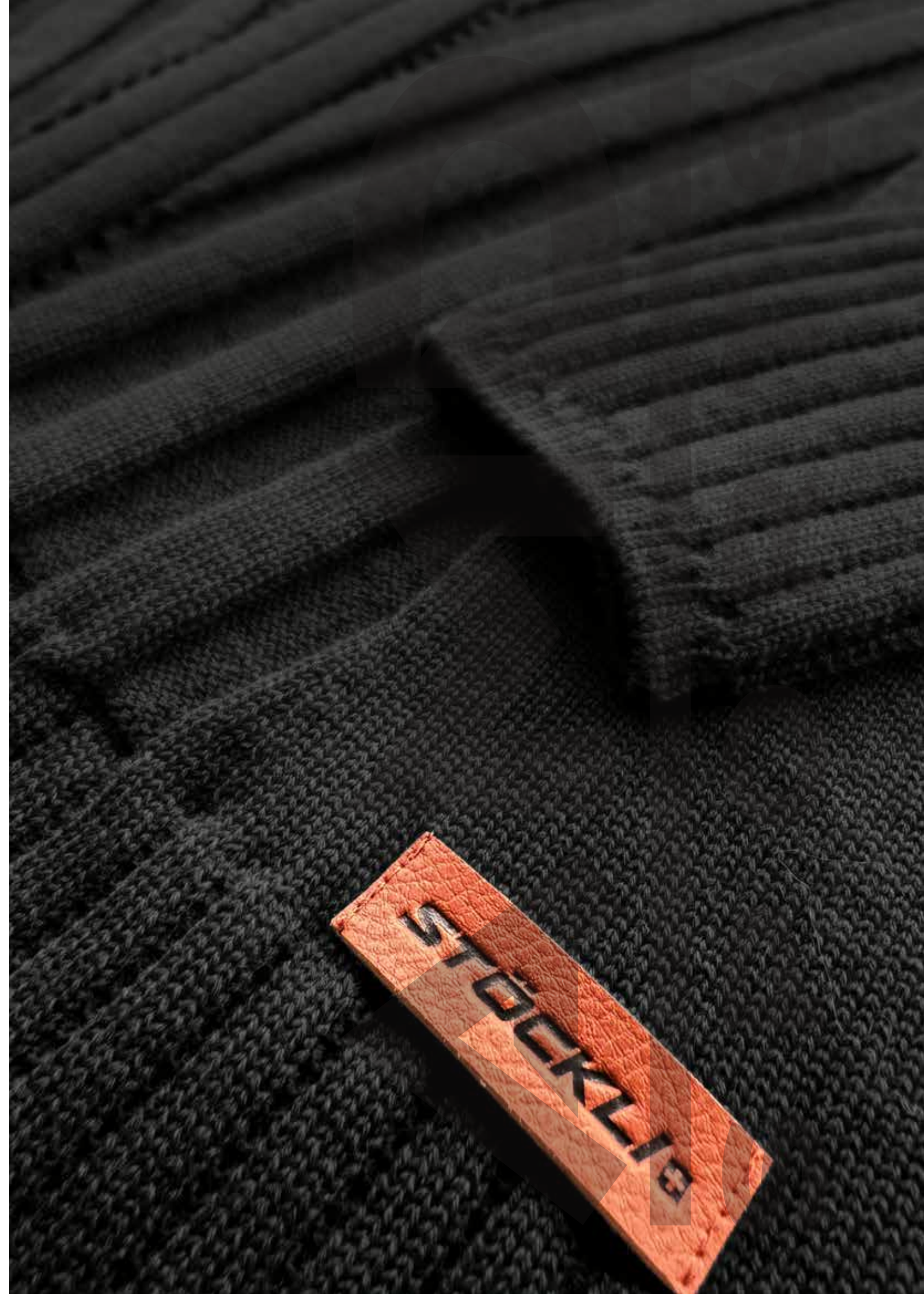





## WOMEN

SWISS-MADE-STRICKPULLOVER • SWISS MADE KNIT PULLOVER

# ROLL NECK

Stylisher Strick trifft auf höchste Qualität. Der in der Schweiz CO<sub>2</sub>-neutral produzierte Merino-Rollkragen-Strickpullover ist nicht nur optisch mit der Allover-Struktur ein Hingucker, sondern er hat auch sonst einiges zu bieten: Dank Merinowolle ist er temperaturregulierend, besonders leicht und verleiht ein angenehmes Tragegefühl.

*Stylish knitwear meets top quality. Manufactured in Switzerland, this CO<sub>2</sub>-neutral merino roll neck pullover is a real head-turner with its all-over structure. Thanks to the merino, it also has a lot going for it, being temperature-regulating, exceptionally light and extremely comfortable.*



557160693  
pine



545166685  
bordeaux



545166684  
beige

**GRÖSSE • SIZES**  
XS/34 - XL/42

**AUSSENMATERIAL • OUTER SHELL**  
3D knit, mulesing free

**MATERIALZUSAMMENSETZUNG • FABRIC DETAILS**  
100% merino wool

**SONDERAPPLIKATIONEN • LOGOS / PRINTS**  
Allover-Struktur, Stöckli-Kunstleder am Bund links vorne, Swiss-Made-Nackenaufhänger.

*All-over structure, Stöckli imitation leather at the front left waistband, Swiss Made neck loop.*

**PASSFORM • FIT**  
Regular fit • Regular fit



## WOMEN

SWISS-MADE-STRICKPULLOVER • SWISS MADE KNIT PULLOVER

# STRUCTURE

Schlichter Stil trifft auf höchste Qualität. Der in der Schweiz CO<sub>2</sub>-neutral produzierte Merino-Strickpullover ist nicht nur dank seiner Waffelstruktur ein Hingucker, sondern er hat auch sonst einiges zu bieten: Dank Merinowolle ist er temperaturregulierend, besonders leicht und verleiht ein angenehmes Tragegefühl.

*Pared down style meets top quality. Thanks to its waffle structure, there's more to this head-turning, Swiss-made CO<sub>2</sub>-neutral merino knit pullover than meets the eye: The merino makes it temperature-regulating, exceptionally light and extremely comfortable.*



557170414  
pine



545166683  
bordeaux



545166682  
beige

**GRÖSSE • SIZES**  
XS/34 - XL/42

**AUSSENMATERIAL • OUTER SHELL**  
3D knit, mulesing free

**MATERIALZUSAMMENSETZUNG • FABRIC DETAILS**  
100% merino wool

**SONDERAPPLIKATIONEN • LOGOS / PRINTS**  
Waffelstruktur, Stöckli-Kunstleder-Logo am Bund links vorne oder auf dem Oberarm, Swiss-Made-Nackenaufhänger.

*Waffle structure, Stöckli imitation leather logo at the front left waistband respectively on upper sleeve, Swiss Made neck loop.*

**PASSFORM • FIT**  
Regular fit, hinten länger als vorne • Regular fit, longer back than front



HERGESTELLT IN  
DER SCHWEIZ  
MADE IN SWITZERLAND



3D-GESTRICKT  
3D KNIT



MERINOWOLLE  
MERINO WOOL



MULESINGFREI  
MULESING FREE





## WOMEN

SWISS-MADE-STRICKPULLOVER • SWISS MADE KNIT PULLOVER

# OVERSIZE

Unser Loose-fit-Strickpullover für Damen bietet den ultimativen Winterkomfort. Aus hochwertiger Merinowolle gefertigt, sorgt dieser kuschelige Pullover für unvergleichliche Wärme und Weichheit. Verschiedene Strickmuster vereinen sich zu einem einzigartigen Design, das nicht nur modisch, sondern auch funktionell ist. Der lockere, etwas längere Schnitt und der angeschnittene Kragen sorgen für einen lässigen Look, der dich perfekt durch die kalte Jahreszeit begleitet.

Ideal für gemütliche Wintertage, hält dich dieser Pullover warm und sieht dabei auch noch fantastisch aus.

*Our loose-fit knitted pullover for women offers perfect winter comfort. Made from high-quality Merino wool, this cozy pullover ensures unmatched warmth and softness. Various knitted patterns combine to form a unique design that is both fashionable and functional. The loose, slightly longer cut and the cropped collar guarantee a relaxed look that is perfect for the winter months. This pullover keeps you warm and looks fantastic to boot – ideal for cozy winter days.*



557160695  
black



557160696  
white



557160694  
pine

**GRÖSSE • SIZES**  
XS/34 – XL/42

**AUSSENMATERIAL • OUTER SHELL**  
3D knit, mulesing free

**MATERIALZUSAMMENSETZUNG • FABRIC DETAILS**  
100% merino wool

**SONDERAPPLIKATIONEN • LOGOS / PRINTS**  
Bodymapping, Stöckli-Kunstleder-Logo am Bund links vorne,  
Swiss-Made-Nackenaufhänger.

*Bodymapping, Stöckli imitation leather logo on waist at  
front left, "Swiss Made" collar loop.*

**PASSFORM • FIT**  
Loose fit • Loose fit

## WOMEN

SWISS-MADE-STRICKPULLOVER • SWISS MADE KNIT PULLOVER

# RIPP

Mach dich bereit für deinen neuen Lieblingspullover! Der Strickpullover Ripp für Damen bietet dir ein angenehmes Tragegefühl. Der strichbetonte Schnitt und die Bodymapping-Details mit unterschiedlichen Strickstrukturen schmeicheln deiner Figur. Mit dem etwas längeren Schnitt, den seitlichen Schlitzern und dem leichten Stehkragen setzt dieser Pullover modische Akzente. Perfekt für sonnige Frühlingstage oder windige Sommerabende.

*Ready to meet your new favorite pullover? This knitted pullover for women offers a comfortable fit. The slim fit and bodymapping details with different knitted structures ensure a flattering look. The slightly longer fit, cuts on the side and lightweight stand-up collar all offer stylish touches. Perfect for sunny spring days or windy summer evenings.  
light and extremely comfortable.*



557160699  
black

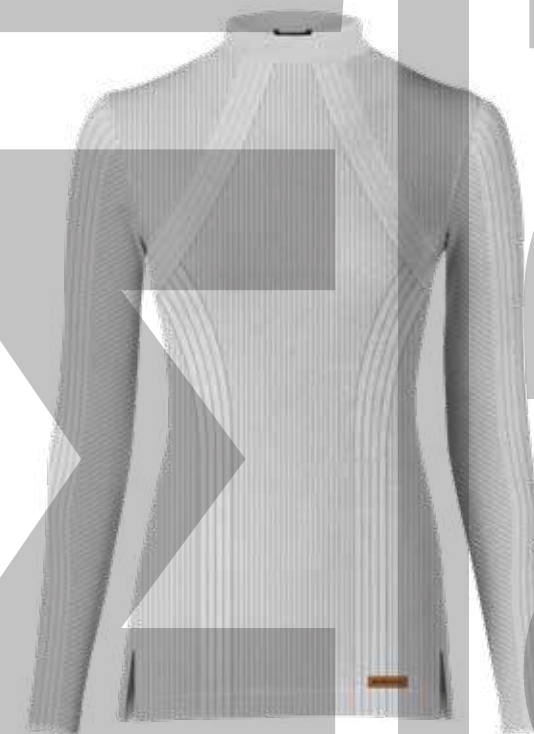

557160700  
white

**GRÖSSE • SIZES**  
XS/34 – XL/42

**AUSSENMATERIAL • OUTER SHELL**  
3D knit

**MATERIALZUSAMMENSETZUNG • FABRIC DETAILS**  
53% Cotton, 47% Modal

**SONDERAPPLIKATIONEN • LOGOS / PRINTS**  
Bodymapping, Stöckli-Kunstleder-Logo am Bund links vorne,  
Swiss-Made-Nackenaufhänger.

*Bodymapping, Stöckli imitation leather logo on waist at  
front left, "Swiss Made" collar loop.*

**PASSFORM • FIT**  
Slim fit • Slim fit



HERGESTELLT IN  
DER SCHWEIZ  
MADE IN SWITZERLAND



3D-GESTRICKT  
3D KNIT



MERINOWOLLE  
MERINO WOOL



MULESINGFREI  
MULESING FREE



# INFORMATION TECHNOLOGIES



#### MOVETEC

4-Weg-Stretch, Wassersäule 20'000 mm, Atmungsaktivität 20'000 g/m<sup>2</sup>/24 h  
4-way-stretch, hydrostatic head 20'000 mm, breathability 20'000 g/m<sup>2</sup>/24 h



#### EUROJERSEY, WINDTEX

- Zusätzlicher Komfort: bietet hervorragende Tragbarkeit und perfekte Form
- Extrafein: weniger Volumen und überlegene Weichheit
- Kein Pilling: garantiert Glätte und hervorragende Abriebfestigkeit
- Körperfeuchtesystem: bietet perfekte Atmungsaktivität und mehr Frische



#### MITI, THERMAL

Die Thermal-Technologie wurde auf der Basis von vierfachem Stretch entwickelt. Das Material überzeugt mit erstaunlicher Abriebfestigkeit, hervorragender Rücksprungkraft und Pflegeleichtigkeit. Die Strickkonstruktion zusammen mit der gebürsteten Hautseite bietet Isolationsvorteile, die für Performance-Stretch-Stoffe ungewöhnlich sind. Durch das hohe Gewicht und die Dicke kann diese Technologie bei fast allen Outdoor-Aktivitäten angewendet werden.



#### BLUESIGN®

Das Bluesign®-System konzentriert sich auf Ressourcen, Menschen und Umwelt. Durch seinen auf Input-Stream-Management basierenden ganzheitlichen Denkansatz reduziert das Bluesign®-System die Auswirkungen auf Mensch und Umwelt, gewährleistet den verantwortungsbewussten Einsatz von Ressourcen und garantiert den höchstmöglichen Grad an Verbraucherschutz. Strengste Kriterien und die Überprüfung der Implementierung des Systems vor Ort motivieren Unternehmen entlang der gesamten textilen Wertschöpfungskette zur Verbesserung ihrer Nachhaltigkeitsleistung.



#### MAXLAND®, MAXALIENTO™

2-Weg-Stretch, Wassersäule 10'000, Atmungsaktivität 10'000 g/m<sup>2</sup>/24 h  
2-way-stretch, hydrostatic head 10'000 mm, breathability 10'000 g/m<sup>2</sup>/24 h

- Extra comfort: offers great wearability and perfect shape
- Extra fine: supports with less bulk and superior softness
- No pilling: guarantees smoothness and excellent resistance to abrasion
- Body moisture system: provides perfect breathability and greater freshness



THERMAL technology is developed on four ways stretch brushed fabrics, with amazing abrasion resistance, outstanding recovery and easy care. The knitting construction along with the brushed skin side gives insulation benefits uncommon for the performance stretch fabrics. Heavy weight and thickness allow this technology to be applied on almost all the outdoor activities garments.



#### PRIMALOFT®, GOLD & BLACK

Wärmt, ohne aufzutragen, wasserabweisend, atmungsaktiv, komprimierbar, leicht, unübertroffen weich. Warmth without bulk, water resistant, breathable, packable, lightweight, superior softness.



#### PONTETORTO, TECNOSTRETCH

Die Tecnostretch-Linie von Pontetorto ist die Antwort auf die Marktanforderung für Gewebe mit einer technischen Aussenfläche, hoher Elastizität und hoher Wärmedämmung. Jersey-Gewebe mit einer glatten Aussenseite, ein supertechnisches Aussehen, das gegen Abnutzung beständig ist, Stapel innen, der die Eigenschaft hat, die Wärme, die elastomere Faser zwischen den zwei Schichten zu halten, um dem Gewebe maximalen Komfort und Tragegefühl zu geben.



#### PRIMALOFT® CROSS CORE™

Silica-Aerogele wurden ursprünglich von der NASA für den Einsatz in der Luft- und Raumfahrt entwickelt. Es sind hochporöse Strukturen mit sehr geringer Dichte, die eine Wärmebarriere bilden – und so die Kälte draussen und die Wärme im Inneren halten können. Aerogele bestehen zu mehr als 95% aus Luft und gehören zu den leichtesten Feststoffen der Welt.



The Tecnostretch line from Pontetorto is the answer to the market request for fabrics with a technical outer surface, high elasticity, and high thermal insulation. Jersey fabric with a smooth outer side, a super technical look resistant to abrasion, pile inside that has the characteristic to hold the heat, the elastomeric fiber between the two layers to give the fabric, maximum comfort and wearability.



#### FLYTEC

2-Weg-Stretch, Wassersäule 20'000 mm, Atmungsaktivität 20'000 g/m<sup>2</sup>/24 h  
2-way-stretch, hydrostatic head 20'000 mm, breathability 20'000 g/m<sup>2</sup>/24 h



#### VALTHERM®

Valtherm®-Wattierung mit hoher Qualität, überlegenem Komfort und Passform, um auch den extremsten Wetterbedingungen gerecht zu werden. Die Valtherm®-Wattierung sorgt für eine perfekte Transpiration, einschliesslich einer Vielzahl von differenzierten Wattierungen, die dank ihrer Wabenstruktur das Austreten von Schweiß erleichtern und das Mikroklima des Körpers vor dem Einfluss der äusseren Umgebung schützen.



#### CARVICO, COLORADO

Colorado von Carvico: ein Techno-Gewebe aus Micro-Polyamid mit «peached» Handgefühl, das nicht nur UV-Schutz (UPF 50+) bietet, sondern sich auch wie eine zweite Haut an den Körper anschmiegt und jeder Bewegung sanft folgt. Es ist ideal für Freizeit- und Sportbekleidung.



#### TAMURAKOMA

Ultraleicht, Ripstop, daunendicht, antistatisch, wasserabweisend  
Lightweight, ripstop, downproof, antistatic, waterrepellent



#### FORTUNATEMAN

Ultraleicht, matt, daunendicht, antistatisch, wasserabweisend  
Lightweight, dull, downproof, antistatic, waterrepellent

#### CORDURA®

Das langlebige Cordura®-Originalgewebe wurde für das Leben und die Langlebigkeit entwickelt und hat sich in vielen der härtesten Umgebungen der Welt bewährt. Hergestellt aus hochfesten luftstrahltexturierten Nylon-6.6-Filamentgarnen.

- Robust – hervorragende Abriebfestigkeit
- Stark – hervorragende Reissfestigkeit
- Wasserabweisend – fertige, beschichtete und laminierte Optionen
- 100% hochfeste Nylon-6.6-Filamentfaser

Designed for living and built to last, the original durable CORDURA® fabric has proven performance in many of the world's toughest environments. Made with high tenacity air jet textured nylon 6,6 filament yarns.

- Rugged – excellent resistance to abrasion
- Strong – excellent tear strength
- Water Repellent – finished, coated and laminate options
- 100% high tenacity nylon 6,6 filament fiber



# INFORMATION FEATURES

## MATERIAL



### 4-WEG-STRETCH • 4-WAY STRETCH

Der Stoff dehnt sich quer und längs aus.  
*The fabric stretches width and lengthwise.*



### 2-WEG-STRETCH • 2-WAY STRETCH

Der Stoff dehnt sich nur quer aus.  
*The fabric stretches widthwise only.*



### WASSERDICHT • WATERPROOF

Dank der Membrane ist der Aussenstoff wasserdicht.  
*Thanks to the membrane, the outer fabric is waterproof.*



### ATMUNGSAKTIV • BREATHABLE

Atmungsaktive Materialien sorgen für ein angenehmes Körpergefühl.  
*Breathable materials ensure a pleasant body climate.*



### WINDABWEISEND • WIND RESISTANT

Das windabweisende Material ermöglicht eine gute Luftzirkulation.  
*The wind-resistant material ensures good air circulation.*



### WASSERSÄULE/ATMUNGSAKTIVITÄT

#### WATERPROOFNESS/BREATHABILITY

Die Wassersäule erklärt, wie viel Druck bspw. ein Stoff standhalten kann, ohne die Feuchtigkeit durchdringen zu lassen. Dies bedeutet, je grösser die Zahl dahinter, desto mehr Druck kann ich aufbauen, bevor Wasser eindringt. Die Atmungsaktivität ist der Begriff für Wasserdampfdurchlässigkeit. Diese lässt sich auch exakt messen, und zwar in Gramm (g) Wasserdampf je Quadratmeter (m<sup>2</sup>) Oberfläche über einen Zeitraum von 24 Stunden. Auch hier bedeutet eine höhere Zahl, dass mehr Dampf innerhalb eines Tages entweichen kann.

*The waterproofness figures explain how much pressure e.g. a fabric can withstand without allowing moisture to penetrate. The larger the figure, the greater the pressure that can build up before water penetrates. Breathability is the term for water vapor permeability. This can also be precisely measured in grams (g) of water vapor per square meter (m<sup>2</sup>) of surface over a period of 24 hours. Again, a higher figure indicates that more vapor can escape within a day.*



### TEMPERATUR AUSGLEICHEND • TEMPERATURE BALANCING

Das Material ist temperaturnausgleichend und wirkt klimaregulierend.  
*The material is thermally balancing and has a climate-regulating effect.*



### UV-SCHUTZ • UV PROTECTION

98% der UV-Strahlung werden abgeblockt.  
*98% of UV radiation is blocked.*



### ULTRALEICHT • ULTRALIGHT

Sehr leichtes Aussenmaterial. Es wiegt weniger als 50 g/m<sup>2</sup>.  
*Very light outer material. It weighs less than 50 g/m<sup>2</sup>.*



### WASSERABWEISEND • WATER REPELLENT

Wasser oder wässriger Schmutz perlt leicht ab.  
*Water or wet dirt readily pearls off.*



### BAUMWOLLE • COTTON

Sie stammt aus zertifizierter und nachhaltiger Produktion.  
*Comes from certified sustainable production.*



### WOLLE • WOOL

Natürliche Schafwolle hat viele tolle Eigenschaften: Sie wärmt, ist atmungsaktiv, elastisch, antibakteriell, schmutzabweisend.  
*Natural sheep's wool boasts a number of benefits: It warms, plus it's breathable, stretchy, antibacterial and dirt-repellent.*



### DAUNEN • DOWNS

Wir verwenden ausschliesslich zertifizierte Daunens.  
*We only use certified downs.*



### RECYCELTES MATERIAL • RECYCLED MATERIAL

Das eingesetzte Material besteht aus 100% recycelten PET-Flaschen.  
*The material used consists of 100% recycled PET bottles.*



### HERGESTELLT IN DER SCHWEIZ • MADE IN SWITZERLAND

Das Produkt wird in der Schweiz – in Bichelsee – hergestellt.  
*The product is made in Switzerland – in Bichelsee.*



### 3D-GESTRICKT • 3D KNIT

Die Strickteile werden komplett ohne Nähte hergestellt.  
*The knitted parts are made completely without seams.*



### MERINOWOLLE • MERINO WOOL

Extrafine Merinowolle aus kontrolliert biologischer Tierhaltung.  
*Extra-fine merino wool from controlled organic livestock farming.*



### MULESINGFREI • MULESING FREE

100% mulesingfrei – 100% Tierwohl!  
*100% mulesing free – 100% animal welfare!*



### NAHTLOS • SEAMLESS

Die Teile werden komplett nahtlos hergestellt.  
*The items are made completely seamless.*



### TEILWEISE NAHTLOS • PARTLY SEAMLESS

Die Teile werden ohne Seitennaht hergestellt.  
*The items are made without any side seams.*

## DETAILS



### GEKLEBTE NÄHTE • TAPED SEAMS

Die Nähte sind mit einem Tape versiegelt und somit wasserdicht.  
*The seams are sealed with a tape and thus waterproof.*



### MEHRLAGENSYSTEM • MULTI-LAYER SYSTEM

Die Funktionslagen sorgen für den optimalen Tragekomfort.  
*The functional layers ensure optimum comfort.*



### ABNEHMBARE KAPUZE • DETACHABLE HOOD

Die Kapuze ist mittels Reissverschluss abtrennbar.  
*The hood can be removed using a zipper.*



### FIXE KAPUZE • FIXED HOOD

Die Kapuze kann nicht abgenommen werden.  
*The hood cannot be removed.*



### WASSERFESTER REISSVERSCHLUSS • WATERPROOF ZIPPER

Die YKK-Reissverschlüsse sind wasserfest.  
*The YKK zippers are waterproof.*



### LÜFTUNG • AIR VENTILATION

Unterarmbelüftung bzw. Beinbelüftung.  
*Underarm / leg ventilation.*



### VERSTELLBARE MANSCHETTE • ADJUSTABLE CUFF

Die Armschlüsse sind verstellbar.  
*The sleeve cuffs are adjustable.*



### ABNEHMBARER SCHNEEFANG • REMOVABLE SNOW SKIRT

Der Schneefang ist mittels Reissverschluss abtrennbar.  
*The snow skirt can be removed using a zipper.*



### FIXER SCHNEEFANG • FIXED SNOW SKIRT

Der Schneefang kann nicht abgetrennt werden.  
*The snow skirt cannot be removed.*



### BRILLEN TASCH E • GOGGLE BAG

Grosse Netztasche für die Skibrille.  
*Large mesh pocket for ski goggles.*



### SCHLÜSSEL TASCH E • KEY POCKET

Sicheres Verstauen des Schlüssels.  
*For secure storage of keys.*



### SKIPASSTASCH E • SKI PASS POCKET

Die Skiticket-Tasche befindet sich am linken Unterarm.  
*The ski pass pocket is located on the left forearm.*



### CORDURASCHUTZ • CORDURA PROTECTION

Extrarobustes Material mit starker Reissfestigkeit am Beinende.  
*Extra-robust material at the leg cuff featuring strong tear resistance.*



### ABNEHMBARE HOSENTRÄGER • DETACHABLE SUSPENDERS

Die Hosenträger sind einfach abzunehmen.  
*The suspenders are easy to remove.*



### REFLEKTIEREND • REFLECTING

Sorgt für Sichtbarkeit in der Dämmerung und Dunkelheit.  
*Ensures visibility in the twilight and dark.*

# 2025/2026 COLORS

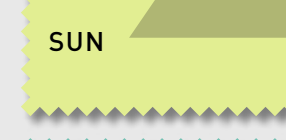



# ACCESSOIRES



## **STÖCKLI-ACCESSOIRES – DAS PERFEKTE EQUIPMENT FÜR DEN NÄCHSTEN SKITRIP!**

Einfach nur praktisch: Mit unserer vielfältigen Auswahl an hochwertigen Accessoires sind deine Wintersportartikel bestens geschützt und verpackt. Ob du nun ein ambitionierter Wintersportler, Hobbysportler oder Stöckli-Fan bist – die Kollektion ist für jedermann geeignet. Vom robusten Skisack bis zur geräumigen Skischuhtasche – hier findest du deinen treuen Begleiter für den nächsten Trip in den Schnee.

## **STÖCKLI ACCESSORIES – PERFECT EQUIPMENT FOR YOUR NEXT SKI TRIP!**

*Simply practical: Our range of high-quality accessories keeps your winter sports gear well packed and protected. Whether you're an ambitious or a hobby winter sports enthusiast – or simply a Stöckli fan – the collection's for everyone. From durable ski bags to spacious ski boot bags – you'll find a faithful companion for your next trip to the mountains here.*



WRT LINE



**SKISCHUHRUCKSACK 70 L  
SKI BOOT BACKPACK 70 L**  
Art. 44060122  
36 cm x 36 cm x 56 cm



**SKISCHUHRUCKSACK 40 L  
SKI BOOT BACKPACK 40 L**  
Art. 44070122  
30 cm x 36 cm x 46 cm



**WRT SKI STRAP RUBBER**  
RED • Art. 44063227 • 1 Paar / 1 Pair  
BLACK • Art. 44063228 • 1 Paar / 1 Pair  
Material / Fabric Details:  
Nylon + Kautschuk + Klettverschluss /  
Nylon + rubber + velcro fastener

**SKISACK FALTBAR 230 CM  
SKI BAG FOLDABLE 230 CM**  
Art. 44070519  
232 cm x 140 cm x 1 cm



**SKISACK MIT ROLLEN  
SKI BAG WITH WHEELS**  
Art. 44060419 • 230 cm • 4 Paare / 4 Pairs  
230 cm x 36 cm x 20 cm

Art. 44060322 • 205 cm • 4 Paare / 4 Pairs  
205 cm x 36 cm x 20 cm

Art. 44070419 • 175 cm • 4 Paare / 4 Pairs  
175 cm x 36 cm x 20 cm

TRAVEL LINE



**TROLLEY 130 L**  
Art. 44061828  
38 cm x 35 cm x 86 cm



**SKISCHUHTASCHE  
SKI BOOT BAG**  
Art. 44061825  
48 cm x 25 cm x 37 cm



**CABIN TROLLEY**  
Art. 44061829  
33 cm x 23 cm x 53 cm



**SKISCHUHRUCKSACK 40 L  
SKI BOOT BACKPACK 40 L**  
Art. 44061824  
32 cm x 24 cm x 48 cm



**SKI STRAP RETAIL**  
Art. 44063215 • 1 Paar / 1 Pair  
Material / Fabric Details:  
Nylon + Klettverschluss /  
Nylon + velcro fastener

**SKISACK 1 PAAR ROLL-UP  
SKIBAG 1 PAIR ROLL-UP**

Art. 44061823  
200 cm x 22 cm



**SKISACK 2-3 PAARE  
SKI BAG 2-3 PAIRS**  
Art. 44061827 • 175-192 cm  
175 cm - 192 cm x 36 cm x 22 cm

**SKISACK MIT ROLLEN  
SKI BAG WITH WHEELS**  
Art. 44061922 • 175 cm  
185 cm x 32 cm x 22 cm





# MERCHANDISE

## **STÖCKLI, STÖCKLI UND NOCHMALS STÖCKLI**

Unser Merchandise-Material sorgt für den richtigen Auftritt. Ob Cap, Mütze, Kleber, Zelt oder Flags: Mit unseren Merchandise-Artikeln setzt du den Brand Stöckli jederzeit richtig in Szene und sorgst für einen coolen Werbeauftritt.

## **STÖCKLI, STÖCKLI AND AGAIN STÖCKLI**

*Our merchandise strikes the right note on the slopes. Caps, beanies, stickers, tents or flags – with our merchandise, you put the Stöckli brand centre stage for an on-trend advertising presence.*





**CAP THE SWISS SKI**  
Art. 9900363  
10 Stück / 10 Pieces  
Material / Fabric Details:  
100% Baumwolle / 100% Cotton



**CAP S-STÖCKLI JUNIOR**  
Art. 9900364  
10 Stück / 10 Pieces  
Material / Fabric Details:  
50% Baumwolle, 50% Polyester /  
50% Cotton, 50% Polyester



**WOLLMÜTZE • WOOLEN HAT**  
Art. 9900362  
10 Stück / 10 Pieces  
Material / Fabric Details:  
100% Polyacryl, Ökotex-Label /  
100% Polyacrylic, Oekotex-Label



**STIRNBAND • HEADBAND S-STÖCKLI**  
Art. 9900361  
10 Stück / 10 Pieces  
Material / Fabric Details:  
100% Polyester, Ökotex-Label /  
100% Polyester, Oekotex-Label



**RUCKSACK • BACKPACK JUNIOR 18 L**  
Art. 44070123  
30 cm x 32 cm x 46 cm



**CLIP LANYARD**  
Art. 9900317  
50 Stück / 50 Pieces  
Material / Fabric Details:  
Polyester / Polyester



**JASSKARTEN • JASSCARDS**  
Art. 9900325 • FR  
Art. 9900326 • DE  
Material / Fabric Details:  
Spielkarten aus Karton, verpackt in  
Kunststoff-Box /  
Playing cards cardboard, packed into  
plastic box



**PP WOVEN BAG MEDIUM**  
Art. 99138865  
55 cm x 37 cm x 35 cm  
Material / Fabric Details:  
Polypropylen / Polypropylene



**GOGGLE COVER**  
Art. 9900346  
Material / Fabric Details:  
Mikrofaser / Microfibre



**TOWEL WITH PACKBAG**  
Art. 99138867  
75 cm x 130 cm  
Material / Fabric Details:  
85% Polyester, 15% Polyamid /  
85% Polyester, 15% Polyamide



**NOTIZBUCH A5 • NOTEBOOK A5**  
Art. 9900318  
Material / Fabric Details:  
Hardcover, 192 Seiten / 192 pages



**KUGELSCHREIBER • PEN**  
Art. 9900319  
100 Stück / 100 Pieces  
Material / Fabric Details:  
Kunststoff mit Soft Touch / Plastic with  
Soft Touch



**FUSSMATTE • FLOOR MAT**  
Art. 9900327 • 60 cm x 40 cm  
Art. 9900328 • 150 cm x 85 cm  
Material / Fabric Details:  
Hochgezwirntes Nylon / High Twist Nylon



**STICKER TRANSPARENT**  
Art. 9900356 • 190 mm x 40 mm  
Material / Fabric Details:  
Digitaler UV-Druck / Digital UV printing



**STICKER SCHWARZ • BLACK**  
Art. 9900354 • 100 mm x 21 mm  
Art. 9900355 • 190 mm x 40 mm  
Material / Fabric Details:  
Digitaler UV-Druck / Digital UV printing



**KORDELBEUTEL • DRAWSTRING BAG**  
Art. 9900320  
Material / Fabric Details:  
50% Baumwolle, 50% Polyester  
50% Cotton, 50% Polyester



**SCHÜRZE • WAXING APRON**  
Art. 9900324  
Material / Fabric Details:  
50% Baumwolle, 50% Polyester  
50% Cotton, 50% Polyester





**ERDSCHRAUBE • ANCHOR SCREW**  
 Art. 9900210  
 Material / Fabric Details:  
 Metall / Metal

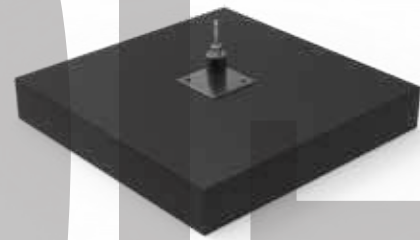

**BODENPLATTE • BASE PLATE**  
 Art. 9900306  
 Material / Fabric Details:  
 Bodenplatte mit Gummibeschichtung /  
 Base plate with rubber coating  
 50 x 50 cm • 20 kg



**SKIDISPLAY GROSS • SKIDISPLAY LARGE**  
 Art. 9900344  
 Material / Fabric Details:  
 Stahl / Steel



**SKIDISPLAY KLEIN • SKIDISPLAY SMALL**  
 Art. 9900343  
 Material / Fabric Details:  
 Stahl / Steel



**DISPLAY**  
 Art. 9900351  
 Material / Fabric Details:  
 Aluminium, Acryl / Aluminium, acrylic



**INDOOR FLAG**  
 Art. 9900330  
 200 cm x 65 cm  
 Material / Fabric Details:  
 Polyester / Polyester



**OUTDOOR FLAG**  
 Art. 9900331  
 400 cm x 80 cm  
 Material / Fabric Details:  
 Polyester / Polyester



**BANNER LARGE**  
 Art. 9900332  
 400 cm x 90 cm  
 Material / Fabric Details:  
 Polyester / Polyester



**DEALER PLATE KLEBER • STICKER**  
 Art. 9900358 • Format: A5  
 Material / Fabric Details:  
 Digitaler UV-Druck / Digital UV printing



**DEALER PLATE STELLER • DISPLAY**  
 Art. 9900359  
 Material / Fabric Details:  
 Aluminium, Acrylglas /  
 Aluminium, acrylic glass



**DEALER PLATE HALTERUNG FÜR WAND • WALL FIXATION**  
 Art. 9900360  
 Material / Fabric Details:  
 Acrylglas / Acrylic glass



**ZELT • TENT**  
 Art. 9900333  
 4.5 m x 3 m  
 Material / Fabric Details:  
 Polyester mit PU-Beschichtung, wasserfest bis Dach 2'000 mm /  
 Polyester with PU coating, waterproof up to roof 2'000 mm



**SEITENWÄNDE • SIDE WALLS**  
 Art. 9900341  
 2 Seitenwände 3 m, 1 Rückwand 4,5 m /  
 2 side walls 3 m, 1 back wall 4.5 m /  
 Material / Fabric Details:  
 Polyester mit PU-Beschichtung / Polyester with PU coating



# KONTAKTE CONTACTS

AUSTRIA  
**MARKUS SAILER SPORT2B GMBH**  
Markus Sailer  
Unternehmerzentrum 13  
6073 Sistrans  
T: 0043 (0) 512 378 264  
office@sport2b.at

AUSTRALIA  
**ALPINE SPORTS**  
Cameron Barton  
Kosciuszko Rd  
Jindabyne NSW 2627  
T: 0061 (0) 2 6456 2900  
cam@alpinesports.com.au

BELGIUM  
**STÖCKLI SWISS SPORTS AG**  
Stöckli Swiss Sports AG  
Julian Hug  
Eistrasse 5a  
6102 Malters  
T: 0041 41 492 62 35  
j.hug@stoekli.ch

CANADA  
**STÖCKLI USA**  
George Couperthwait  
5430 Waterbury Stowe Rd Suite 2  
Waterbury, VT 05677  
T: 001 802 448 4500  
george@stockli.co

CHINA  
**BEIJING MEGA TECHNOLOGY INC.**  
Zichao Pan  
Endless, Dishang Xiaomuwu, 11 Anzhen Xili Erqu,  
Chaoyang, 100029 Beijing  
T: 0086 18611641926  
pan.z@mega-x.com.cn

CZECHIA  
**JP SPORTSERVIS**  
Jan Pospisil  
Popsilova 379  
50003 Hradec Kralové  
T: 00420 602 500 633  
jan.pospisil@jpsportservis.cz

DENMARK  
**STÖCKLI SWISS SPORTS AG**  
Julian Hug  
Eistrasse 5a  
6102 Malters  
T: 0041 41 492 62 35  
j.hug@stoekli.ch

FINLAND  
**STÖCKLI SWISS SPORTS AG**  
Julian Hug  
Eistrasse 5a  
6102 Malters  
T: 0041 41 492 62 35  
j.hug@stoekli.ch

FRANCE  
**STÖCKLI SWISS SPORTS AG**  
Anthony Dumesnil  
Valentin Noviant  
Eistrasse 5a  
6102 Malters  
T Anthony: +33 6 63 86 93 68  
T Valentin: +33 7 86 62 35 35  
a.dumesnil@stoekli.ch  
v.noviant@stoekli.ch

GERMANY  
**STÖCKLI SWISS SPORTS AG**  
Tim Kleinerüßkamp  
Eistrasse 5a  
6102 Malters  
T: 0049 151 57 96 12 94  
t.kleineruesskamp@stoekli.ch

GREECE  
**STÖCKLI SWISS SPORTS AG**  
Julian Hug  
Eistrasse 5a  
6102 Malters  
T: 0041 41 492 62 35  
j.hug@stoekli.ch

HUNGARY  
**DTS KONTROLL KFT BUDAPEST**  
Agnes Farkas  
Bürök utca 7  
1124 Budapest  
T: 0036 202 835 770  
agnes@store13.hu

ITALY  
**BLUE LEADER SRL**  
Gustavo Sangiorgi  
Via S. Giustina 12/1  
36057 Arcugnano (VI)  
T: 0039 0444961940  
info@stoekli.it

JAPAN  
**REXXAM CO. LTD.**  
Toyomitsu Kasai  
2-8-4 Kanda Tsukasa-machi  
Chiyoda-ku, 101-0048 Tokyo  
T: 0081 80 3469 3574  
tomi.kasai@rexxam.com

KAZAKHSTAN  
**IP KRASNOBORODKIN ANDREY**  
Andrey Krasnoborodkin  
534 Seyfullin  
50022 Almaty  
T: 007 701 744 58 72  
Limpopo-kz@mail.ru

KOREA  
**HIGHLAND SPORTS LTD.**  
68, Saemal-gil, 167beon gil  
Opo-eup, Kwangju-si  
T: 0082 31 8022 7510  
jssp@hls.co.kr

LATVIA  
**DZA LTD.**  
Dzintars Lerhis  
Tallinas str. 32  
LV-1001 Riga  
T: 00371 67313439  
dzintars@fun-box.lv

NETHERLANDS  
**STÖCKLI SWISS SPORTS AG**  
Tim Kleinerüßkamp  
Eistrasse 5a  
6102 Malters  
T Tim: 0049 151 57 96 12 94  
t.kleineruesskamp@stoekli.ch

NORWAY  
**SPORT AGILE AS**  
Danholmen 25A  
Bygg A.  
3128 Nøtterøy  
Nøtterøy  
T: 0047 33063360  
halvor@sportagile.no

POLAND  
**STO SPORT MALYSIA, SONIK SP. J.**  
Piotr Sonik  
UL. Zary 20  
32031 Mogilany  
T: 0048 605 071 700  
sonik@stosport.pl

ROMANIA  
**SC SUMA SPORT SRL**  
Catalin Corlateanu  
Str. lunga 177  
500432 Brasov  
T: 0040 722391351  
office1@spyder.com.ro

SLOVAKIA  
**JP SPORTSERVIS**  
Jan Pospisil  
Popsilova 379  
50003 Hradec Kralové  
T: 00420 602 500 633  
jan.pospisil@jpsportservis.cz

SLOVENIA  
**STÖCKLI SWISS SPORTS AG**  
Julian Hug  
Eistrasse 5a  
6102 Malters  
T: 0041 41 492 62 35  
j.hug@stoekli.ch

SPAIN / ANDORRA  
**SNOW FACTORY S.L.U.**  
Alejo Garriga  
Crta Cornellà 140, 7ªA  
8950 Esplugues, Bcn  
T: 0034 93 480 29 96  
gonzalof@snowfactory.es

SWEDEN  
**COMBI SPORT**  
Greger Cornelius  
Östermalmsgatan 132  
59161 Motala  
T: 0046 141 202700  
greger.cornelius@combisport.se

SWITZERLAND  
**STÖCKLI SWISS SPORTS AG**  
Walter Schaller  
Beni Matti  
Eistrasse 5a  
6102 Malters  
T Walter: 0041 78 622 76 34  
w.schaller@stoekli.ch  
T Beni: 0041 78 627 94 00 00  
b.matti@stoekli.ch

UKRAINE  
**VYSOTA LTD.**  
Vitaliy Skorik  
Chernomorskaya str. 1  
04655 Kiev  
T: 0038 044 417 33 86  
info@vysota.com.ua

UNITED KINGDOM  
**STÖCKLI SWISS SPORTS AG**  
Julian Hug  
Eistrasse 5a  
6102 Malters  
T: 0041 41 492 62 35  
j.hug@stoekli.ch

USA  
**STÖCKLI USA**  
George Couperthwait  
5430 Waterbury Stowe Rd Suite 2  
Waterbury, VT 05677  
T: 001 802 448 4500  
george@stockli.co



**STÖCKLI**  
THE SWISS SKI +

**STÖCKLI**  
THE SWISS SKI +

WORKBOOK 2025 • 2026

#BuiltForPerfection

# WORKBOOK 2025/2026

#BuiltForPerfection

**STÖCKLI**  
THE SWISS SKI +